

LINET

Manual do usuário e descrição técnica



PURA

Cadeira multifuncional

CE

D9U004ODA-0111
Versão: 06
Data de publicação: 2023-01

FABRICANTE:

BORCAD Medical a.s.

Fryčovice 673
739 45 Fryčovice
República Tcheca

Tel.: +420 558 640 631

borcadmedical@borcadmedical.com

www.borcadmedical.com

LINET

Cadeira multifuncional PURA

Autor: BORCAD Medical a.s.

Links relacionados: <http://www.linnet.com/cs/borcad-medical>

Todos os direitos reservados. Todas as marcas registradas e comerciais são de propriedade dos proprietários. O fabricante se reserva o direito de alterar os conteúdos deste manual, conforme as regulamentações técnicas do produto. Essa é a razão pela qual os conteúdos deste manual possam conter discrepâncias do atual modelo de fabricação do produto.

Índice

1 INTRODUÇÃO	5
2 SEGURANÇA E PERIGOS	13
2.1 Instruções de segurança	13
3 MANUAL PARA DESEMBALAR O PRODUTO	16
4 VISÃO GERAL DAS PEÇAS BÁSICAS	20
4.1 Visão geral das versões básicas	20
4.2 Visão geral das versões coloridas	20
4.3 Segurança	21
5 FUNCIONAMENTO	22
5.1 Interação	22
5.2 Instruções gerais	22
5.3 Ambiente de aplicação 5	22
6 USO PRETENDIDO	23
6.1 População de usuários	23
6.2 Contraindicações	23
6.3 Operador	23
7 SEGURANÇA ELÉTRICA	24
7.1 Compatibilidade eletromagnética	26
7.2 Segurança mecânica	28
8 AJUSTE DO PRODUTO	28
8.1 Transporte, frenagem	29
8.2 Transporte da cadeira de um lugar para outro	31
9 COMO OPERAR A CADEIRA	32
9.1 Ajuste do motor	33
9.2 Apoios para os braços	36
9.2.1 Apoios para os braços	36
9.2.1 Ajuste inadequado dos apoios para os braços	37
9.3 Grades laterais	38
9.4 Configuração elétrica de Trendelenburg	39
9.5 Conexão equipotencial	40
9.6 Amortecedor da cabeceira traseira	40
10 ACESSÓRIOS	41
10.1 Suporte giratório do suporte de infusão	41
10.2 Suporte rígido do suporte de infusão	42
10.3 Travesseiro (plano)	42
10.4 Travesseiro (de pescoço)	43
10.5 Travesseiro (para deitar de lado)	43
10.6 Travesseiro (entre as partes das costas e do assento)	44
10.7 Caixa de plástico grande para pertences	45
10.8 Caixa pequena com cadeado para pertences	45
10.9 Sarrafo DIN	46
10.10 Suporte para rolo de papel	46
10.11 Tecido de PVC dos apoios para os cotovelos (par)	47
10.12 Pano de PVC do apoio para as pernas	47
10.13 Suporte para tablet (E/D)	48
10.14 Suporte para frasco de oxigênio	49
10.15 Suporte para bolsa de urina	49
10.16 Amortecedor frontal	50
10.17 Suporte de infusão	50
10.18 Mesa de alimentação (versão com barreiras)	51



10.19 Mesa de alimentação (para a versão com descanso para os cotovelos).....	52
10.20 Trava central dianteira (par).....	54
10.21 Quinta roda	55
10.22 Apoio elétrico para as pernas	56
10.23 Carregador de celular USB	57
10.24 Faixa de fixação de paciente	58
10.25 Alças de transporte dianteiras/traseiras.....	59
10.26 Apoios para os cotovelos com ajuste de altura	60
10.27 Apoios para os cotovelos com cavidades para os cotovelos	61
10.28 Suporte do controle para cadeira com apoios para os braços	62
10.29 Porta-copos para cadeira com apoio para os braços	63
10.30 RCP mecânica	64
10.31 Suporte do cartão do paciente	65
10.32 Suporte para o recipiente de bebida.....	65
10.33 Bolso para celular	66
10.34 Comfort mattress (130 mm)	67
10.35 Bateria reserva.....	73
11 CUIDADO	75
11.1 Limpeza e desinfecção	75
11.1.1 Limpeza da cadeira	75
11.1.2 Desinfecção recomendada (desinfetantes para limpeza)	76
12 MANUTENÇÃO	76
12.1 Lista de erros, defeitos e mensagens geradas	77
12.2 Parâmetros técnicos	78
12.3 Parâmetros elétricos	80
12.4 Instruções de armazenamento e transporte	81
12.5 Manutenção e reparos	81
12.6 Peças aplicadas	82
13 DESCARTE.....	83
13.1 Proteção ambiental	83
13.2 Descarte	83
14 GARANTIA	83







1 Introdução









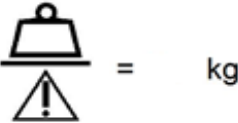
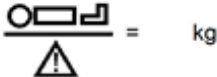



Leia atentamente todo o manual de instruções, que foi projetado para que você se familiarize com o uso correto e os parâmetros de sua nova cadeira multifuncional. Siga sempre as instruções contidas neste manual e use a cadeira somente de acordo com estas instruções.

Mantenha estas instruções perto da cadeira durante toda a operação. Cada pessoa que opera a cadeira PURA deve ler e compreender o conteúdo destas instruções.





Informações muito importantes são marcadas em todo o manual pelos seguintes símbolos:

Logotipo	Significado
	Certificação de conformidade do produto com as normas da UE
 CERTLINE ČSN EN ISO 13485:2012	Símbolo do órgão de certificação para sistemas de gestão da qualidade

Pictograma	Significado
	Perigo
	Perigo: Tensão perigosa
	Este símbolo refere-se a todas as informações que podem ajudá-lo a evitar complicações operacionais
	Peças aplicadas B
	Peças aplicadas BF
	Número de produção
	Significado do número do tipo
int x/y	Marca de funcionamento intermitente. Isso significa que, se o produto for usado sem interrupções por um período "x", ele não deverá ser usado pelo período "y". Por exemplo, int 10/20 significa que, após 10 minutos de uso/posicionamento contínuo, o produto não deve ser usado/posicionado por um período de 20 minutos.
IP X #	Proteção estrutural contra infiltração de água, contato perigoso e resistência a objetos estranhos
 = kg	Peso do paciente + capacidade de carga de todos os acessórios
 = kg	Peso máximo do paciente

Pictograma	Significado
	Peso máximo do produto, incluindo acessórios na configuração máxima
	Peso máximo da cadeira com carga CST (carga segura de trabalho)
	Fabricante
	Data de produção
	Siga o manual de instruções
	Equipotencialidade
	Símbolo do material da embalagem: "Armazene em um local seco"
	Símbolo do material da embalagem: "Atenção! Frágil"
	Símbolo do material da embalagem: "Segure na posição vertical"
	Limite de temperatura
	Símbolo de transporte Símbolo de "umidade relativa do ar".
	Símbolo de transporte Símbolo de "pressão do ar".

Pictograma	Significado
	Símbolo de acordo com a Diretiva 2002/96/EC (Diretiva sobre resíduos de equipamentos elétricos e eletrônicos). Símbolo para "Não descarte este produto nos pontos de coleta municipais para resíduos de equipamentos elétricos e eletrônicos".
	BOTÃO GO (Ir)
	BOTÃO STOP (Parar)
	Aviso: Não coloque itens neste espaço
	Aviso: Carga máxima da peça de suporte para pernas
	Aviso: Carga máxima da parte das costas
	Aviso: Não coloque itens nesta tampa Risco de lesões nas mãos
	Aviso: Risco de lesões nas mãos
	Cuidado: Risco de lesões nas mãos ou nos pés
	Cuidado: Não empurre/puxe o suporte de infusão
	Reanimação cardiopulmonar (RCP)

Pictograma	Significado
	<p>DISPOSITIVO MÉDICO (compatível com a Regulamentação de Dispositivos Médicos)</p>
	<p>IDENTIFICADOR EXCLUSIVO DO DISPOSITIVO</p>
	<p>Aviso:</p> <p>O cabo de alimentação deve ser sempre fixado no local selecionado da cadeira usando um gancho de plástico, conforme recomendado na imagem.</p> <p>Siga o manual de instruções.</p>
	<p>(Em conformidade com Inmetro - portaria n. 54)</p>

Colocação de adesivos de aviso — cadeira com apoios para os braços



Colocação de adesivos de aviso — cadeira com proteções laterais



Abreviação	Significado
LED	Diodo emissor de luz
VA	Unidade de entrada de energia
VGA	Padrão de computador para tecnologia de imagem de computador
USB	Barramento serial universal
LCD	Tela de cristal líquido
TI	Tecnologia da Informação
PC	Computador pessoal
dB	Unidade de intensidade do som
hPa	Unidade de pressão
Hz	Unidade de frequência no sistema SI
CEM	Compatibilidade eletromagnética
AF	Alta frequência
EM	Equipamento médico
CISPR	Comitê Especial Internacional sobre Interferência de Rádio

Sinalização acústica	
Som	Significado
Sinal sonoro por 0,5 s, pausa por 2,5 s	Erro no circuito de segurança da função de PARADA
Sinal contínuo	Superaquecimento eletrônico de CB.
Sinal contínuo	Sobrecorrente da bateria.
Sinal contínuo	Superaquecimento dos motores.
Sinal sonoro curto durante o posicionamento.	Posição zero da cadeira alcançada.

Etiqueta de produção – explicação dos símbolos:

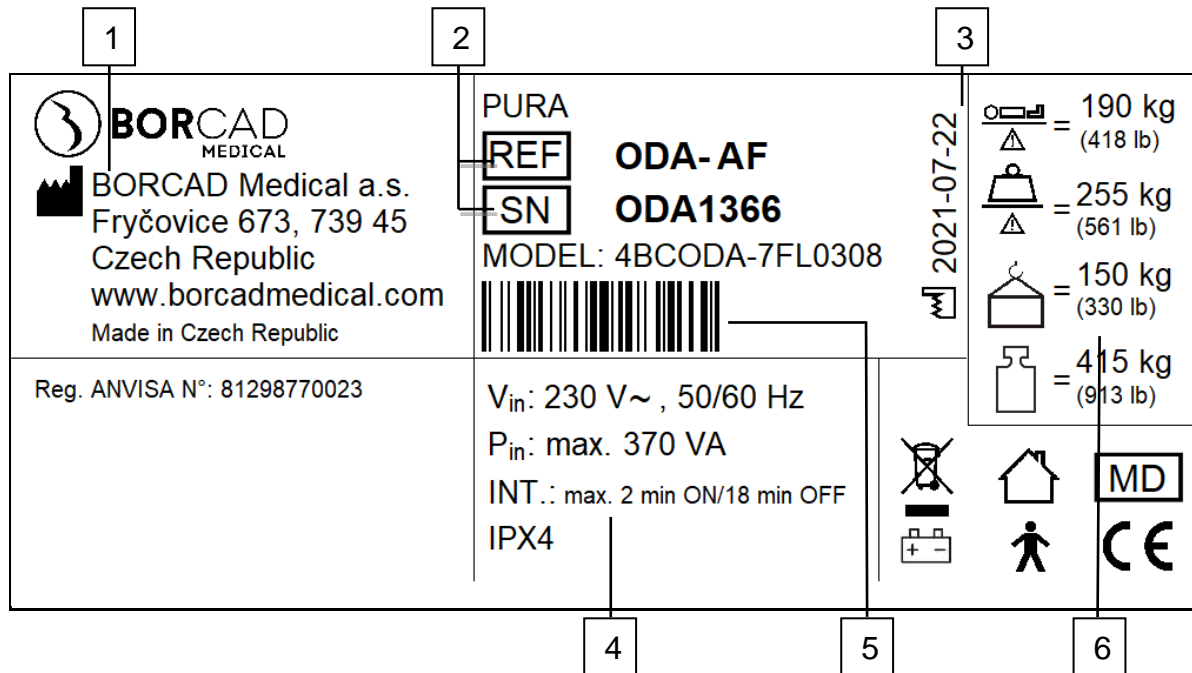

1	Endereço do Fabricante
2	Tipo de produto, número de série
3	Data de fabricação (ano-mês-dia)
4	Especificação elétrica
5	Código de barras 1D GS1-128 (número de série)
6	Símbolos

Envie suas dúvidas ao representante autorizado ou diretamente à fabricante BORCAD Medical a.s.

2 Segurança e perigos

2.1 Instruções de segurança

- ❖ Siga as instruções cuidadosamente.
- ❖ O incumprimento das instruções deste manual pode causar lesões ou dano material.
- ❖ Use a cadeira exclusivamente se ela estiver em perfeito estado de funcionamento.
- ❖ Se necessário, verifique as funções da cadeira diariamente ou em cada mudança de turno.
- ❖ Utilize a cadeira exclusivamente em sua condição original.
- ❖ Utilize a cadeira exclusivamente com a rede elétrica correta.
- ❖ Certifique-se de que a cadeira seja operada exclusivamente por pessoal qualificado.
- ❖ Certifique-se de que o paciente (se capaz) foi informado sobre a operação da cadeira e sobre todas as instruções de segurança aplicáveis.
- ❖ Mova a cadeira exclusivamente em pisos uniformes e de superfície dura.
- ❖ Troque imediatamente quaisquer componentes danificados por componentes originais.
- ❖ Certifique-se de que a manutenção e a instalação sejam realizadas exclusivamente por pessoal qualificado treinado pelo fabricante.
- ❖ Não aplique carga ou peso em excesso na cadeira de acordo com a CST (carga segura de trabalho).
- ❖ Durante as cargas de pico ou cargas em excesso inevitáveis (RCP), coloque a plataforma do colchão na posição mais baixa.
- ❖ Certifique-se de que apenas um paciente adulto por vez utilize a cadeira.
- ❖ Tome cuidado para evitar lesões ou compressões ao operar as partes móveis.
- ❖ Ao usar hastas de levantamento ou suportes de infusão, certifique-se de que nada será danificado quando você mover ou ajustar a cadeira.
- ❖ Certifique-se de que os rodízios estejam travados quando a cadeira estiver parada, independentemente de a cadeira estar ocupada ou não
- ❖ Mantenha a plataforma do colchão na posição mais baixa quando o profissional de saúde não estiver tratando o paciente, a fim de prevenir quedas ou lesões do paciente.
- ❖ Certifique-se de que as grades laterais sejam operadas exclusivamente por profissionais de saúde.
- ❖ Nunca utilize a cadeira em áreas em que haja risco de explosão.
- ❖ Ative ou desative as funções do controle usando o painel do supervisor de acordo com as necessidades físicas e mentais do paciente. Verifique se a função desativada está mesmo desativada.
- ❖ Nunca manuseie os fios elétricos com as mãos molhadas.
- ❖ Tire o cabo de energia exclusivamente puxando o plugue.
- ❖ O plugue da tomada é a única forma de desconectar a cadeira da rede elétrica. Ele deve permanecer acessível.
- ❖ Posicione o cabo de energia de modo que não haja laços ou dobras nele; proteja-o contra o desgaste mecânico.
- ❖ O manuseio incorreto do cabo de energia pode causar choque elétrico, outras lesões graves ou danos à cadeira.
- ❖ Certifique-se de que o ciclo de operação estipulado (on-time) não seja ultrapassado (veja INT. na etiqueta do produto).
- ❖ Certifique-se de que as partes móveis da cadeira não estejam travadas.
- ❖ Para prevenir falhas, utilize exclusivamente os acessórios e camas originais do fabricante.
- ❖ Certifique-se de que a carga segura de trabalho estipulada não seja ultrapassada.

- ❖ Se a condição do paciente puder causar uma prensagem, deixe a plataforma de suporte do colchão na posição plana enquanto o paciente estiver desacompanhado.
- ❖ Não exceda a carga máxima de 200 kg para a extensão da plataforma do colchão.
- ❖ Certifique-se de que a cadeira e seus componentes sejam modificados exclusivamente com a aprovação do fabricante.
- ❖ Certifique-se de que não haja risco de esmagamento ou outras lesões nos membros do paciente (ex.: entre as grades laterais e a plataforma do colchão, entre as partes móveis etc.) antes do posicionamento da cadeira ou do dobramento das grades laterais.
- ❖ Não insira objetos, como acessórios, infusões ou cabos, entre ou sobre as grades laterais/apoios para os braços e as partes móveis.
- ❖ Use guias laterais exclusivamente para pacientes confusos ou desorientados.
- ❖ Antes de ajustar a posição mais baixa, certifique-se de que não haja nenhum risco de que alguma parte da cadeira colida com os servidores, acessórios ou partes do corpo.
- ❖ Certifique-se de que não haja risco de danos aos cabos do painel do supervisor ou do controle quando eles estiverem armazenados nas grades laterais ou nas extremidades da cadeira.
- ❖ Para prevenir colisões, não insira os suportes de tubos de oxigênio diretamente sob a plataforma do colchão.
- ❖ Sempre coloque a plataforma do colchão em sua posição mais inferior e as partes individuais da plataforma do colchão em sua posição horizontal, caso o paciente seja deixado na cadeira sem supervisão e seu estado mental e de saúde possa indicar que haja risco de cair da cadeira ou de prensagem.
- ❖ Os funcionários devem ponderar o ajuste geral da cadeira e o travamento de todas as funções de posicionamento da cadeira de acordo com o estado mental e de saúde do paciente, especialmente se o paciente for deixado sozinho sem supervisão (mesmo por curtos períodos de tempo) dos funcionários.
- ❖ Preste atenção à fixação e ao posicionamento corretos dos acessórios.
- ❖ Não realize a desmontagem e reparos não qualificados dos motores, do painel de controle etc.
- ❖ A cadeira não deve ser usada em ambientes explosivos.
- ❖ Modificações estruturais reservadas!
- ❖ Para prevenir incêndios relacionados a substâncias inflamáveis e anestésicos durante procedimentos cirúrgicos menores usando equipamentos de alta frequência (AF), é necessário colocar a cadeira em conexão equipotencial com outros dispositivos médicos.
- ❖ Nunca use acessórios que não sejam originais. Cada acessório original é marcado por uma etiqueta original contendo o nome e a marca comercial do fabricante, a marca do produto e o código, exceto outras informações: (número de produção ou ID do lote, dados de produção).
- ❖ **Qualquer incidente grave que tenha ocorrido em relação ao dispositivo deve ser relatado ao fabricante e à autoridade competente do Estado Membro no qual o usuário e/ou paciente está estabelecido!**
- ❖ **Somente pessoas autorizadas e treinadas que usam a ferramenta podem trocar fusíveis e fontes de alimentação!**
- ❖ **Este dispositivo médico não se destina a ambientes ricos em oxigênio!**
- ❖ **Este dispositivo médico não deve ser usado com substâncias inflamáveis!**
- ❖ **Este dispositivo médico não é um equipamento médico elétrico portátil!**
- ❖ **Certifique-se de que o ciclo de trabalho (2 min LIGADO/18 min DESLIGADO) não seja excedido durante o posicionamento da cama!**
- ❖ **O paciente tem permissão para usar elementos de controle selecionados somente se a equipe do hospital tiver avaliado que o estado físico e psicológico do paciente está de acordo com o uso deles e somente se a equipe do hospital tiver treinado o paciente de acordo com as instruções de uso!**

- ❖ Ao manusear a cadeira em uma superfície irregular (superando a inclinação da superfície), recomenda-se operar a cadeira em duas pessoas.

Informações sobre extinção de incêndio



Aviso:
Observação

Perigo de ulceração causada pelo contato do CO₂ com a pele humana.
Não use extintor de halotron em salas fechadas sem ventilação. Isso é um perigo para a sua saúde.

O produto médico é classificado como uma instalação elétrica energizada, portanto, o incêndio pode ser extinto pelos tipos de extintores a seguir.

Uso	Não usar
Extintor de pó	Extintor de espuma
Extintor de CO ₂	Extintor de água
Extintor de halotron	

3 Manual para desembalar o produto

Inspecção da remessa após a entrega

Não desembale e/ou aceite a remessa se a embalagem estiver claramente danificada. Se esse for o caso, registre uma reclamação.

Qualificação profissional

Profissionais autorizados a instalar o produto e colocá-lo em funcionamento, ou seja, pessoas treinadas pela BORCAD Medical a.s.

Profissionais necessários para desembalar e instalar

Pelo menos duas pessoas.

Estimativa de tempo

Estima-se que sejam necessários 20 minutos para desembalar o produto; a instalação deve levar 20 minutos.

Ferramentas e materiais necessários

Tesoura/faca.

Espaço de trabalho necessário

Ao desembalar, preste atenção às dimensões gerais da cadeira. Recicle o material de embalagem usado. Recomendamos desembalar e instalar no ponto de recebimento de mercadorias. Ao desembalar, deixe pelo menos 0,8 m de espaço em ambos os lados do palete e pelo menos 2,6 m (o espaço mínimo para desembalar é de 2,8 x 5,2 m).

Instruções

Corte a fita de segurança.



Remova a parte superior da embalagem e o canto da caixa. Corte os cantos do reforço exterior ou esmague-os com o pé para poder puxar a cadeira para fora do palete com facilidade. Corte com cuidado a embalagem plástica.



Versão com grades laterais: as grades laterais estão em uma posição para baixo. Corte as cintas de aperto e remova os tubos mirelon.



Versão com apoios para os braços: os apoios para os braços são colocados na horizontal e não tocam na cadeira. Corte a cinta para soltá-los. Puxe gradualmente todos os acessórios para fora da embalagem e dos recortes, retire a embalagem vazia do palete e descarte-a.



Corte as cintas de aperto do controle manual e do cabo de alimentação e remova os tubos mirelon na estrutura inferior.

Corte as cintas de aperto do apoio para os pés.

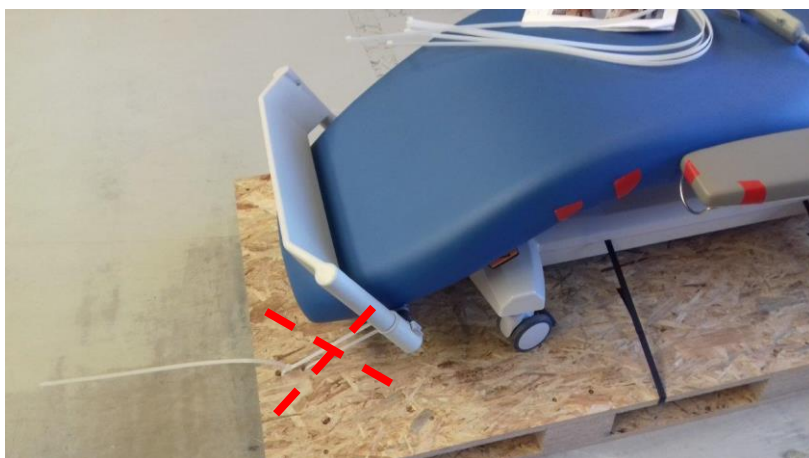

Corte as cintas de aperto na parte das costas e remova o tubo mirelon.



Corte as cintas de aperto que prendem o chassi da cadeira ao palete e solte a trava das rodas. Em seguida, a cadeira pode ser transportada por duas pessoas do palete e colocada no chão.



4 Visão geral das peças básicas

1. Seção das costas com estofamento não removível
2. Seção do assento/seção das pernas com estofamento não removível
3. Apoios para os braços ajustáveis
4. Base da cadeira com coluna de elevação
5. Rodízios traváveis – 100 mm de diâmetro
6. Rodízios com trava central – 150 mm de diâmetro
7. Grades laterais ajustáveis
8. Travesseiro (opcional)
9. Suporte de haste IV (opcional)
10. Amortecedor da cabeceira, alça de transporte
11. Apoios para as pernas ajustáveis (opcionais)



4.1 Visão geral das versões básicas

ODA-AX	Versão com grades laterais
ODA-BX	Versão com apoios para os braços

4.2 Visão geral das versões coloridas

Substituído pela letra "X".

A – Roxo	M – Amarelo
B – Azul	P – Laranja
F – Verde	

4.3 Segurança

Padrões

O produto atende aos requisitos das normas válidas EN 60601-1 ed. 2 e IEC 60601-1-2 ed. 3. De acordo com o texto atual da Diretiva sobre Instrumentação Médica 93/42/EEC, a cadeira é classificada como um dispositivo médico de classe I, não estéril, sem função de medição.

A cadeira cumpre as seguintes normas e diretrizes:

- EN 60601-1:2006/A1:2013
- EN 60601-1-2:2015
- EN 60601-1-6:2010
- ISO 10993-5:2009
- ISO 10993-10:2010

O fabricante adere a um sistema certificado de controle de qualidade que cumpre as seguintes normas:

- ISO 9001
- ISO 14001
- ISO 13485

5 Funcionamento



Aviso:
Cuidado

As funções essenciais são deitar, sentar e sustentar o paciente durante o procedimento. Além disso, existe a posição de RCP.

O uso da cadeira só é permitido em estabelecimentos que estejam em conformidade com as condições dos regulamentos aplicáveis para instalações elétricas em estabelecimentos médicos. De acordo com as disposições da lei sobre dispositivos médicos, o produto só pode ser usado por usuários devidamente qualificados.

Para assistência técnica: o centro autorizado de assistência técnica da BORCAD Medical a.s. pode avaliar de maneira responsável as propriedades técnicas e de segurança apenas se a utilização, os reparos, as alterações etc. tiverem sido efetuados em centros aprovados pelo fabricante e se o produto for utilizado em total conformidade com este manual

5.1 Interação

Ao usar a cadeira como parte do sistema médico, certos elementos (dispositivos médicos) podem interagir. Antes desta aplicação, é necessário seguir as recomendações fornecidas no manual do usuário da cadeira.

5.2 Instruções gerais

A cadeira deve ser usada no Ambiente de aplicação 5 (de acordo com a IEC 60601-2-52).

5.3 Ambiente de aplicação 5

O atendimento ambulatorial, que é fornecido em um hospital ou outra instalação médica, mediante supervisão médica e com equipamento eletromagnético, é fornecido para a necessidade de pessoas com doença, lesão ou deficiência para fins de tratamento, diagnóstico ou monitoramento.

O posicionamento manual das partes da cadeira, que são projetadas para posicionamento eletrônico (ex.: encosto), é proibido. Caso contrário, há risco de danos ou de mal funcionamento do sistema elétrico do encosto ou de queda espontânea do encosto.

6 Uso pretendido

A cadeira está em conformidade com as exigências da cadeira antes e depois da cirurgia diurna (internação do paciente, transporte, recuperação pós-cirurgia) e de procedimentos não invasivos, como exames endoscópicos por colonoscopia/gastroscoopia, operação de deformidade do hálux valgo e tratamento cirúrgico de pequenas queimaduras.

A cadeira está em conformidade com as exigências dos processos de tratamento em termos de diálise/oncologia/doação de sangue.

As funções essenciais são deitar, sentar e sustentar o paciente. A cadeira permite que o paciente descanse por várias horas durante um processo de tratamento. A cadeira é equipada com acessórios adequados e oferece ao paciente a oportunidade de descansar na posição ideal da mesa e com conforto durante o procedimento. O médico e a equipe têm sustentação máxima para o seu trabalho.

6.1 População de usuários

- A cadeira destina-se principalmente a pacientes adultos (homens/mulheres) a partir dos 15 anos de idade e com até 190 kg
- Adequada para uso em uma variedade de ambientes clínicos, incluindo casas de repouso, UTI, emergência, atendimento de um dia, atendimento agudo (instalação cirúrgica)/geriatria e centros de reabilitação por pacientes adultos/residentes
- Cuidadores e pacientes (enfermeiros, auxiliares de enfermagem, médicos, profissionais técnicos)

6.2 Contraindicações

- Uma contraindicação absoluta é o uso da cadeira para operações invasivas planejadas em cirurgias de um dia, quando é possível realizar a cirurgia em uma sala de operação padrão com equipamento adequado.
- A cadeira não substitui uma maca.
- O dispositivo médico não se destina ao uso em pacientes pediátricos.
- Não é adequado para pacientes que excedam o peso máximo indicado nas instruções de uso ou que estejam com comprometimento do equilíbrio na posição sentada.
- No caso de deficiências cognitivas, confusão ou delírio de modo que o paciente possa tentar se levantar sobre a placa para os pés e caminhar.
- No caso de dano tecidual grave no nível sacral, o controle do risco de lesão por pressão deve definir o tempo de permanência na cadeira.
- O julgamento clínico deve ser exercido ao sentar-se com lesões por pressão no sacro, cóccix e ísquios no que diz respeito à adequação da superfície para se sentar e ao tempo de permanência sentado.
- Pacientes sedados devem ser supervisionados o tempo todo.

6.3 Operador

- Profissional de saúde
- Paciente (com base na avaliação individual do status do paciente pelo profissional de saúde, o paciente pode utilizar funções de dispositivo dedicadas)

7 Segurança elétrica



Aviso:
Tensão elétrica perigosa

A cadeira não deve ser utilizada em instalações médicas com perigo potencial de explosão ou incêndio causado por ar, ambiente com oxigênio enriquecido ou com monóxido de nitrogênio em combinação com agentes anestésicos ou de limpeza.

Como a unidade é alimentada pela rede, ela pode causar interferência em equipamentos sensíveis devido à geração de campo eletromagnético. A fim de reduzir a influência de efeitos eletromagnéticos indesejados, a cadeira foi projetada de acordo com AAMI/ANSI/IEC 60601-1-2. Para evitar a ocorrência desses problemas, a cadeira deve ser usada de acordo com este manual.

Para evitar o risco de choque elétrico, esta cadeira só deve ser conectada à rede elétrica com aterramento de proteção.

A cadeira deve ser posicionada de tal forma que possa ser desconectada imediatamente da rede elétrica, se necessário.

Se houver uma flutuação na faixa de tensão, será necessário conectar o produto ao regulador de tensão. Caso contrário, os componentes eletrônicos podem ser danificados.

A cadeira pode causar interferência de rádio, o que pode afetar o funcionamento do dispositivo que está próximo. Pode ser necessário tomar medidas para reduzir esses efeitos, como redirecionamento, realocação ou proteção do dispositivo.

O equipamento de comunicação de AF portátil e móvel pode influenciar as funções da cadeira. Equipamento médico elétrico ou sistema médico elétrico não deve ser usado em distâncias extremamente curtas da cadeira. Caso seja necessário usar equipamentos médicos elétricos nessas distâncias extremamente curtas da cadeira, siga esta configuração regularmente para verificar as funções normais da cadeira nesta configuração.

Consulte a BORCAD Medical a.s. ou o revendedor local antes de usar equipamentos médicos elétricos onde a influência da cadeira pode ser forte.

OBSERVAÇÃO O equipamento médico elétrico certificado pela AAMI/ANSI/IEC usado na UTI não é restrito. OBSERVAÇÃO Não é relativo às instalações fixas de sistemas e redes de comunicação hospitalar (DECT, pager, WiFi) e outros dispositivos móveis que são certificados de acordo com a legislação local de telecomunicações

A cadeira deve ser instalada e colocada em operação em conformidade com as informações relacionadas à CEM fornecidas na documentação que a acompanha. Dispositivos de comunicação de AF portáteis e móveis podem influenciar o dispositivo médico elétrico.



Aviso:
Tensão elétrica perigosa

Não enrole o cabo de alimentação em volta da cadeira e de suas partes (parte frontal, barreiras, apoios para os braços, alças de transporte e outras).

Ao levantar a cadeira ou sua parte das costas, há o risco de romper o cabo. Risco de choque elétrico ou incêndio.

Em caso de danos visíveis aos cabos, não mexa na cadeira ou no cabo. É sempre necessário ligar para os técnicos de manutenção.

O cabo de energia deve estar sempre conectado a um local selecionado na cadeira com um gancho de plástico.



7.1 Compatibilidade eletromagnética

A cadeira foi projetada para uso hospitalar, exceto perto de equipamento cirúrgico de AF (alta frequência) e de quartos blindados contra RF (radiofrequência) de sistemas médicos de imagem de ressonância magnética, onde a intensidade de distúrbios eletromagnéticos é alta.

A cadeira não possui desempenho básico definido.

AVISO!

Recomenda-se que se evite o uso desse aparelho próximo ou sobre outros aparelhos, pois isso pode resultar em mau funcionamento. Se tal uso for necessário, ambos equipamentos devem ser supervisionados para certificação de bom funcionamento.

Lista de cabos utilizados:

1. **Cabo de energia**, comprimento máximo de 6 m

AVISO!

O uso de acessórios, adaptadores e outros cabos, que não os especificados e fornecidos pela fabricante desta cadeira, pode levar ao aumento de emissão eletromagnética ou à diminuição da imunidade eletromagnética da cadeira e, então, ao mau funcionamento da cadeira.

AVISO!

Dispositivos móveis de comunicação por RF (incluindo dispositivos de uso final, como cabos de antena e antena externa) não devem ser utilizados a menos de 30 cm (12 polegadas) de distância de qualquer componente da cadeira, incluindo os cabos especificados pelo fabricante. Caso contrário, isso pode levar à deterioração do funcionamento desta cadeira.

AVISO!

Não sobrecarregue a cadeira (CST (carga segura de trabalho)), respeite o ciclo de funcionamento (INT.) e utilize o capítulo sobre manutenção para conservar a segurança básica em relação aos distúrbios eletromagnéticos esperados em sua vida útil.

Instruções da fabricante — emissões eletromagnéticas

Teste de emissão	Conformidade
Emissões de RF CISPR 11	Grupo 1
Emissões de RF CISPR 11	Classe B
Emissões harmônicas IEC 61000-3-2	Classe A
Flutuações de voltagem/oscilação de emissão IEC 61000-3-3	Em conformidade

Instruções da fabricante — suscetibilidade eletromagnética

Testes de imunidade	Nível de conformidade
Descarga eletrostática (DES) IEC 61000-4-2	± 8 kV para descarga de contato ± 15 kV para descarga de contato
RF irradiada IEC 61000-4-3	3 V/m 80 MHz – 2,7 GHz 80% AM a 1 kHz
Campo de proximidade de equipamentos de comunicação sem fio emissores de RF IEC 61000-4-3	Ver Tabela 1
Descargas/efeitos transitórios elétricos IEC 61000-4-4	±2 kV para linha de força frequência de repetição 100 kHz
Picos IEC 61000-4-5	± 1 kV em linha-linha ± 2 kV em linha-terra
RF conduzida IEC 61000-4-6	3 V (0,15 MHz – 80 MHz) 6 V em bandas ISM entre 0,15 MHz e 80 MHz 80% AM a 1 kHz
Frequência de potência (50/60 Hz) campo magnético IEC 61000-4-8	30 A/m
Quedas de tensão, curtas interrupções das linhas de entrada de fornecimento de potência IEC 61000-4-11	0% U _T ; 0,5 ciclo A 0°, 45°, 90°, 135°, 180°, 225°, 270° a 315° 0% U _T ; 1 ciclo e 70% U _T ; 25/30 ciclos Fase única: a 0° 0% U _T ; 250/300 ciclos

Tabela 1 — IMUNIDADE a equipamentos de comunicação sem fio emissores de RF

Frequência de teste (MHz)	Banda (MHz)	Manutenção	Modulação	Nível de teste de imunidade V/m
385	380 - 390	TETRA 400	Modulação de pulso 18 Hz	27
450	430 - 470	GMRS 460, FRS 460	FM ± 5 kHz desvio de seno de 1 kHz	28
710 745 780	704 - 787	Banda LTE13, 17	Modulação de pulso 217 Hz	9
810 870 930	800 - 960	GSM 800/900, TETRA 800, iDEN 820, CDMA 850, Banda LTE 5	Modulação de pulso 18 Hz	28
1 720 1 845 1 970	1 700 - 1 990	GSM 1800; CDMA 1900; GSM 1900; DECT; banda LTE 1, 3, 4, 25; UMTS	Modulação de pulso 217 Hz	28
2 450	2 400 - 2 570	Bluetooth, WLAN, 802.11 b/g/n, RFID 2450, Banda LTE 7	Modulação de pulso 217 Hz	28
5 240 5 500 5 785	5 100 - 5 800	WLAN 802.11 a/n	Modulação de pulso 217 Hz	9

OBSERVAÇÃO Não são aplicados desvios aos requisitos da IEC 60601-1-2 ed. 4

OBSERVAÇÃO Não há outros meios conhecidos para se proteger seguramente com base em fenômenos de CEM (compatibilidade eletromagnética).

7.2 Segurança mecânica



Aviso:
Cuidado

- Nenhum objeto que possa colidir com a cadeira (móveis, suportes etc.) pode estar localizado perto dela.
- Nunca coloque objetos extras sob a plataforma do colchão.
- Nenhuma pessoa pode ficar sob a cadeira.
- Nunca entre no espaço sob as partes da cadeira operadas por motor (encosto, assento e apoios para as pernas).
- Antes de realizar qualquer reajuste da cadeira multifuncional, verifique se ninguém está no alcance das partes móveis.
- Antes de reajustar, verifique se há cabos de alimentação dobrados e/ou emaranhados.
- Depois de colocar a cadeira no lugar, todas as travas devem ser travadas para evitar movimentos indesejados da cadeira, por exemplo, durante a ocupação do paciente. Ao ajustar a cadeira, todos os quatro rodízios devem estar em contato com o piso e as travas devem estar travadas.

8 Ajuste do produto

- Antes de sentar o paciente na cadeira multifuncional, ela deve ser posicionada e travada com segurança.
- A cadeira multifuncional não pode ser transportada na posição de Trendelenburg.
- A cadeira multifuncional PURA é equipada com 4 rodízios com travas que devem ser travados por completo para que a cadeira possa permanecer firme no piso
- Para travar todos os rodízios de uma vez, use a trava central.
- Nenhum objeto (móveis, cavaletes etc.) deve ser colocado perto da cadeira que possa colidir com ela.
- Nunca toque nem entre no espaço sob as peças do motor da área de suporte (seção das costas, seção do assento e apoio para as pernas).
- Ao prender a cadeira multifuncional, é necessário prestar atenção para que todos os 4 rodízios estejam em contato com o piso e devidamente fixos.
- Antes de conectar, verifique a condição do cabo de alimentação. Ele não deve apresentar nenhum dano mecânico.
- Antes de conectar à rede elétrica, verifique se a tensão da rede elétrica corresponde aos dados na etiqueta da cadeira multifuncional.
- A uma distância de 1,50 m do espaço do paciente, você pode usar somente dispositivos médicos que estejam em conformidade com os requisitos da norma EN 60601-1 ou um dispositivo médico certificado de acordo com a norma IEC.
- O cabo de alimentação não deve ser conectado por meio de uma extensão, mas diretamente no soquete.
- A cadeira deve ser conectada à rede elétrica e deixada pelo menos 10 horas conectada à rede elétrica para que a bateria reserva seja carregada totalmente.
- A cadeira tem firmware que só pode ser atualizado por um técnico de manutenção autorizado.
- Esse firmware é protegido contra acesso não autorizado pela carcaça mecânica (a ferramenta é necessária para acessar), por vedação (componentes com processador são vedados), por compatibilidade exclusiva com uma ferramenta de software autorizada e por verificação da compatibilidade do novo firmware com a cadeira.
- Todas as funções de inclinação do assento são controladas por uma unidade de controle que avalia a inclinação do assento atual em relação ao horizonte.

A BORCAD Medical a.s. recomenda ajustar a cadeira na posição de "Boas-vindas" antes de cada novo paciente:

- Posição "horizontal" reta na altura mais baixa possível da cadeira.
- A seção dos pés é estendida e ajustada na posição mais alta, onde atua como uma área para se deitar.
- A cadeira é coberta por lençóis/cortinas descartáveis, segundo normas do governo.
- As proteções laterais/apoios para os braços estão na posição "ativa" e servem como um elemento de segurança.
- As rodas são travadas com uma trava central.
- A equipe sempre orienta brevemente o paciente sobre como usar a cadeira (controlar as funções básicas, o ajuste da cadeira) e mostra as etiquetas de aviso.

8.1 Transporte, frenagem

A cadeira também permite o transporte de um paciente. No entanto, isso depende das seguintes condições:



Aviso:
Cuidado

Transporte a cadeira na sua posição mais baixa e certifique-se de que ela não seja transportada sobre áreas com inclinação lateral superior a 6 graus. Utilize sempre as alças de transporte. Em caso de interrupção do transporte (interrupção do movimento da cadeira), prenda sempre a cadeira com a trava central. Caso contrário, você poderá ferir pessoas ou causar danos ao dispositivo.

Não é recomendável posicionar as partes móveis da superfície de carregamento da cadeira se a cadeira estiver em um plano inclinado.

Antes de transportar o paciente, certifique-se sempre de que ele esteja posicionado com segurança na cadeira e que não haja risco de queda ou lesão durante o transporte.

A altura máxima de passagem é de 20 mm.

É possível transportar o paciente empurrando a cadeira para a frente usando a alça na parte das costas. Antes de transportar o paciente, desconecte e guarde de maneira adequada os cabos de alimentação e a conexão equipotencial e outras conexões, para evitar rupturas. Use a alça na seção das costas apenas para transportar a cadeira. Não transporte o paciente se a cadeira estiver na posição de cadeira. Se fizer isso, você poderá ferir pessoas ou causar danos ao dispositivo. Antes de transportar o paciente, a trava central deve ser liberada.

Ao transportar o paciente, o pedal de travamento deve ser usado para prender o rodízio direcional dianteiro em uma direção reta. A lâmpada opcional deve ser apagada, e o carregamento de celulares deve ser desligado. Caso contrário, o paciente deve ser transportado por duas pessoas.

Ao transportar, a lâmpada opcional deve ser apagada, o carregamento de celulares deve ser desligado para manter a bateria reserva totalmente carregada para movimentos mais importantes da cadeira (ajuste alto, inclinação etc.)

Ao transportar a cadeira dentro das instalações do hospital, certifique-se de que o paciente, bem como todos os equipamentos, como cabos (incluindo o cabo de alimentação), mangueiras, tubos etc., sejam colocados com segurança na área delimitada pela circunferência da cadeira. Caso contrário, você poderá ferir pessoas ou causar danos ao dispositivo.

Durante o transporte, verifique a estabilidade do suporte de infusão. Ele pode atingir portas ou luzes de teto. Antes de transportar o paciente, coloque as hastas na posição mais baixa. Caso contrário, você poderá ferir pessoas ou causar danos ao dispositivo.

Após o transporte, conecte o cabo de alimentação novamente e prenda a cadeira com a trava central. Caso contrário, você poderá ferir pessoas ou causar danos ao dispositivo.

Não exponha a cadeira a efeitos extremos prolongados do ambiente externo (neve, geada, chuva etc.). Isso pode danificar o dispositivo.

Durante o transporte, preste atenção aos apoios para os pés, proteções laterais, seção dos pés e alças para evitar impactos nas portas e em outros objetos. Se isso não for feito, poderão ocorrer ferimentos ou danos ao equipamento.

Piso adequado:

- Ladrilhos do piso
- Piso de linóleo
- Piso fundido

Piso inadequado:

- Revestimento muito macio, não selado ou defeituoso
- Piso mole de madeira
- Pisos moles e de pedras artificiais porosas
- Carpetes com forro
- Linóleo mole
- Ao transportar a cadeira a certa distância, verifique se o controle do rodízio está ativo (alavanca de controle principal).
- Solte a trava antes de transportar a cadeira.

A cadeira está equipada com quatro rodízios (versão de 150 mm) e pode ser movida em todas as direções. As funções do rodízio são controladas por travas no pedal.

Ajuste do pedal da roda:

Para trás	Todos os rodízios travados
Na horizontal	Todos os rodízios estão livres, girando ao redor do eixo
Para a frente	Rodízio esquerdo travado (paciente na vista da cadeira) na direção para a frente, outros rodízios livres, girando ao redor do eixo.

Significado dos símbolos dos pedais de controle de parada:

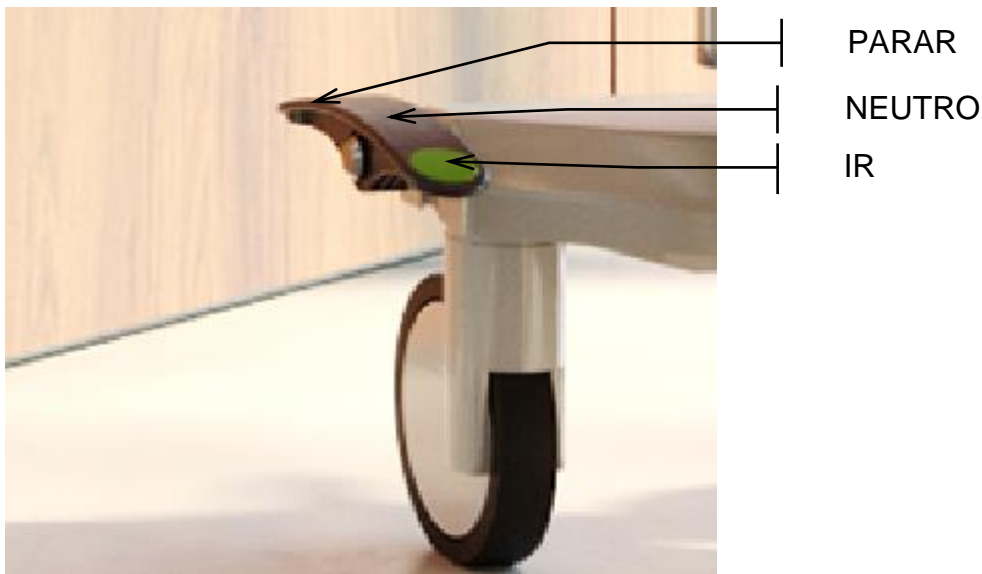

A cadeira está equipada com quatro rodízios (versão de 100 mm) e pode ser movida em todas as direções. O rodízio pode ser bloqueado individualmente.

Ajuste do pedal da roda:

Para cima	O rodízio está destravado
Para baixo	O rodízio está travado

Significado dos símbolos dos pedais de controle de parada:

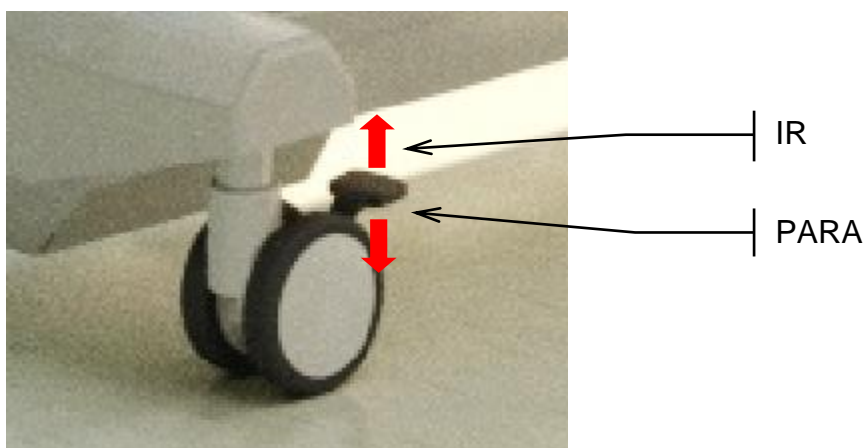

8.2 Transporte da cadeira de um lugar para outro

Siga esta instrução:

- Não mova a cadeira sobre os cabos.
- O cabo de alimentação da cadeira deve estar sempre fixado no gancho.
- Destrave os rodízios antes de viajar (consulte Controle dos rodízios e transporte).
- Não mova a cadeira em pisos com superfícies inadequadas.

A cadeira pode ser transportada de um hospital para outro sem o palete e/ou outros auxílios de transporte.

1. Levante a parte de trás em um ângulo de aproximadamente 30 graus
2. Dobre a seção dos pés para baixo.
3. Coloque as grades laterais/apoios para os braços na posição ativa
4. Incline o suporte de infusão para a posição de estacionamento ou, se ele estiver preso, observe atentamente ao transportar.
5. Coloque a cadeira no carro de transporte, na rampa
6. Trave a cadeira
7. Amarre a cadeira



9 Como operar a cadeira



Aviso:
Cuidado

- A cadeira multifuncional não foi projetada para uso contínuo, os motores podem suportar os valores de carga máxima informados na etiqueta, ou 2 minutos de uso contínuo (por exemplo, posicionamento contínuo da cadeira) e 18 minutos de descanso. Em caso de sobrecarga, pode ocorrer o desligamento automático da operação. Depois disso, é necessária uma intervenção da assistência.
- Se a cadeira multifuncional incluir a bateria reserva, a bateria cheia (devidamente carregada) permite usar a cadeira por cerca de 1 minuto. A bateria é alimentada automaticamente pela unidade de controle e não requer nenhum regime de manutenção específico, exceto nos casos em que a cadeira não está conectada à rede elétrica por mais de uma semana e é necessário desconectar o conector da bateria da CB (caixa de controle).
- Os componentes do produto não têm propriedades específicas de extinção de incêndio. Por esse motivo, tenha cuidado em caso de chamas abertas perto do produto. Caso contrário, o produto poderá pegar fogo.
- Antes de qualquer movimento da cadeira multifuncional, certifique-se de que outras pessoas não estejam ao alcance dos componentes móveis.
- Antes de qualquer movimento da cadeira multifuncional, verifique se os cabos de alimentação não estão sendo pressionados.
- Antes de se movimentar com a seção das costas, verifique se ela não colidirá com paredes, móveis ou outros obstáculos.
- Em caso de falha do controle manual (botão pressionado continuamente ou cabo danificado), é possível interromper a alimentação pressionando o botão para a operação reversa. Depois disso, é necessário desconectar o cabo de alimentação e as baterias e entrar em contato com a assistência técnica.
- Ao manipular o produto, preste atenção especial à proteção do cabo de alimentação para que não haja danos mecânicos ao isolamento.
- Ao substituir fusíveis, verifique a posição correta do fusível. Para substituir um fusível, não é preciso recorrer à assistência técnica da BORCAD Medical a.s. A operação também pode ser realizada por um especialista em eletricidade.
- Nunca pendure o cabo de alimentação desconectado nas partes móveis da cadeira. Trabalhar com a bateria reserva pode causar danos.
- O cabo de alimentação não deve passar sobre a cadeira nem sobre o paciente (cliente).
- Tenha cuidado com a livre movimentação de tubos, cânulas e outras partes móveis soltas (se usadas, por exemplo, para IV) para que não sejam pressionadas nas partes móveis do produto (os apoios para os braços ou as partes dobráveis do produto podem ser um ponto de possível colisão).
- Colisões com objetos ao redor podem ocorrer durante o posicionamento. Recomenda-se manter uma distância segura de outros objetos para evitar colisões entre eles.
- A bateria reserva destina-se apenas à operação de emergência em caso de falha de energia, não à operação contínua.
- Ambos os apoios para os braços contêm ilhós para prender o controle manual. Ao colocar o controle manual nesta posição quando não estiver em uso, você pode evitar situações de manuseio incorreto que podem causar danos ao controle manual.

9.1 Ajuste do motor

O controle manual é muito intuitivo, com design ergonômico e funcionalidade padrão. Ele contém posições básicas das seções da cadeira (seção das costas, seção dos pés e suporte para os pés), levantamento/abaixamento e inclinação da cadeira. Ele também oferece funções como posição de travamento, botão GO (IR), Trendelenburg, indicação do status da bateria, indicação de conexão com a rede elétrica, botão STOP (PARAR) e funções de memória (posição horizontal e de acesso).

Veja na imagem o local de armazenamento do controle manual. Nenhum outro local é permitido.

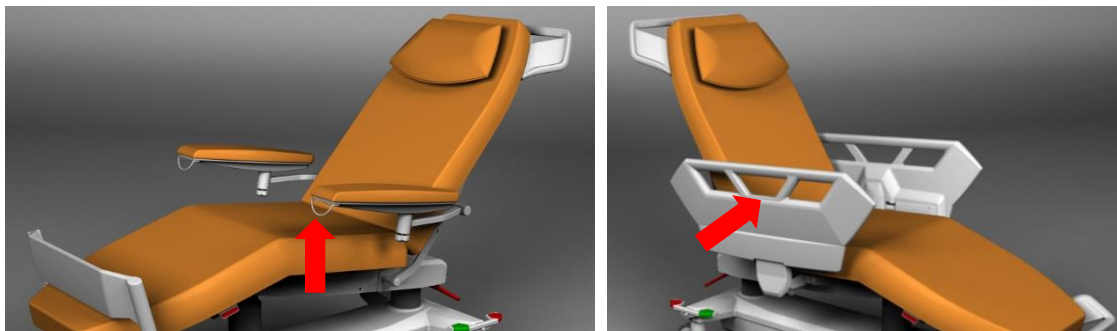





Explicação dos diodos de LED

Ligado — luz de controle verde no controle manual	
Desligado	Cadeira não conectada à eletricidade
Sempre ligado	Cadeira conectada à rede elétrica, bateria carregada pronta para uso

Explicação dos sinais acústicos

Som de bipe durante a operação
A bateria está quase completamente descarregada (menos de 30%). Em instantes, a cadeira vai parar de funcionar. Ligue imediatamente a cadeira à rede elétrica

	<p>Botão GO (Ir)</p> <p>O botão GO (Ir) é usado para ativar o intervalo de tempo no qual outras funções do controle podem ser usadas. O intervalo GO (Ir) termina 3 minutos após o controle ter sido usado pela última vez.</p> <p>Ao lado do botão GO (Ir), há um indicador de LED dos períodos GO (Ir) ativos (o intervalo de tempo em que as funções de controle podem ser usadas). Esse é o LED ao lado do botão GO (Ir), que fica aceso durante o período GO (Ir) ativo; a luz fica apagada fora do período GO (Ir); quando o período GO (Ir) não está ativado e o botão da função GO (Ir) bloqueada é pressionado, o indicador pisca enquanto é pressionado. É impossível colocar a cadeira em qualquer posição nesse momento.</p>
	<p>Botão STOP (Parar)</p> <p>Pressionar o botão interrompe todos os movimentos da cadeira. Depois de pressionar outro botão de função, a cadeira desloca-se novamente para a posição desejada.</p>
	<p>Indicação do status da bateria</p> <p>Apagado — a bateria está carregada</p> <p>Piscando (a luz acende brevemente, não por muito tempo) — carregamento da bateria em andamento</p> <p>Piscando (a luz acende por mais tempo, mas não brevemente) — tensão da bateria muito baixa</p> <p>Piscando rapidamente — a tensão da bateria cai</p> <p>Luz acesa continuamente — a bateria não é detectada (bateria ausente, alimentação interrompida, fusível com defeito)</p>
	<p>Indicação de conexão de rede</p> <p>A luz de LED acende quando a cadeira está conectada à rede elétrica.</p> <p>A luz de LED apaga quando a cadeira não está conectada à rede elétrica.</p>
	<p>Botão LOCK</p> <p>Para bloquear todos os movimentos da cadeira, pressione o botão no controle manual. O LED correspondente no controle manual é ligado. Para desbloquear todos os movimentos da cadeira, pressione o botão no controle manual e segure-o. O LED correspondente no controle manual está desligado.</p>

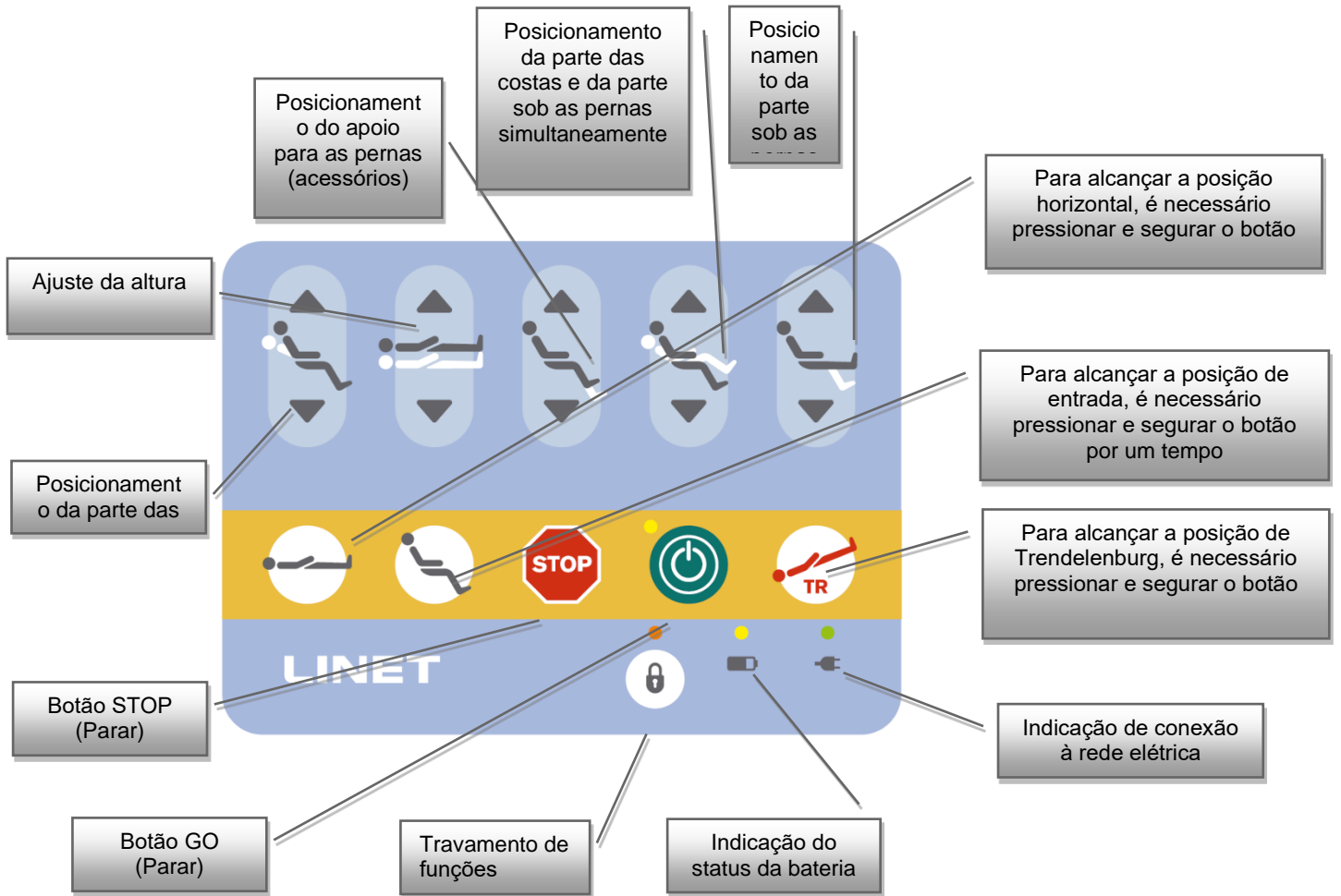

9.2 Apoios para os braços

9.2.1 Apoios para os braços



Aviso:
Cuidado

Os apoios para os braços são adaptados para uma carga máxima (consulte Parâmetros técnicos). Em caso de sobrecarga (por exemplo, ao sentar-se nos apoios para os braços), esse componente pode perder sua funcionalidade. É extremamente recomendável que você respeite a carga máxima do apoio para os braços.

Posicionamento vertical

É possível ajustar o apoio para os braços na posição inferior pressionando a alavanca de ajuste, localizada na parte dianteira do apoio, enquanto pressiona simultaneamente o apoio para os braços. Com o movimento de ré (alavanca de controle sempre pressionada na parte dianteira do apoio para os braços), ao puxar, podemos ajustar o apoio para os braços até a posição horizontal.

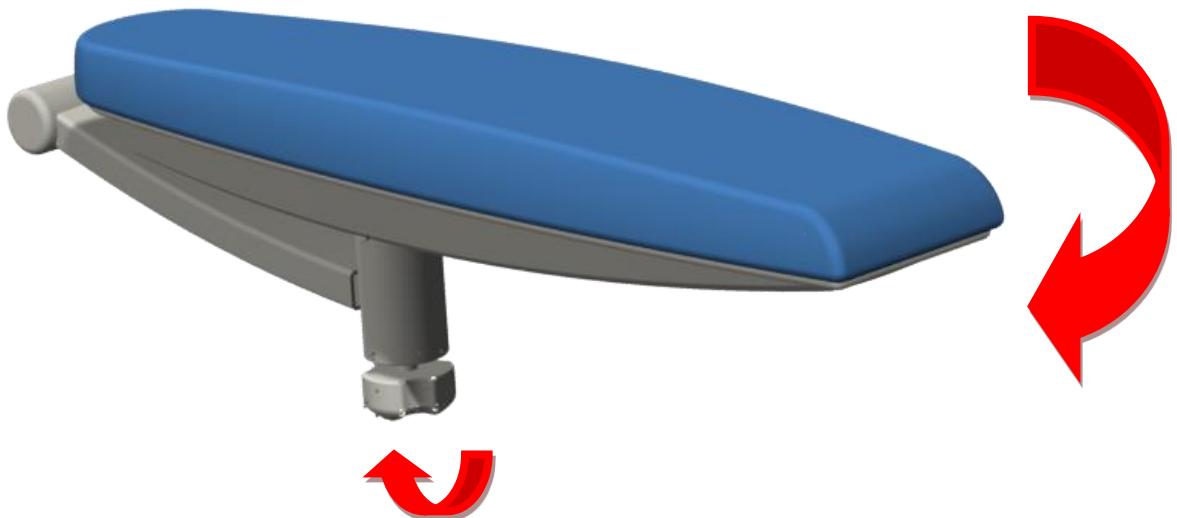

Posicionamento horizontal

Cada apoio para os braços pode ser ajustado horizontalmente para o lado apenas levantando o apoio e girando-o até a posição desejada. Dessa forma, podemos ajustar o apoio para os braços em até 5 posições predefinidas.

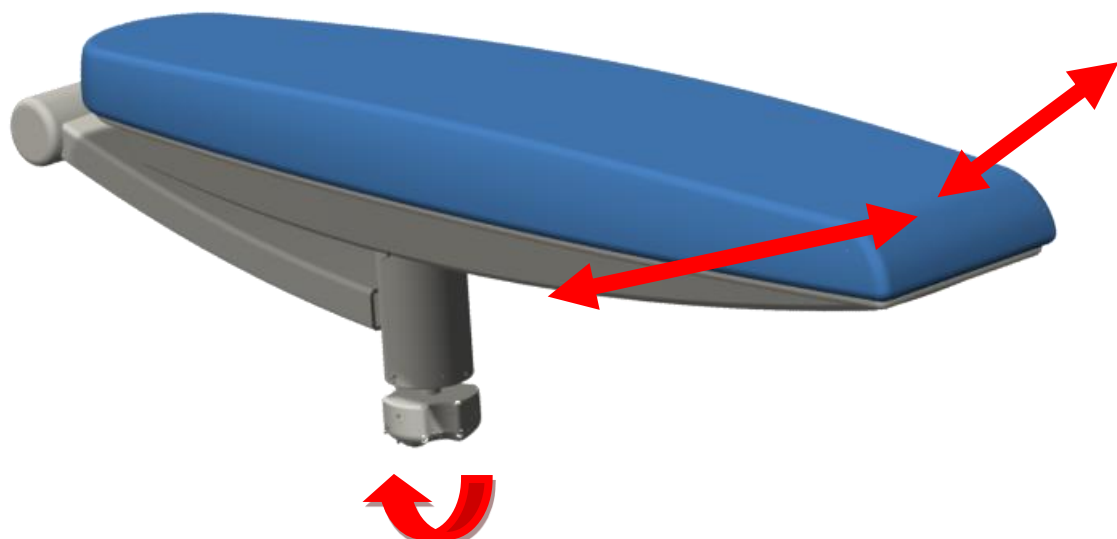

9.2.1 Ajuste inadequado dos apoios para os braços



Aviso:
Cuidado

Certifique-se de que os apoios para os braços estejam ajustados corretamente, incluindo os apoios para os braços ajustáveis em altura e os apoios para os braços com o alívio do cotovelo. O uso inadequado dos apoios de braço danificará o estofado do encosto e o estofado da parte traseira. Uma reclamação devido a estofados danificados causados por ajuste incorreto (*consulte a Fig. 1 e a Fig. 2*) não será aceita durante o período de garantia. .



Fig. 1

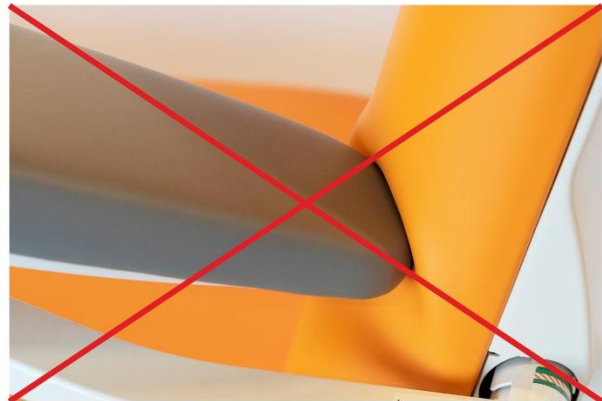

Fig. 2

9.3 Grades laterais



Aviso:
Cuidado

Risco de lesão devido à queda do paciente da cadeira.

- Certifique-se de que as grades laterais na posição levantada estejam travadas com segurança.
- Pressione do lado de dentro das grades laterais para verificar a estabilidade.
- Os funcionários do hospital são responsáveis por certificar-se de que as grades laterais estejam levantadas quando a cadeira estiver ocupada.

As grades laterais split de plástico são componentes da cadeira e não podem ser removidas.

Para dobrar as grades laterais para baixo:

Segure a alça da grade lateral e empurre a grade lateral em direção à plataforma do colchão 1. Puxe o mecanismo de travamento 2 para destravar. Dobre a grade lateral para baixo 3.

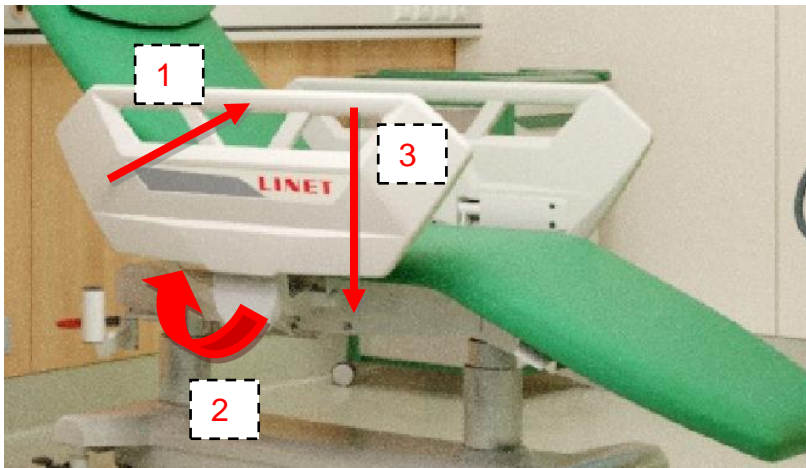

Para dobrar as grades laterais para cima:

Segure a grade lateral pela sua alça. Puxe a grade lateral para cima até que ela trave. O travamento de cada grade lateral será indicado por um clique audível quando estiver travada na posição correta. Certifique-se de que a grade lateral esteja devidamente travada.

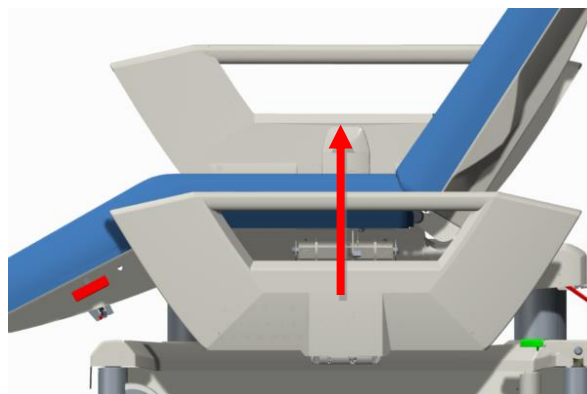

9.4 Configuração elétrica de Trendelenburg



Aviso: Cuidado

O equipamento opcional da cadeira contém uma bateria reserva, que serve para colocar a cadeira na posição antichoque em caso de queda de energia.

Para definir a posição de Trendelenburg, pressione (e mantenha pressionado) o botão no controle remoto. Dessa forma, a posição antichoque pode ser definida a partir de qualquer posição anterior da cadeira. Para redefinir a seção das costas para sua posição original, use o posicionamento motorizado (ativado por meio do controle manual).

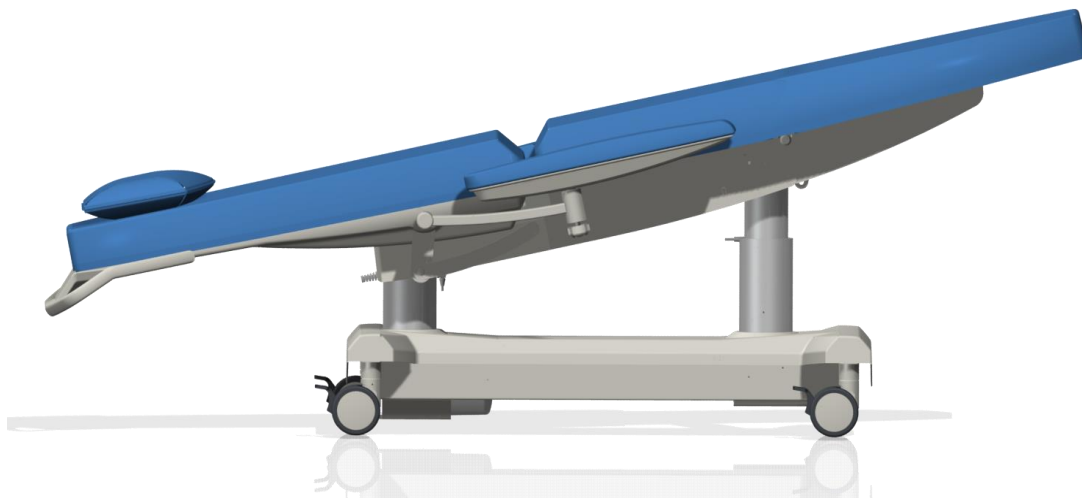
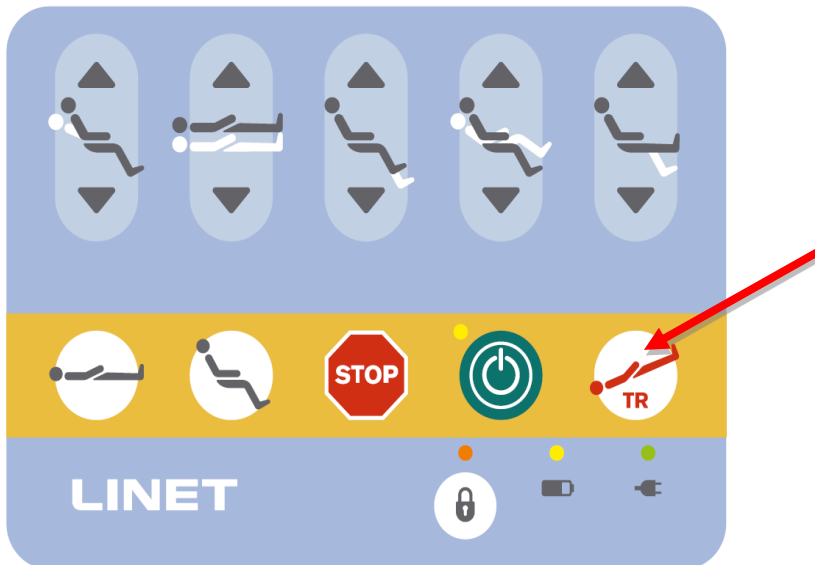

9.5 Conexão equipotencial

A cadeira está equipada com um acoplamento para sincronizar o potencial com outros equipamentos médicos elétricos. O acoplamento está localizado atrás da cadeira, sob a superfície para deitar da cadeira. A cadeira é interconectada ao outro dispositivo por meio de um cabo (não fornecido com a cadeira) que é facilmente conectado pela sua extremidade ao acoplamento.

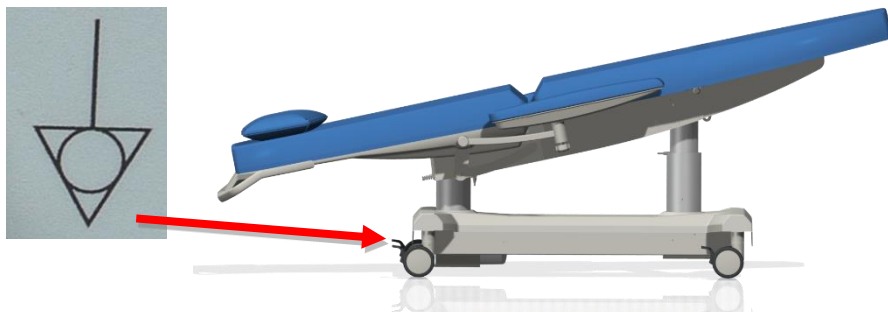

9.6 Amortecedor da cabeceira traseira

A cabeceira traseira representa um elemento de segurança da cadeira e pode ser utilizada por funcionários como uma alça de transporte.

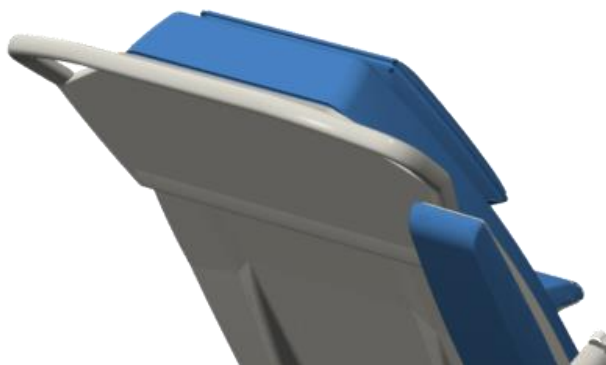

10 Acessórios



Aviso:
Cuidado

Nunca coloque acessórios removíveis na cadeira, em sua área de carregamento, na tampa inferior ou sobre um paciente. Caso contrário, você poderá ferir pessoas ou causar danos ao dispositivo.

10.1 Suporte giratório do suporte de infusão



Aviso:
Cuidado

A carga máxima é de 8 kg.

O suporte de infusão ajustável é usado para fixar o suporte de infusão. Ele oferece duas posições: "estacionamento" e "ativa". Para fixar o suporte na posição "ativa", puxe o suporte em sua direção. Para colocar o suporte de volta na posição de "estacionamento", repita o procedimento na ordem oposta (é válido somente para a versão com apoios para os cotovelos).



10.2 Suporte rígido do suporte de infusão



Aviso:
Cuidado

A carga máxima é de 8 kg.

O suporte de infusão inseparável é usado para fixar o suporte de infusão. Ele oferece uma posição "ativa" (só é válido para a versão com barreiras).



10.3 Travesseiro (plano)

Um apoio para cabeça confortável e com ajuste da altura oferece um suporte para a cabeça do paciente. Um travesseiro com uma faixa de couro sintético pode ser facilmente desmontado.



10.4 Travesseiro (de pescoço)

Um apoio para cabeça confortável e com ajuste da altura oferece um suporte para a cabeça do paciente. Um travesseiro com uma faixa de couro sintético pode ser facilmente desmontado.



10.5 Travesseiro (para deitar de lado)

Um apoio para cabeça ajustável e confortável oferece um suporte para a cabeça do paciente, que pode ser colocado do seu lado na cadeira. É possível retirar o travesseiro da cadeira, pois ele não é fixo.



10.6 Travesseiro (entre as partes das costas e do assento)

O travesseiro aumenta o conforto do paciente na área das coxas, principalmente na posição horizontal da cadeira. É possível soltar facilmente o travesseiro de ambos os lados da cadeira soltando-o do pino.



10.7 Caixa de plástico grande para pertences



Aviso:
Cuidado

A caixa de plástico grande não pode ser combinada com o suporte para frasco de oxigênio.

A carga máxima é de 8 kg.

Ela serve para colocar os pertences do paciente. O volume do vaso é de 20 litros. Dimensões (comprimento: 42 cm, altura: 23 cm, largura: 30 cm).



10.8 Caixa pequena com cadeado para pertences



Aviso:
Cuidado

Não é possível combinar a caixa com cadeado e o suporte para uma bolsa de urina no mesmo lado da cadeira.

Ela foi projetada para guardar pequenos itens pessoais de pacientes, como chaves, telefone e carteira. A caixa inclui chaves para o cadeado.



10.9 Sarrafo DIN



Aviso: Cuidado

Ao mover a cadeira para cima e para baixo, certifique-se de que os objetos do ambiente não fiquem presos nesse suporte nem colidam com ele.

A carga máxima é de 50 kg com alcance máximo de 200 mm.

O suporte é usado para a colocação de determinados acessórios, como um apoio adicional, suporte de infusão e bandejas cirúrgicas.

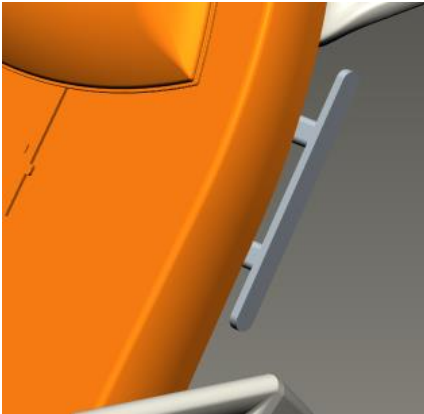

10.10 Suporte para rolo de papel



Aviso: Cuidado

Ele foi projetado apenas para um rolo de papel.

Ele não serve para manipular a cadeira nem como uma alça de transporte.

A carga máxima é de 2 kg

O suporte para rolo de papel (para um rolo com comprimento máximo de 50 cm).

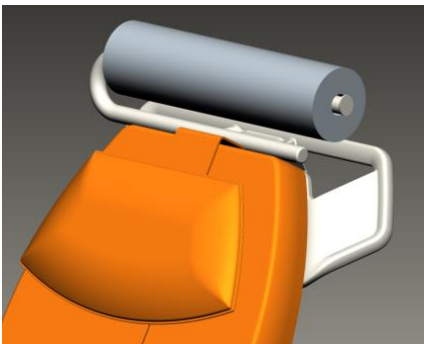

10.11 Tecido de PVC dos apoios para os cotovelos (par)

Coloque a capa protetora sobre o apoio para os braços. (Veja a foto)
Em seguida, prenda as cintas de velcro na parte inferior, conforme mostrado na imagem abaixo.
Dobre as extremidades da capa na ordem dos números e das setas.

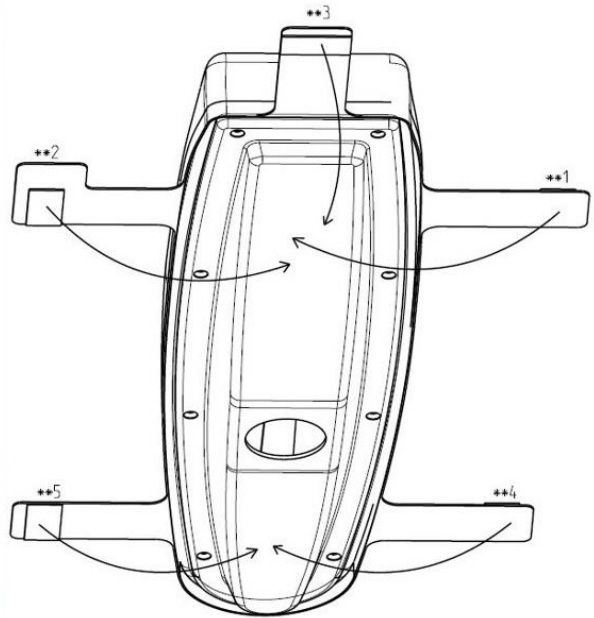

10.12 Pano de PVC do apoio para as pernas

Capa protetora para a seção dos pés:

Coloque a capa protetora na cadeira e prenda as extremidades da capa (4) pelos botões localizados na parte inferior da superfície acolchoada.
Pressione os botões através dos orifícios nas quatro extremidades da capa.

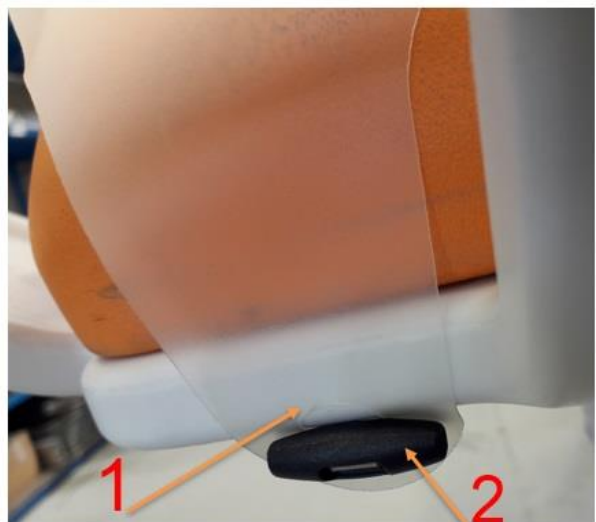
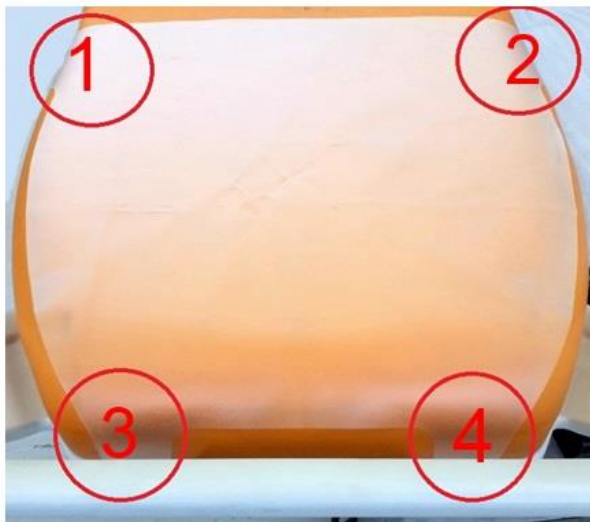

1 Pressione o botão através do orifício do botão na capa
2 Botão

10.13 Suporte para tablet (E/D)



Aviso:
Cuidado

A carga máxima é de 0,6 kg.

Ao usar um tablet no suporte, dê atenção especial a ele. Tablets devem ser sempre colocados no suporte para evitar que caiam e se danifiquem.

A posição de estacionamento do suporte para tablet é mostrada na imagem.
Ao posicionar ou mover a cadeira, o suporte para tablet deve ser colocado na posição de estacionamento para evitar qualquer colisão.
As mesmas regras se aplicam a ambos os lados.

O suporte foi projetado para fixar um tablet com dimensões de 7 a 10 polegadas.

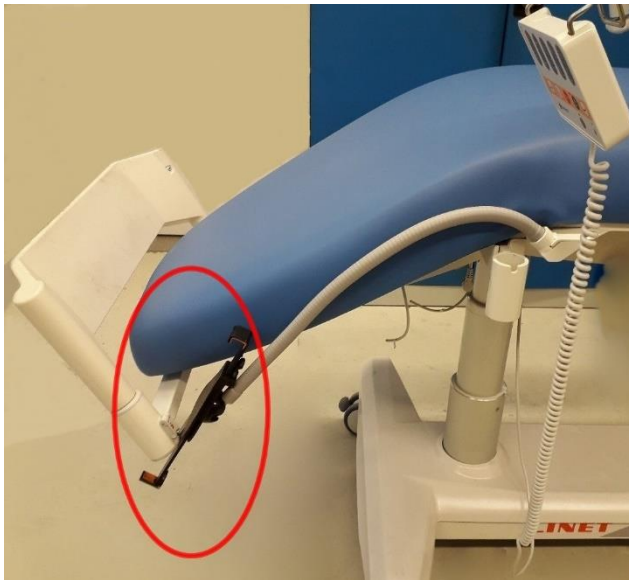

10.14 Suporte para frasco de oxigênio



Aviso:
Cuidado

A carga máxima é de 15 kg.

É impossível combiná-lo com a caixa grande de plástico.

Tenha cuidado especial ao manipular um frasco de oxigênio com o suporte. É sempre necessário prender o frasco de oxigênio com o suporte usando uma cinta fixa, para evitar que ele caia. Se não fizer isso, ele poderá ferir pessoas ou danificar o equipamento.

Foi projetado para prender o frasco de oxigênio com o volume máximo de 5 litros.



10.15 Suporte para bolsa de urina



Aviso:
Cuidado

A carga máxima é de 4 kg.

Serve para armazenar a bolsa de urina (máximo de 2 litros). Não é possível combinar a caixa com cadeado e o suporte para uma bolsa de urina no mesmo lado da cadeira.



10.16 Amortecedor frontal



Aviso:
Cuidado

A carga máxima é de 45 kg.

Recomendamos em caso de transporte frequente da cadeira. Sem esses acessórios, o couro sintético pode ser danificado em caso de colisão da cadeira com um obstáculo.

Serve como uma proteção da cadeira durante o transporte frequente da cadeira com/sem um paciente. Um design ergonômico também permite uma função de alça de transporte na posição horizontal da cadeira.



10.17 Suporte de infusão

O suporte é feito de aço inoxidável. É possível realizar seu ajuste telescópico.



Aviso:
Cuidado

A capacidade máxima de transporte de um gancho é de 2 kg.

Ele não serve para manipular a cadeira nem como alça para transportar a cadeira.

Não é permitido usar nenhuma bandeja ou mesa fixada ao suporte de infusão. Isso pode causar um corte no paciente ou ferir os funcionários. O estofamento pode rasgar, causando deterioração da sujeira.



10.18 Mesa de alimentação (versão com barreiras)



Aviso: Cuidado

A capacidade máxima de transporte é de 15 kg.

Durante a instalação da mesa ou durante sua extração, é sempre necessário prestar atenção em um paciente sentado na cadeira. É necessário evitar uma colisão com a cabeça, o corpo e os dedos do paciente.

Quando a mesa estiver montada, nunca é permitido inclinar as barreiras para baixo.

A mesa só pode ser retirada quando estiver vazia. Caso não esteja vazia, seu conteúdo pode cair sobre o paciente (como sucos, bebidas, notebook e itens pessoais).

Depois de removê-la, guarde a mesa em um local seguro e seco.

A inclinação permitida para a montagem da mesa é de 90 graus.

Procedimento de instalação e remoção

Ao instalar a mesa, primeiro monte dois acessórios da mesa na barreira esquerda (quando vista do lado do paciente sentado na cadeira). Puxe a mesa um pouco para cima e gire-a até o plano horizontal. O prendedor da mesa deve encostar no outro lado; pressione a barreira direita em sua direção e empurre esse prendedor para baixo. Dependendo das dimensões do paciente, a mesa instalada pode ser deslocada nas barreiras. A desmontagem da mesa é realizada na ordem oposta.

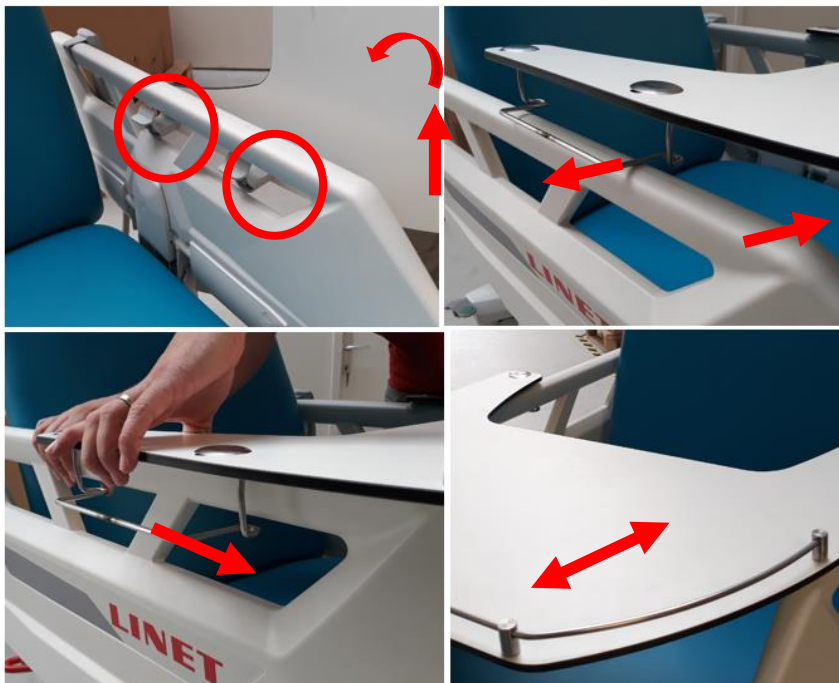

10.19 Mesa de alimentação (para a versão com descanso para os cotovelos)



Aviso: Cuidado

A capacidade máxima de carga é de 10 kg!

Se um paciente estiver sentado na cadeira, tome cuidado com o paciente ao instalar ou remover a mesa. Tenha cuidado para evitar colisão com o paciente!

Nunca altere a posição de descanso dos cotovelos com a mesa instalada.

A mesa só pode ser removida se estiver vazia. Se algum objeto ainda estiver na mesa (por exemplo, lanches, bebidas, notebooks ou itens pessoais), eles poderão cair sobre o paciente!

Guarde a mesa em um local seguro e seco após a remoção.

A mesa pode ser localizada à esquerda (SB-ODA-075) ou à direita (SB-ODA-098) da cadeira do ponto de vista do paciente. As mesas não são intercambiáveis!

Manuseio:

Instalação:

Fig. 1 – Posição da mesa durante a instalação/remoção

Fig. 2 – Instalação do poste no suporte

1. Segure a mesa, insira o poste da mesa no suporte e aperte o parafuso.
2. Certifique-se de que a posição da mesa esteja rígida.



Movimento da mesa de alimentação (rotação)

1. Pressione o controlador da mesa para girar a mesa até 90 graus.
2. Quando o movimento estiver concluído, o mecanismo de travamento emitirá um clique. Isso significa que a mesa está na posição travada.

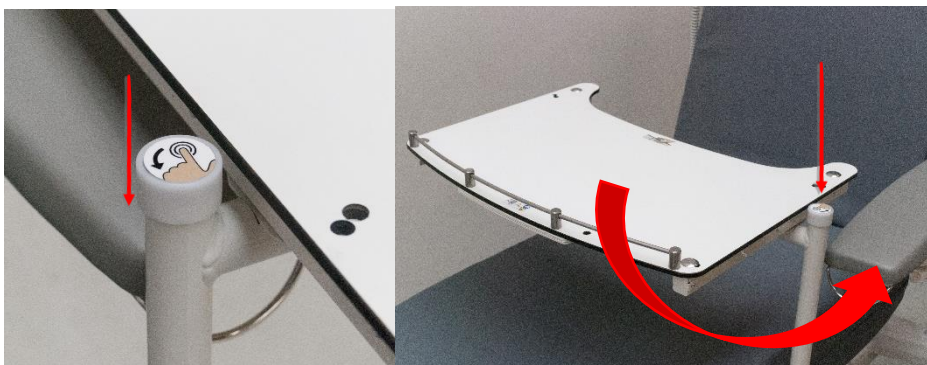

Movimento da mesa de alimentação (direção para frente e para trás)

1. Pressione o controlador de movimento da mesa para mover a mesa para frente e para trás.
2. A faixa máxima de movimento é de 180 mm

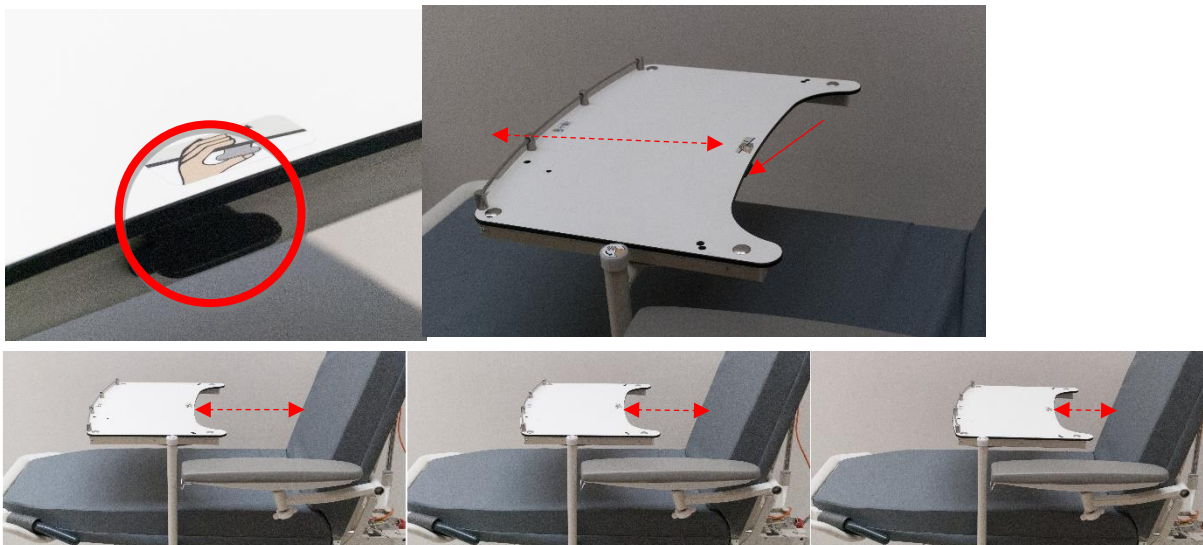

Remoção:

Para remover a mesa, inverta o procedimento de instalação.

1. Afaste a mesa do paciente da cadeira.
2. Segure a mesa, desaperte o parafuso inferior e puxe o poste para fora.

Cuidado:

Tome cuidado extra ao manusear a mesa de alimentação — risco de colisões com objetos ao redor (por exemplo, descanso para os cotovelos).



10.20 Trava central dianteira (par)

A cadeira está equipada com uma trava central dianteira apenas para a versão com rodas de 150 mm, a um valor adicional. As funções das rodas são controladas pelos pedais do freio. Ajuste do pedal da roda:

PARAR	Todas as rodas estão bloqueadas
NEUTRO	Todas as rodas estão desbloqueadas e giram ao redor de seus eixos.
IR	Orientações direcionais com a ajuda da roda dianteira ou quinta roda. As rodas restantes estão livres e giram em seus eixos.

Significado dos símbolos para travar os pedais de controle:

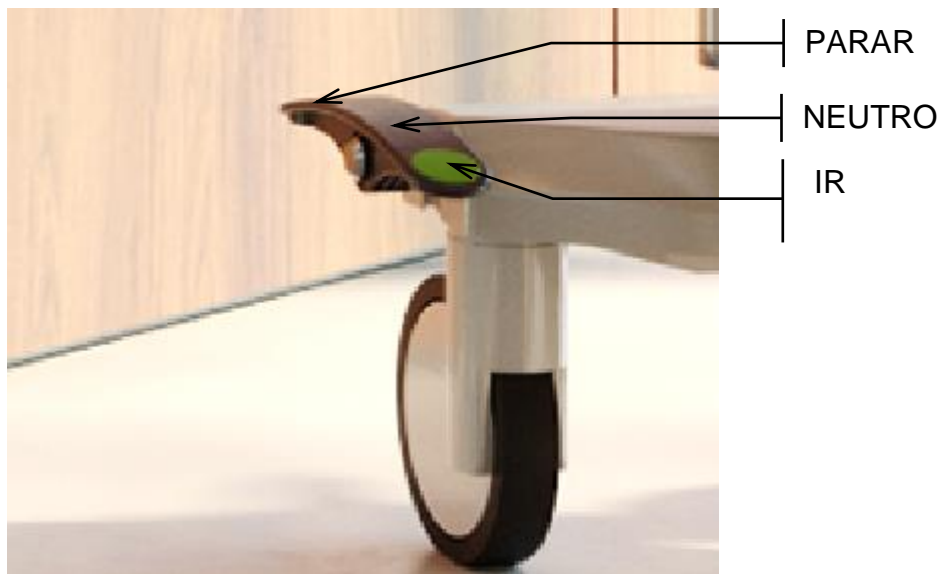

10.21 Quinta roda

A cadeira pode ser equipada com uma quinta roda colocada no centro da estrutura de suporte. A quinta roda permite correr e navegar pela cadeira em corredores longos e quartos pequenos. A versão possui apenas rodas de 150 milímetros.

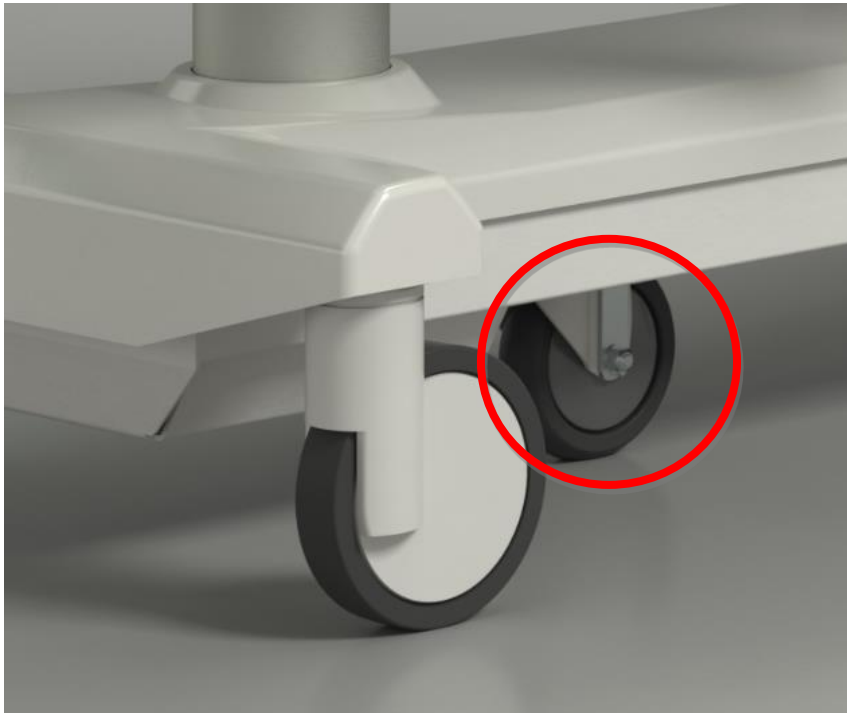

Como ativar a quinta roda:

1. Desconecte a cadeira da conexão principal.
2. Modifique o controle das rodas para que a alavanca verde seja direcionada para baixo (IR).



10.22 Apoio elétrico para as pernas



Aviso:
Cuidado

O apoio para as pernas não protege a cadeira contra colisões.

O apoio elétrico para as pernas não pode ser combinado com o amortecedor dianteiro.

Não recomendamos suspender outros acessórios no apoio para as pernas.

Não serve para suporte de embarque.

A capacidade máxima é de 45 kg na vertical e 100 kg quando comprimido.

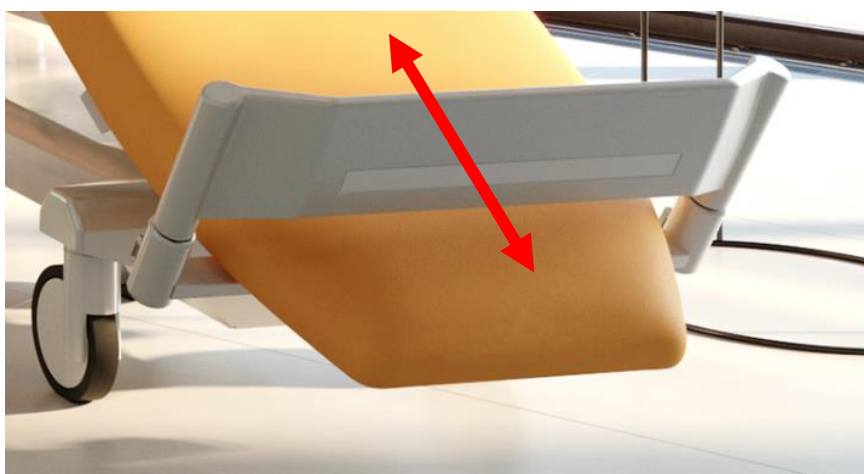

O deslocamento é possível com a ajuda do controle manual, mantendo os botões para cima e para baixo pressionados.



PARA CIMA

PARA BAIXO

10.23 Carregador de celular USB

O carregador USB é usado para carregar celulares e tablets

Ele está situado no parte inferior da seção dos pés (sob o assento) nos lados direito e esquerdo da cadeira.

O conector USB tem uma tampa plástica que fornece uma proteção IP para o conector USB. Ao limpar a cadeira, essa tampa deve estar fechada para evitar a entrada de água no conector.



NOTA A corrente máxima para este dispositivo é 2 A.



Cuidado:

Aviso:

Risco de lesão devido ao uso impróprio.

Verifique se os acessórios conectados ao conector USB estão intactos

É responsabilidade do usuário garantir que esse requisito seja atendido.



Cuidado:

Aviso:

Risco de lesão devido à compressão do cabo de energia.

Certifique-se de que o cabo de alimentação dos acessórios conectados não seja comprimido pela grade lateral ou pelas partes da seção do encosto.

É responsabilidade do usuário garantir que esse requisito seja atendido.



Cuidado:

Aviso:

Risco de dano à propriedade devido ao uso impróprio.

Certifique-se de que os acessórios conectados não caiam.

É responsabilidade do usuário garantir que esse requisito seja atendido.



Cuidado:

Aviso:

Risco de dano à propriedade devido ao uso impróprio.

Nunca conecte nenhum elemento de aquecimento ao conector USB.

É responsabilidade do usuário garantir que esse requisito seja atendido.

10.24 Faixa de fixação de paciente



Aviso: Cuidado

Ao posicionar a cadeira, sempre solte o paciente para sua segurança e conforto. Isso é válido especialmente para a movimentação da parte das costas e da parte do assento.

No caso da utilização da faixa de fixação, recomenda-se colocar a cadeira na posição mais baixa.

Para garantir maior segurança do paciente, é possível prender o paciente na cadeira com a cinta em couro sintético na área da barriga e do seio. Os acessórios são usados principalmente em situações nas quais o paciente corre o risco de cair da cadeira. O suporte traseiro foi projetado para a fixação da cinta em couro sintético.



10.25 Alças de transporte dianteiras/traseiras



Aviso:
Cuidado

A capacidade máxima é de 45 kg na vertical e 100 kg quando comprimido.

Serve principalmente para facilitar o transporte da cadeira com um paciente na posição horizontal.

Alças de transporte dianteiras:

Durante o transporte, as alças devem ser inclinadas para trás, da posição inclinada para a posição vertical. Ao inclinar as alças, elas devem ser levantadas seguindo as setas para a 1ª posição e, em seguida, inclinadas para a 2ª posição.

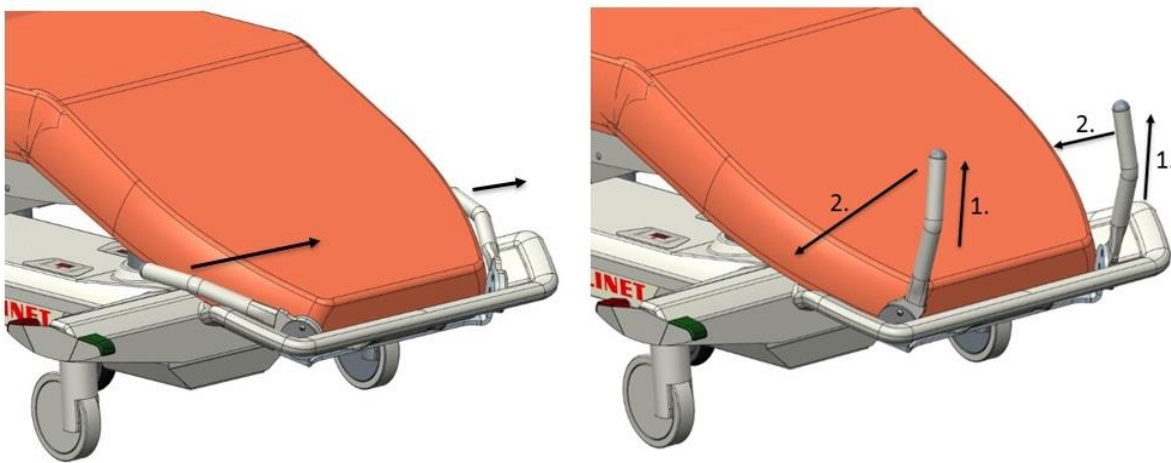

Alças de transporte traseiras:

Durante o transporte, as alças devem ser inclinadas para trás, da posição inclinada para a posição vertical. Ao inclinar as alças, elas devem ser levantadas na direção das setas para a 1ª posição e, em seguida, inclinadas para a 2ª posição.

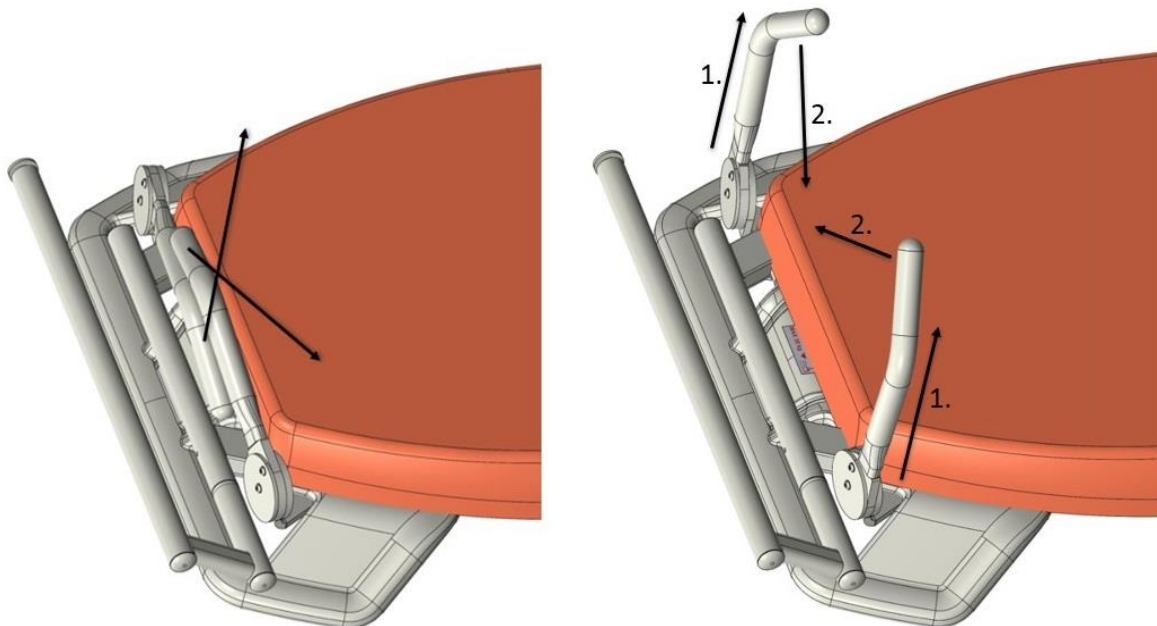

10.26 Apoios para os cotovelos com ajuste de altura

Permite ajustar a altura do apoio para os braços em 2 posições, a posição padrão é inferior.

Para definir uma posição superior, siga a imagem.

1. Levante o apoio para os braços (aproximadamente 10 cm)
2. Deslize para dentro a trava do apoio para os braços

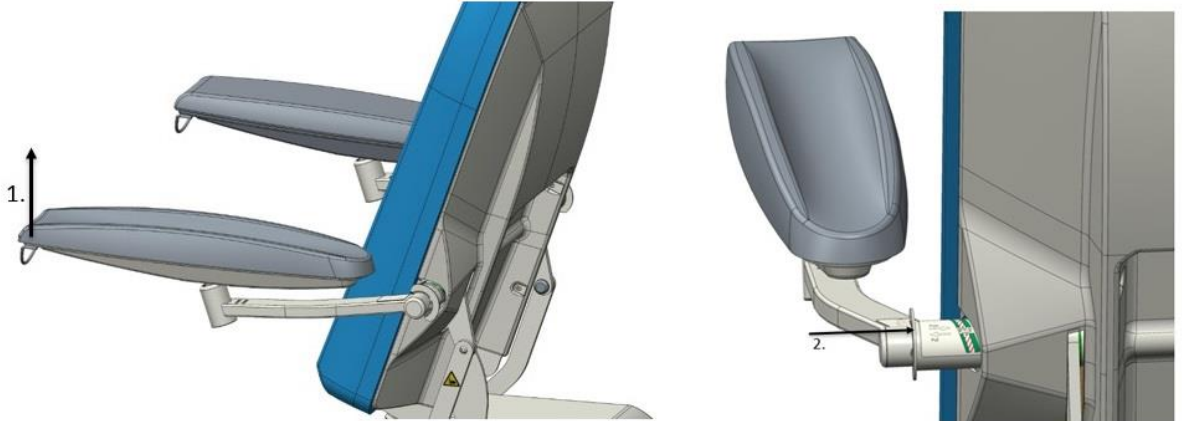

Ao retornar o apoio para os braços para a posição inferior, siga esta imagem:

1. Levante o apoio para os braços
2. Deslize para fora a trava do apoio para os braços

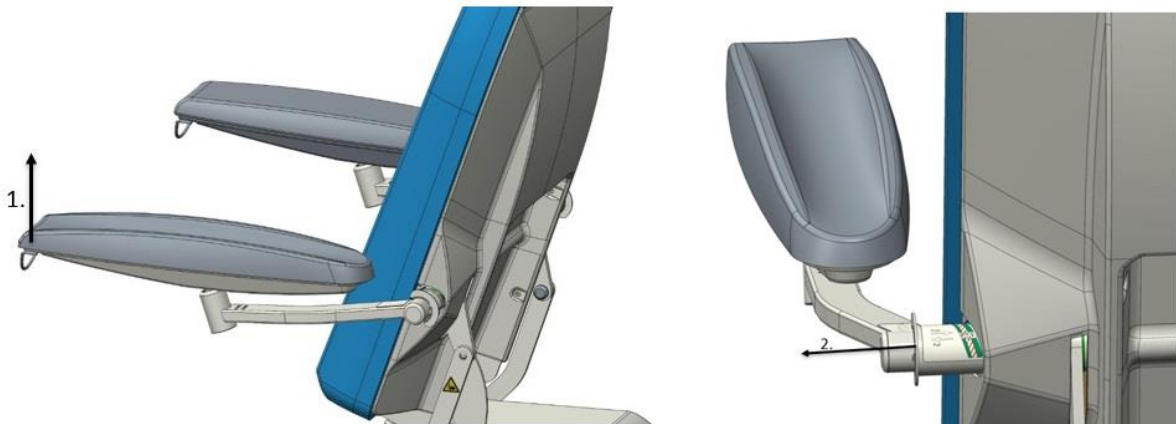

Explicação do adesivo na trava ajustável do apoio para os braços:

1 — OK Verde — a trava foi deslizada para fora corretamente

(a cor deve se ajustar à borda da tampa traseira)

2 — NÃO OK Vermelho — a trava não foi deslizada corretamente para dentro (a trava não deve ser deslizada para dentro nesta posição)

3 — OK Verde — a trava foi deslizada corretamente para dentro (a cor deve se ajustar à borda da tampa traseira)

4 — Capa da seção do encosto

5 — Representação esquemática da manipulação do apoio para os braços

Posição 1 — levante o apoio para os braços

Posição 2 — deslize para dentro a trava do apoio para os braços

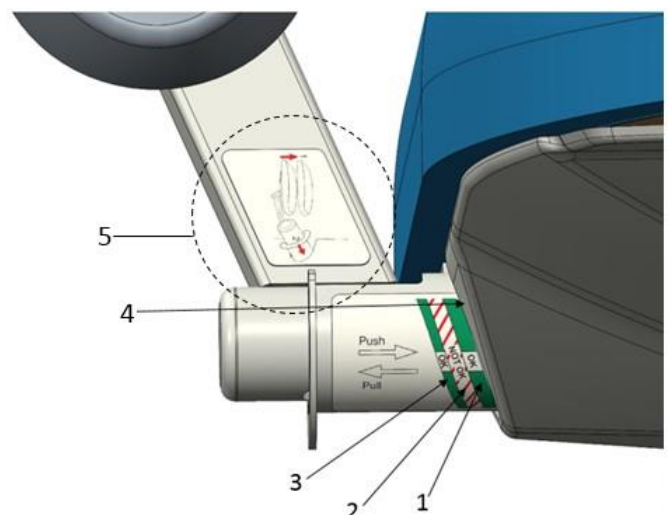

10.27 Apoios para os cotovelos com cavidades para os cotovelos



10.28 Suporte do controle para cadeira com apoios para os braços

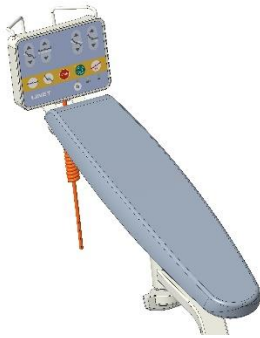

Instalação do suporte do controle

- Insira o suporte do controle no orifício do apoio para os braços. Quando a trava é encaixada, o suporte é inserido corretamente.

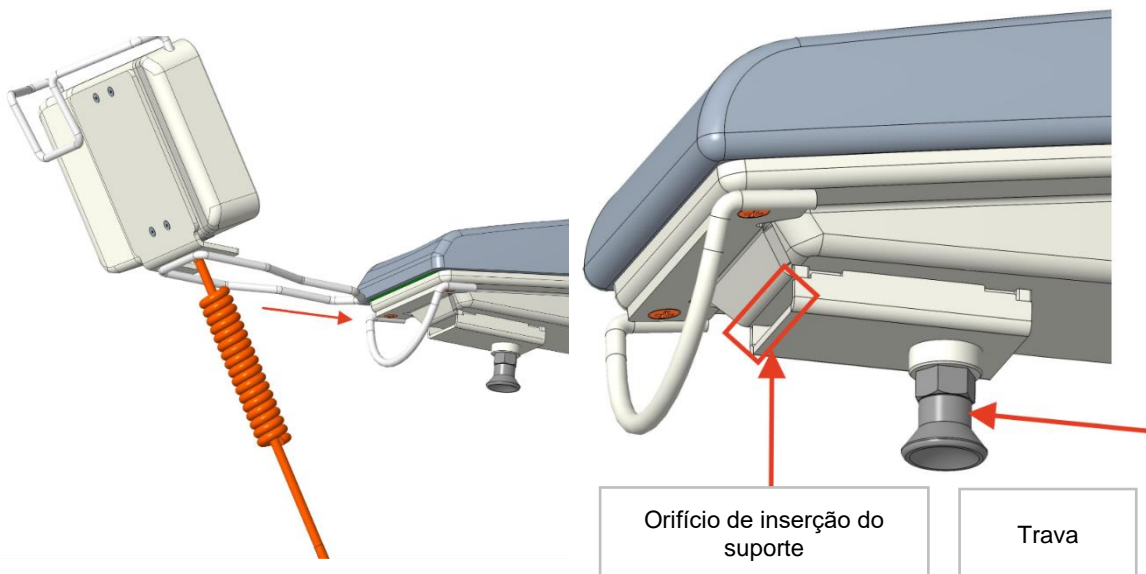

Remoção do suporte do controle do apoio para os braços

- Deslize o suporte para fora enquanto puxa a trava na direção (1) e deslize o controle na direção (2), conforme ilustrado na imagem

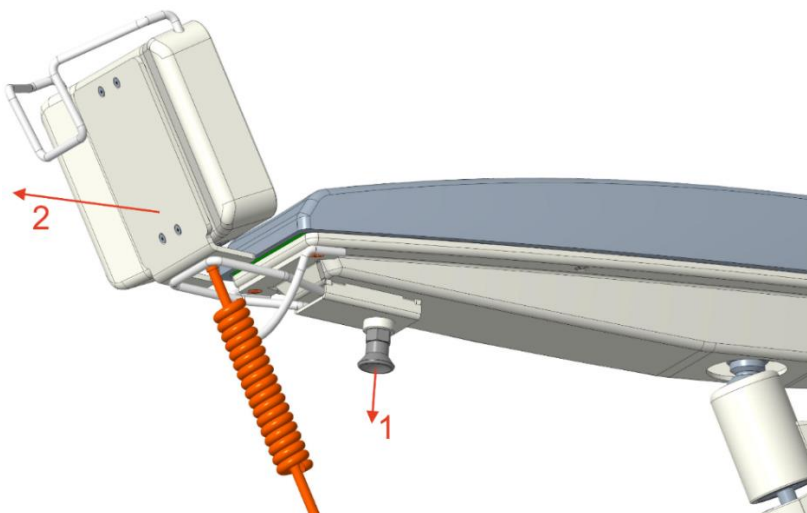

10.29 Porta-copos para cadeira com apoio para os braços



Aviso:
Cuidado

Ao usar o porta-copos, é importante posicionar corretamente o apoio para os braços para que a bebida não vire sobre o paciente. Recomenda-se posicionar o apoio para os braços de modo que a parte inferior da bebida esteja sempre na posição horizontal.

O suporte deve ser usado somente com bebidas geladas. Há risco de queimaduras no paciente se ele for manuseado incorretamente ou se o suporte for atingido com força.

Instalação do suporte para bebidas

- Insira o porta-copos no orifício do apoio para os braços. Quando a trava é encaixada, o suporte é inserido corretamente.

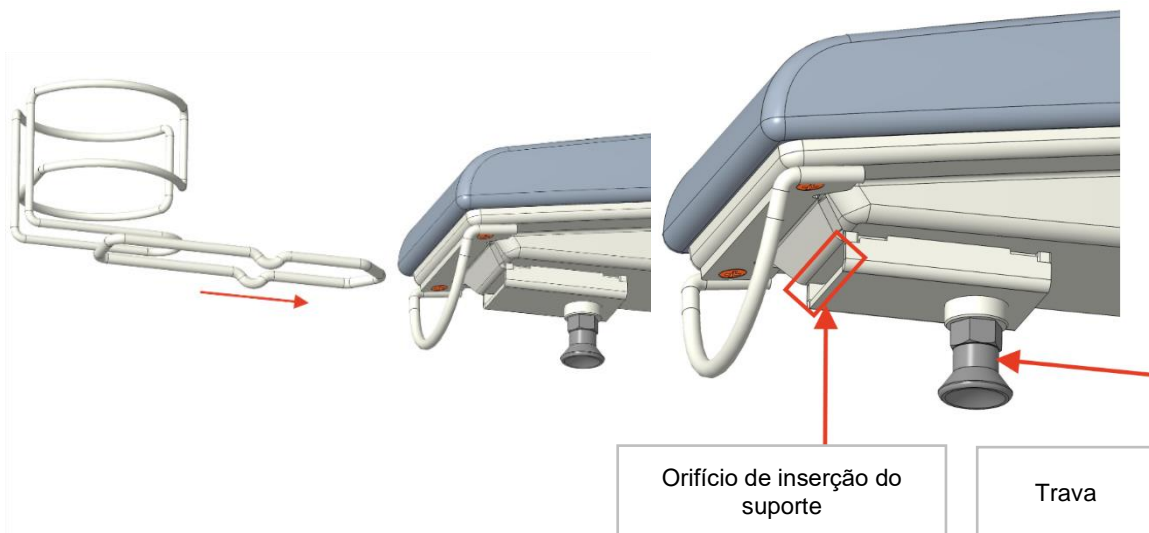

Remoção do suporte para bebidas do apoio para os braços

- Deslize o suporte enquanto puxa o bloqueio na direção (1) e deslize o suporte na direção (2), conforme ilustrado na imagem

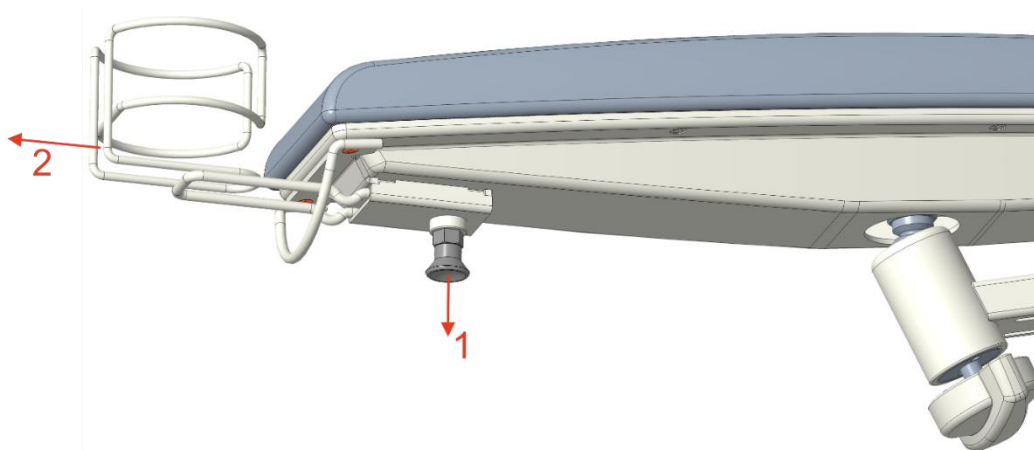

10.30 RCP mecânica



Aviso:
Cuidado

O controle de RCP é marcado por etiquetas informativas em ambos os lados, sob a seção traseira. As etiquetas são marcadas por um texto sobre RCP.

A RCP não serve para configurações individuais da parte das costas em posições diferentes, nem para poupar o tempo dos funcionários. Para posicionar a parte das costas, sempre use a função no controle manual. Com a ajuda da posição de RCP, é sempre necessário abaixar até a posição mais baixa, ou seja, reta.

O suporte traseiro deve estar carregado durante a movimentação (por exemplo, com o peso do paciente).

Sua movimentação deve ser controlada pelo pessoal. Para ativar a RCP, recomendamos usar uma mão e segurar a seção das costas com a outra.

Você pode ativar a função empurrando a alavanca vermelha com uma mão na direção especificada. Use a outra mão para abaixar a seção das costas com a ajuda da alça na seção traseira. Segure a alavanca permanentemente durante esse movimento. Para retornar a seção das costas para a posição original, use o posicionamento motorizado (ativado por meio do controle manual).

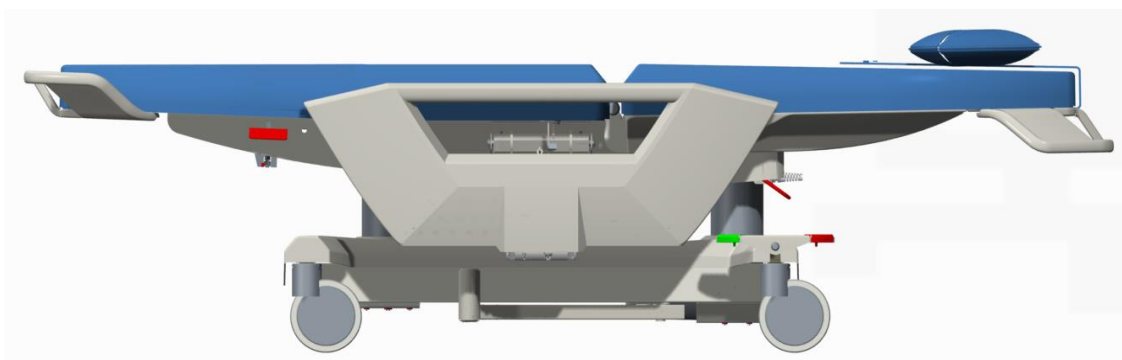

10.31 Suporte do cartão do paciente

O suporte do cartão do paciente deve ser colocado nas grades laterais da cadeira e colocado sem apertar na barra superior da grade lateral.

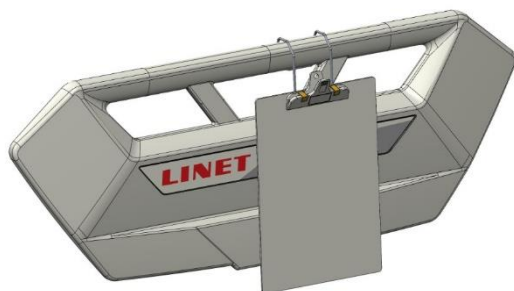

10.32 Suporte para o recipiente de bebida



Aviso:
Cuidado

O suporte deve ser colocado sempre na barra superior da grade lateral. (Veja a foto)
O suporte destina-se apenas a bebidas frias. Se o suporte for manuseado incorretamente ou bater com força, ele poderá cair sobre o paciente.

Ele serve para colocar uma lata ou uma xícara com bebida. Antes de remover o suporte, é sempre necessário retirar seu conteúdo. Depois disso, gire o suporte 90 graus para baixo e remova-o da barreira. Em caso de instalação, siga a ordem oposta.



10.33 Bolso para celular



Aviso:
Cuidado

O bolso deve ser colocado na grade lateral no interior da cadeira, no lado direito ou esquerdo. (Veja a foto)



10.34 Comfort mattress (130 mm)

Descrição da capa

A capa ODA-com tem duas seções:



1. Seção superior removível da capa do colchão, fixada por um fecho
2. Seção inferior não removível da capa do colchão, fixa à estrutura da cadeira

Parâmetros técnicos

Área de suporte	
Comprimento total da área de suporte	2123 ± 3 mm
Comprimento do encosto	965 ± 2 mm
Comprimento da seção sentada	528 ± 2 mm
Comprimento da seção do pé	630 ± 2 mm
Largura do encosto	590 – 385 ± 10 mm
Largura da seção sentada	590 ± 10 mm
Largura da seção do pé	590 – 388 ± 10 mm
Espessura do colchão do encosto	130 – 100 ± 5 mm
Espessura do colchão da seção sentada	130 ± 5 mm
Espessura do colchão da seção do pé	130 – 80 ± 5 mm

Limpeza e desinfecção manuais recomendadas

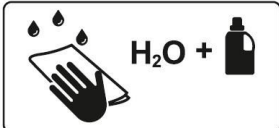
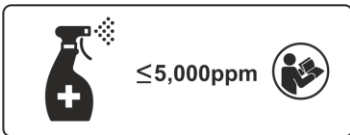
Para garantir a vida útil completa do colchão, recomendamos seguir estas etapas de limpeza e desinfecção.

	<p>Etapa 1. Limpe a parte superior e inferior do colchão com um pano macio usando uma solução de água com detergente neutro e universal.</p>
	<p>Etapa 2: Deixe o colchão secar ou seque com um pano macio.</p> <p>Etapa 3: Desinfete o colchão com uma solução que contenha <5000 ppm de desinfetante recomendado no Capítulo 9.</p>
	<p>Etapa 4: Enxágue com água</p> <p>Etapa 5: Deixe o colchão secar ou seque com um pano macio</p>

Limpeza recomendada em lavanderia industrial

	<p>Aviso: Cuidado.</p>
<p>Não use alvejante na capa do colchão! Siga as configurações recomendadas da máquina de lavar industrial. A capa não deve ser lavada em uma máquina de lavar industrial contínua.</p>	

Configurações recomendadas da máquina de lavar industrial



Aviso:
Cuidado.

A capa não deve ser lavada continuamente máquina de lavar industrial

Programa de lavagem				
7 N^h.				
Lavagem	Temperatura [°C]	a	70 ± 3	
	Nível da água [mm]	b	100	
	Tempo de lavagem [min]	d	15	
	Resfriamento [-]	f	Sim	
Enxágue 1	Nível da água [mm]	b	130	
	Tempo de enxágue [min]	dg	3	
Enxágue 2	Nível da água [mm]	b	130	
	Tempo de enxágue [min]	dg	3	
	Tempo de centrifugação [min]	d	-	
Enxágue 3	Nível da água [mm]	b	130	
	Tempo de enxágue [min]	dg	2	
	Tempo de centrifugação [min]	d	-	
Enxágue 4	Nível da água [mm]	b	130	
	Tempo de enxágue [min]	eg	2	
		d	5	

Legenda	
N	Movimento normal: Fase inativa de 12 s e 3 s
a	A temperatura de lavagem inicial refere-se à temperatura quando o aquecedor está desligado
b	O nível de água é medido a partir da parte inferior do tanque após 1 min da máquina de lavar em funcionamento e 30 segundos na fase inativa
d	Uma tolerância de 20 s é permitida para tempos de fase inativa
e	Nenhum movimento é realizado durante o aquecimento até que o ajuste de temperatura de -5 °C seja atingido. Um leve movimento é realizado a partir da temperatura definida de -5 °C até que a temperatura definida seja atingida
f	Resfriamento: Complete com água fria até o nível de água de 130 mm e deixe funcionando por mais 2 minutos
g	O tempo de lavagem é medido após atingir o nível de água
h	Aqueça a 40 °C e mantenha por 15 minutos durante a operação antes de aquecer até a temperatura de lavagem

Procedimento para remover a capa do colchão

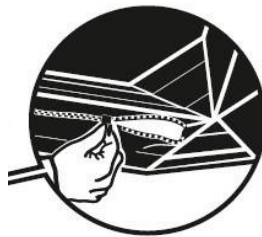

Etapa 1.

Coloque a cadeira na posição plana.

Sinta o zíper: O controle deslizante de zíper está embaixo da parte de conexão da seção sentada e do encosto.



Etapa 2:

Solte a parte superior da capa da seção sentada soltando-a.

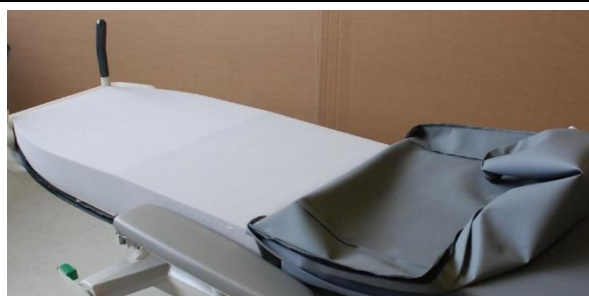

Etapa 3:

Capa do assento parcialmente solta.



Etapa 4:

Solte a parte superior da capa do encosto soltando-a.

1. Coloque sua mão na peça de conexão.
2. Encontre o controle deslizante do zip.
3. Abra cuidadosamente o zíper da capa do encosto.

Procedimento para recolocar a capa

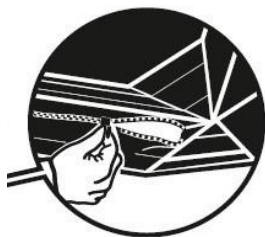

Etapa 1.

Coloque a cadeira na posição plana.
Espalhe a capa da seção sentada e a capa do encosto sobre o centro do colchão.



Etapa 2:

Ajuste a seção do encosto no centro do colchão



Etapa 3:

Coloque a capa da seção sentada sobre o encosto



Etapa 4:

Na parte de conexão, insira o controle deslizante do zíper da capa do encosto e fixe ao longo de todo o comprimento.



Etapa 5:

Insira o zíper da capa da seção sentada na peça de conexão e coloque a capa sobre o centro da seção sentada.



Etapa 6:

Coloque a capa e fixe ao longo de todo o comprimento



A capa removida deve ser lavada de acordo com as instruções de lavagem industrial.

Símbolos no colchão

	<p>LAVAGEM MANUAL, MANUTENÇÃO MANUAL</p>
	<p>LAVE EM UMA MÁQUINA DE LAVAR INDUSTRIAL</p>
	<p>DESINFETE COM UMA SOLUÇÃO QUE CONTENHA <5000 PPM</p>
	<p>ENXÁGUE COM ÁGUA</p>
	<p>LIMPE COM UM PANO MACIO E UMA SOLUÇÃO CONTENDO UM DETERGENTE DE USO GERAL</p>
	<p>NÚMERO DO LOTE</p>
	<p>SÍMBOLOS DE RECICLAGEM</p>
	<p>O estofamento está em conformidade com os requisitos de resistência a fogo da BS 7176 na categoria de risco médio.</p> <p>O estofamento está em conformidade com os requisitos das normas BS EN 1021-1, BS EN 1021-2, BS 5852 - resistência à fonte de ignição 5</p>

10.35 Bateria reserva



Aviso:
Cuidado

Somente a equipe de manutenção pode trocar a bateria.

A troca da bateria por profissionais com treinamento insuficiente é perigosa e pode reduzir a funcionalidade do dispositivo médico.

A bateria é carregada automaticamente a partir da unidade de controle e não requer manutenção especial.

Se houver uma diferença entre a temperatura da cadeira e a temperatura ambiente (transporte/armazenamento) no local onde pretende instalar a cadeira, é necessário aguardar 24 horas até que a temperatura da cadeira se estabilize à temperatura ambiente. Em seguida, conecte a energia.

Use a bateria somente em situações de emergência (por exemplo, queda de energia, transporte de um paciente etc.).

Na próxima conexão da cadeira à alimentação, carregue a bateria até sua capacidade máxima.

Uma bateria com defeito pode gerar gás. Ocasionalmente, isso pode causar deformação da caixa da bateria e da unidade de controle. Se isso acontecer, a cadeira deve ser levada para a manutenção imediatamente e armazenada em uma sala bem ventilada, sem agentes de ignição (seja eletricidade ou fogo). Informe imediatamente o departamento de manutenção do fabricante.

Para atingir a vida útil declarada das baterias de chumbo, recomenda-se que as seguintes ações sejam realizadas durante o armazenamento:

1. Exclua sua descarga profunda (estado de carga inferior a 70%) e mantenha-as pelo menos parcialmente carregadas por meio do carregamento regular.
2. Armazene-as em um local seco e frio (de 10 °C a 0 °C).
3. Não as exponha à luz solar direta.

A bateria fornecida com a cadeira não está carregada. A bateria serve apenas como fonte de alimentação reserva em caso de queda de energia ou transporte de pacientes.

- A cadeira só deve ser equipada com baterias aprovadas pelo fabricante.
- O fabricante oferece uma garantia de 6 meses para o funcionamento completo da bateria.
- Essas baterias mantêm o bom funcionamento somente por um determinado período, o qual é baseado em leis físicas e químicas em geral e no método de aplicação. O usuário tem a obrigação de monitorar o estado de carga dos acumuladores e recarregá-los de acordo com as instruções de serviço. É necessário verificar as baterias de acordo com o especificado nas instruções de serviço pelo menos uma vez por mês.
- O fabricante recomenda que as baterias sejam substituídas por uma organização de manutenção após 2 (dois) anos. A vida útil presumida da bateria termina no fim desse período, e o fabricante não pode garantir a vida útil da bateria.
- No entanto, após 5 (cinco) anos, é necessário substituir a bateria por uma nova, aprovada ou recomendada pelo fabricante.
- O fabricante não se responsabiliza por danos na cadeira ou na bateria causados por: descumprimento do manual do fabricante ou das instruções de manutenção; uso de outra bateria para a cadeira; substituição da bateria por uma organização de serviço não qualificada.

A bateria é avaliada como defeituosa caso uma das seguintes condições seja válida:

- carga permanente da bateria (mais de 12 horas)
- baixa tensão da bateria
- baixa corrente de carga da bateria

O estado de "bateria com defeito" é:

- indicado pela iluminação permanente do indicador da bateria

A bateria é avaliada como descarregada na seguinte condição:

- queda de tensão definida dependendo da corrente de descarga

O estado de "bateria descarregada" é:

- indicado por piscadas rápidas (intermitência) do indicador da bateria

Indicação do status da bateria

Diodo de LED amarelo	Status da bateria
Sem luz	A capacidade da bateria é suficiente (a bateria está totalmente carregada antes do início do uso)
Piscadas curtas (piscada curta, período maior sem iluminação) (aproximadamente 1,8 segundo)	Carregamento da bateria — continue a carregar até que a luz indicadora se apague. Em casos de emergência, é possível usar a bateria como fonte de alimentação reserva. Se a luz indicadora continuar a piscar após 12 horas ou terminar de piscar, mas não for possível posicionar a cadeira, isso significa que a bateria está com defeito (entre em contato com o fabricante).
Piscadas longas (luz longa, curto período sem iluminação) (aproximadamente 0,2 segundo)	Baixa tensão da bateria — não é permitido usá-la como fonte de alimentação backup, mesmo por um curto período; a bateria está totalmente descarregada ou com defeito (no caso de uma sinalização de longa duração desse tipo, é necessário substituir a bateria; essa é uma operação de manutenção).
Acende continuamente dentro de algumas horas (cerca de 10 horas), apesar de a cadeira estar conectada à rede elétrica	Ausência ou estado de falha da bateria (a bateria está conectada incorretamente, há uma conexão interrompida entre a fonte de alimentação e a bateria, ou há fusíveis com defeito da bateria). No caso dessa sinalização, entre em contato com a assistência do fabricante.

Ativação da bateria se encomendada como item opcional



Aviso:
Tensão perigosa

No que diz respeito à possibilidade de ativação indesejada do PURA ao embalar, transportar e desembalar, a bateria normalmente é desconectada do equipamento.

Se a folha de isolamento estiver danificada, contate o departamento de manutenção do fabricante imediatamente.

As imagens a seguir mostram como conectar a bateria. Somente o técnico de manutenção aprovado pelo fabricante executa esse procedimento. Para remover a folha de isolamento:

1. Remova a folha de isolamento da caixa de controle da rede elétrica puxando a cinta.



2. Verifique se a folha de isolamento está completa e sem danos, como mostra a figura Detalhe da folha de isolamento.

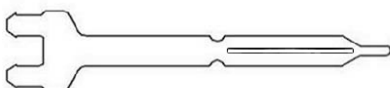

11 Cuidado

Todos os produtos da BORCAD Medical a.s. são projetados para durar muitos anos nas condições de uso corretas. Use sua cadeira e seus acessórios com cuidado.

Siga estas instruções e os procedimentos de operação da cadeira contidos neste documento. Evite o manuseio negligente. Em caso de mau funcionamento, não realize reparos e nunca use força.

11.1 Limpeza e desinfecção



Aviso: Cuidado

Não use métodos automatizados de limpeza ou desinfecção.

Para a limpeza básica, use um pano macio e apenas uma solução de pH neutro de um detergente de limpeza multiuso.

Para desinfecção, recomendamos o uso de desinfetantes de superfície padrão, por exemplo, à base de compostos de amônia quaternária, compostos de peróxido. A proporção de diluição recomendada pelo fabricante de um desinfetante específico deve ser sempre seguida.

Não use produtos de limpeza abrasivos ou solventes à base de cetona (como Nitro, Acetone etc.).

Ao usar muita água, pode ocorrer vazamento de água nas partes do motor do produto, o que pode danificar a fiação elétrica e deixar o produto inoperante.

Em caso de limpeza e desinfecção inadequadas, há um risco de infecção nosocomial.

Coloque o estofamento somente em áreas secas da cadeira.

Ao limpar, coloque o estofamento do apoio para os pés no lado plano.

Este dispositivo médico com todas as suas peças e acessórios não foi projetado para ser submetido à esterilização.

A BORCAD Medical a.s. não é responsável por danos ao estofamento (por exemplo, rachaduras, descamação de tinta etc.), resultantes do uso indevido de desinfetantes. Nesses casos, a solicitação de garantia não se aplica.

A descoloração dos estofos devido à transferência de pigmentos de cor do vestuário ou outros produtos que entram em contacto com a superfície (p. ex., calças de ganga) não é sinal de redução da qualidade da napa e esta descoloração não pode ser reclamada ao abrigo da garantia.

No que diz respeito ao processo de preparação higiênica, os centros de diálise ou salas dos centros de cirurgia diurna correspondentes e todos os móveis e dispositivos médicos utilizados devem ser limpos ou desinfetados direta e prontamente após uma ocupação, a fim de preparar as instalações para uma nova ocupação. Isso significa que essa limpeza afeta todas as partes da cadeira. Devido a uma rápida mudança de pacientes em um só lugar, há uma necessidade maior de se equilibrar os procedimentos de limpeza necessários e os que são possíveis. O procedimento deve ser examinado, reconciliado e/ou suplementado nas diretrizes do hospital, recomendações para planos de higiene e medidas implementadas. Após pacientes com infecção conhecida, medidas especiais de limpeza e desinfecção devem ser usadas. Tais procedimentos estão sujeitos às diretrizes do hospital, como as mencionadas anteriormente, e devem ser esclarecidos de maneira apropriada. Para o controle de infecções, recomenda-se o uso de cortinas protetoras pré-fabricadas e/ou tecidos que cubram adicionalmente os componentes higienicamente sensíveis de uma cadeira (assento, encosto e seção dos pés), para evitar o contato da pele do paciente com o estofamento.

11.1.1 Limpeza da cadeira

1. Área de apoio, incluindo o traveseiro, começando da seção superior para a seção inferior;
2. Ganchos e alças de mão;
3. Grades laterais/apoios para os braços;
4. Estrutura da cadeira;
5. Levante a tampa plástica esquerda do chassi e limpe as áreas sujas.
6. Suporte de infusão e suporte convencional;
7. Rodízios e pedais de freio.

11.1.2 Desinfecção recomendada (desinfetantes para limpeza)

RTU — Produtos não diluídos prontos para uso (spray ou espuma),		
Substância ativa	Como usar	Exemplo de desinfetante
Amina, álcool até 30%	Pulverize e limpe	Incidin foam
Peróxido de hidrogênio	Pulverize e limpe	Incidin OxyFoam S
Álcool até 30%	Pulverize e limpe	Bacillo1 30 Foam
Lenços desinfetantes		
QAS	Lenço	Sani Cloth Active
Peróxido de hidrogênio	Lenço	Incidin OxyWipe S
Amina, álcool até 30%	Lenço	Bacillo1 30 tissues
Desinfetantes concentrados, a serem diluídos		
Substância ativa	Concentração da solução preparada do desinfetante	Exemplo de desinfetante
Glucoprotamina	0,5%	Incidin plus
Amina, QAS	0,5-1%	Terralin protect
Oxigênio, QAS	1%	Desam OX
Oxigênio, QAS	1%	Incidin Oxydes
Amina, QAS	0,5%	Incidin pro
Amina, QAS	0,5%	Surfanios premium
Oxigênio	0,5%	Anios Oxy Floor
Oxigênio	1%	Incidin Active
Oxigênio	1%	Perform

Aviso! Não use desinfetantes com substâncias ativas: álcool acima de 30%, cloro ativo, iodo, aldeídos.

12 Manutenção

As roscas dos parafusos de fixação ou das junções nas peças do chassi podem ser desengorduradas por desinfetantes. Nesses casos, a lubrificação oportuna evita reparos dispendiosos.



Aviso: Tensão elétrica perigosa

Dentro do escopo das revisões anuais regulares de um equipamento médico, é necessário verificar a tensão da bateria (sem carga). Se o valor medido for inferior a 12 V (24 V em caso de medição de duas células da bateria juntas), é necessário substituir a bateria imediatamente.

12.1 Lista de erros, defeitos e mensagens geradas

Descrição do problema	Causa provável	Ação a ser tomada pelo operador para resolver o problema	Ações a serem tomadas pela equipe de manutenção qualificada
A cadeira não reage aos comandos.	Provavelmente a cadeira não está conectada, e a bateria já está totalmente descarregada.	Conecte o cabo de alimentação à rede elétrica e recarregue completamente a bateria se estiver totalmente descarregada.	Verifique se a rede elétrica está sob corrente e se o soquete está funcionando. Use outro soquete.
O controle manual ou um dos botões do controle manual não responde.	O controle manual está bloqueado ou não está funcionando.	Destrave o controle manual com a ajuda de um ímã/chave especial.	Verifique se a cadeira funciona com outro controle manual. Se funcionar, troque-o.
O controle manual ou um dos botões do controle manual não responde.	O cabo que conecta o controle manual à cadeira não está conectado corretamente ao conector da cadeira.	Certifique-se de que o cabo que conecta o controle manual esteja conectado à cadeira.	Verifique se a cadeira funciona com outro controle manual. Se funcionar, troque-o.
Um dos motores não responde.	O cabo que conecta o motor à cadeira não está inserido no conector da cadeira.	Certifique-se de que o cabo que conecta o motor esteja conectado à cadeira.	Verifique se a cadeira funciona com outro motor. Se funcionar, troque-o.
Depois que a bateria reserva estiver totalmente carregada, a cadeira ainda não funciona com a bateria	A vida útil da bateria terminou	Certifique-se de que o cabo que conecta o controle manual esteja conectado à cadeira Certifique-se de que o cabo que conecta o motor esteja conectado à cadeira.	Dentro do escopo das revisões anuais regulares de um equipamento médico, é necessário verificar a tensão da bateria (sem carga). Se o valor medido for inferior a 12 V (24 V em caso de medição de duas células da bateria juntas), é necessário substituir a bateria imediatamente Verifique se a cadeira funciona com outro controle manual. Se funcionar, troque-o. Verifique se a cadeira funciona com outro motor. Se funcionar, troque-o.
A cadeira não pode ser ajustada com a ajuda dos botões de posição	O botão GO (IR) não foi pressionado	Pressione o botão GO (IR)	Entre em contato com a assistência técnica
A cadeira não pode ser ajustada com a ajuda dos botões de posição	O botão Travar não foi pressionado	Pressione o botão Travar	Entre em contato com a assistência técnica

12.2 Parâmetros técnicos

Área de descanso	
Comprimento total da área de descanso	2123 ± 3 mm
Comprimento da seção das costas	965 ± 2 mm
Comprimento da seção do assento	528 ± 2 mm
Comprimento da seção dos pés	630 ± 2 mm
Largura da seção das costas	590 – 385 ± 10 mm
Largura da seção do assento	590 ± 10 mm
Largura da seção dos pés	590 – 388 ± 10 mm
Espessura do colchão da seção das costas	90 – 58 ± 5 mm
Espessura do colchão da seção do assento	100 ± 5 mm
Espessura do colchão da seção dos pés	100 – 75 ± 5 mm
Dimensões	
Altura mínima – rodízios de 100 mm	554 ± 3 mm
Altura máxima – rodízios de 100 mm	934 ± 3 mm
Altura mínima – rodízios de 150 mm	590 ± 3 mm
Altura máxima – rodízios de 150 mm	970 ± 3 mm
Elevação vertical	380 ± 3 mm
Altura máxima da cadeira – posição sentada (inferior) – rodízios de 100 mm	1417 ± 5 mm
Altura máxima da cadeira – posição sentada (inferior) – rodízios de 150 mm	1454 ± 5 mm
Comprimento máximo da cadeira – posição deitada – seção das costas com alça + seção dos pés vazia	2203 ± 5 mm
Comprimento máximo da cadeira – posição deitada – seção das costas com alça + seção dos pés com alça/suporte para os pés	2278 ± 5 mm
Comprimento máximo da cadeira – posição sentada	1715 ± mm
Largura da cadeira – suportes laterais na posição superior	740 ± 5 mm
Largura da cadeira – suportes laterais na posição inferior	778 ± 5 mm
Largura da cadeira – apoios para os braços na posição básica	892 ± 5 mm

Rodízios	
Diâmetro do rodízio/trava	150 mm/central, total
Diâmetro do rodízio/trava	100 mm/não central, total
Ângulos de ajuste:	
Ângulo de ajuste da seção das costas	$0^{\circ} \pm 1^{\circ} / +70^{\circ} \pm 2^{\circ}$
Ângulo de ajuste da seção do assento	$0^{\circ} \pm 1^{\circ} / -12^{\circ} \pm 1^{\circ}$
Ângulo de ajuste da peseira	$0^{\circ} \pm 1^{\circ} / +33^{\circ} \pm 2^{\circ}$
Posição Trendelenburg	$-12^{\circ} \pm 1^{\circ}$
Posição de RCP	$0^{\circ} \pm 1^{\circ}$
Ângulo de ajuste do apoio para os braços – vertical	$+42^{\circ} \pm 3^{\circ} / -8,5 \pm 3^{\circ}$
Ângulo de ajuste do apoio para os braços – horizontal	360°
Oscilação para cima – medida na posição sentada	oscilação em 122°
Carga permitida	
<i>CST (carga segura de trabalho)</i>	205 kg
Peso do paciente	190 kg
Peso do produto (com grades laterais)	113 kg
Peso do produto (com apoios para os braços)	104,5 kg
Carga permitida da seção das costas (125 mm a partir da borda)	30 kg
Carga permitida da seção dos pés (125 mm a partir da borda)	45 kg
Carga permitida da grade lateral – força vertical	70 kg
Carga permitida da grade lateral – força lateral e horizontal	50 kg
Carga permitida do apoio para os braços – força vertical na extremidade do apoio para os braços	30 kg
Carga permitida do suporte de infusão - vertical	8 kg (2 kg cada gancho)
Carga permitida do suporte de infusão – horizontalmente, 1 m acima do suporte	10 kg

12.3 Parâmetros elétricos

Baterias – reserva	24V/1,2 Ah
Tensão – entrada	100 V AC, 315 VA
Tensão – entrada	110 V AC, 350 VA
Tensão – entrada	120 V AC, 380 VA
Tensão – entrada	127 V AC, 400 VA
Tensão – entrada	230 V AC, 370 VA
Frequência	50/60 Hz
Tensão do motor	24 V
Proteção de entrada da cadeira multifuncional	IPX4
Classe de proteção do dispositivo	I.
Classificação das peças aplicadas	B, BF
Fusíveis da cadeira	2xT1.6A L 250V (versão 230V AC), 2x T3 15A L 250V(versão 100-127V AC)
Bateria	Pb AKU 2 x 12 V/1,2 Ah/Fusível 15A

12.4 Instruções de armazenamento e transporte

Durante o armazenamento e transporte, nenhum objeto pesado deve ser colocado na cadeira. Não é permitido colocar objetos extras na cadeira durante o armazenamento. A cadeira não deve entrar em contato direto com chamas ou outros materiais inflamáveis.

A cadeira embalada pode ser exposta por um período de 15 semanas a condições climáticas com os seguintes valores-limite

- Operação: 10 °C a 40 °C, 30% a 75%, 795 hPa a 1060 hPa
- Armazenamento e transporte: -10 °C a 50 °C, 20% a 90% (sem condensação), 795 hPa a 1060 hPa

12.5 Manutenção e reparos



Aviso: Cuidado

Todas as revisões de manutenção, inspeções técnicas e de segurança ou intervenções de manutenção devem ser executadas somente por um técnico treinado pela empresa BORCAD MEDICAL a.s.

Diagramas, listas de peças de produtos, descrições ou outras informações destinadas a ajudar a equipe de manutenção no reparo de peças de produtos, que podem ser reparadas somente pela equipe de manutenção, conforme implícito pelo fabricante, são disponibilizados pelo fabricante mediante solicitação.

O produto é fornecido com o período de garantia de 2 anos desde que inspeções de manutenção anuais e regulares sejam realizadas.

Para todos os equipamentos médicos produzidos pela empresa BORCAD MEDICAL a.s., o operador deve assegurar inspeções técnicas regulares de segurança, de acordo com a recomendação do fabricante; sendo assim, as inspeções devem ocorrer pelo menos 1 vez por ano ou após a realização de qualquer reparo do equipamento médico ou após qualquer intervenção relacionada ao sistema elétrico do equipamento médico. Os detalhes sobre o escopo, os parâmetros e os procedimentos da inspeção técnica de segurança são especificados no manual de manutenção do equipamento médico.

A garantia estendida não cobre:

- baterias (fornecidas com garantia de 6 meses)

Com base em resultados de testes práticos, a vida útil técnica do produto é de 15 anos; a vida útil da bateria é limitada e ela deve ser substituída; as molas a gás precisam ser substituídas a cada 12 anos.

Caso o produto não esteja funcionando, entre em contato com o revendedor do produto em seu país. Em caso de outros problemas, entre em contato (de preferência em inglês) com o fabricante em:

Para reparos, utilize apenas as peças de substituição originais da BORCAD MEDICAL a.s. e os serviços de técnicos de manutenção devidamente treinados e licenciados para reparar produtos desse tipo. Reparos não profissionais devem ser considerados como uma violação substancial dos termos e condições da garantia, e o fabricante simultaneamente não assume nenhuma responsabilidade por qualquer outro dano possível ao produto proveniente da intervenção não profissional.

12.6 Peças aplicadas

As peças aplicadas do produto são do tipo B, proporcionando um grau moderado de proteção ao paciente.

- enchimento/colchão
- apoios para os braços
- grades laterais

As peças aplicadas do produto são do tipo BF, proporcionando um grau moderadamente alto de proteção ao paciente.

- controle manual



13 Descarte

13.1 Proteção ambiental

A BORCAD MEDICAL a.s. está ciente do papel importante da proteção ambiental na vida das gerações futuras.

Os materiais desse produto são compatíveis com o meio ambiente. Ele não contém substâncias prejudiciais tais como cádmio, mercúrio, asbestos, PCB ou CFC. As emissões sonoras e vibratórias estão de acordo com as diretrizes para centros de saúde. A BORCAD MEDICAL a.s. certificou-se de que toda a madeira utilizada na produção de seus sistemas de cadeiras tem origem responsável (mogno, jacarandá, ébano, teca ou madeiras de florestas tropicais/amazônicas não são utilizadas). Os materiais de empacotamento são produzidos de acordo com suas respectivas diretrizes. Certifique-se de que todos os materiais de empacotamento sejam descartados de acordo com os símbolos mostrados e levados em locais autorizados para descarte. O produto possui aço reciclado, plástico e componentes elétricos.

Os materiais do dispositivo são reutilizáveis. Ao reutilizar, reciclar ou usar equipamentos antigos, você está contribuindo de maneira significativa para a proteção do meio ambiente.

Acumulador/baterias

Pode ser entregue ao sistema de descarte de resíduos local. Descarte o produto de acordo com as normas locais aplicáveis de descarte: (pessoal qualificado, deveres do usuário), antes do descarte ou reparo, o produto deve ser limpo e desinfetado.

Respeitando o descarte adequado deste produto, você contribui para a preservação dos preciosos recursos naturais e ajuda a evitar possíveis efeitos negativos sobre o meio ambiente e a saúde humana, que podem resultar do descarte inadequado de resíduos. Para obter mais detalhes, entre em contato com as autoridades responsáveis pela proteção do meio ambiente ou com o ponto de coleta mais próximo para a coleta segregada de resíduos.

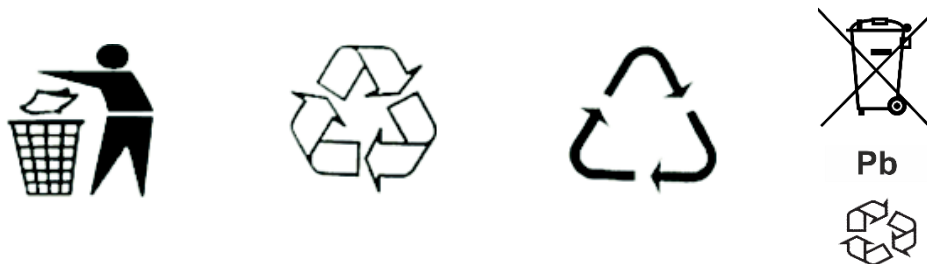

13.2 Descarte

Descarte a cadeira ou seus componentes de acordo com leis e regulamentos locais:

- Após utilizar a cadeira
- Após manutenção ou instalação
- Contrate uma empresa autorizada de descarte para realizar o descarte.

14 Garantia

A BORCAD MEDICAL a.s. só será responsável pela segurança e confiabilidade dos produtos que recebem assistência regularmente e que são usados de acordo com as diretrizes de segurança.

Em caso de surgimento de dano grave que não possa ser reparado durante a manutenção:

- ❖ Não continue a utilizar a cadeira.

Este produto possui uma garantia de 24 meses a partir da data de compra. A garantia cobre todas as falhas e erros relacionados a material ou fabricação. Falhas e erros causados pelo uso incorreto e por causas externas não estão cobertos pela garantia. Queixas justificadas serão solucionadas sem cobranças durante o período de garantia. Comprovante de compras, com a data de compra, é necessário para todos os serviços de garantia. Aplicam-se nossos termos e condições padrão.