

# LINET

## Manual del usuario y documentación técnica



### PURA

Silla multifuncional

CE

D9U004ODA-0105

Versión: 09

Fecha de publicación: 2023-01

**Productor:**

BORCAD Medical a.s.

Fryčovice 673  
739 45 Fryčovice  
República Checa

Teléfono: +420 558 640 631  
[borcadmedical@borcadmedical.com](mailto:borcadmedical@borcadmedical.com)  
[www.borcadmedical.com](http://www.borcadmedical.com)

# LINET

PURA Silla multifuncional

Autor: BORCAD Medical a.s.  
Enlaces relacionados: <http://www.linnet.com/cs/borcad-medical>

Todos los derechos reservados. Todas marcas comerciales y las marcas son la propiedad privada de los propietarios pertinentes. El productor tiene el derecho exclusivo para hacer cambios en el contenido de este documento, los que requiere el producto técnicamente. Por eso el contenido de este manual puede estar diferente de la producción actual.

## Indice

<b>1 INTRODUCCIÓN</b> .....	<b>5</b>
<b>2 SEGURIDAD Y RIESGOS</b> .....	<b>13</b>
2.1 Instrucciones de seguridad .....	13
<b>3 DESEMBALAJE</b> .....	<b>16</b>
<b>4 SUMARIO DE LAS PARTES PRINCIPALES</b> .....	<b>19</b>
4.1 Sumario de las versiones básicas.....	20
4.2 Sumario de variedad de colores .....	20
4.3 Seguridad.....	21
<b>5 FUNCIONES</b> .....	<b>22</b>
5.1 Interacción.....	22
5.2 Instrucciones generales.....	22
5.3 Entorno de aplicación 5 .....	22
<b>6 USO PREVISTO</b> .....	<b>23</b>
6.1 Usuarios .....	23
6.2 Contraindicaciones .....	23
6.3 Operador .....	23
<b>7 SEGURIDAD DE INSTALACIONES ELÉCTRICAS</b> .....	<b>24</b>
7.1 Compatibilidad electromagnética .....	26
7.2 Seguridad mecánica .....	28
<b>8 AJUSTE DEL PRODUCTO</b> .....	<b>29</b>
8.1 Transportación, freno.....	30
8.2 Transportación de la silla de un lugar a otro .....	32
<b>9 MANEJO DE LA SILLA</b> .....	<b>33</b>
9.1 Ajuste del motor.....	34
9.2 Apoyabrazos .....	37
9.2.1 Apoyabrazos básicos.....	37
9.2.2 Ajuste incorrecto de los reposabrazos .....	38
9.3 Rejillas laterales .....	38
9.4 Ajuste eléctrico de Trendelenburg .....	40
9.5 Ecuilización de potencial .....	41
9.6 Reposacabezas trasero (paragolpes) .....	41
<b>10 ACCESORIOS</b> .....	<b>42</b>
10.1 Soporte rotativo del estante de infusión .....	42
10.2 Soporte fijo del estante de infusión .....	42
10.3 Almohada (llana) .....	43
10.4 Almohada (semirredonda) .....	43
10.5 Almohada (para acostarse de lado) .....	43
10.6 Almohada (entre las piezas de espalda y de asiento) .....	44
10.7 Caja plástica grande para cosas personales .....	45
10.8 Caja plástica pequeña para cosas personales.....	45
10.9 Barra DIN .....	46
10.10 Soporte del rollo del papel .....	46
10.11 Folio de protección para apoyos de brazos (un par) .....	47
10.12 Folio de protección de la parte de pies .....	47
10.13 Soporte de la tableta (I/D).....	48



10.14 Soporte de la botella de oxígeno .....	49
10.15 Soporte del saco de orina .....	49
10.16 Parachoques delantero.....	50
10.17 Estante de infusión .....	50
10.18 Mesita para comer (versión con barreras) .....	51
10.19 Plataforma para alimentación (para versión noc reposabrazos).....	52
10.20 Freno central delantero (un par) .....	54
10.21 Quinta rueda.....	55
10.22 Apoyo eléctrico de los pies .....	56
10.23 Cargador USB para el teléfono móvil.....	57
10.24 Cinturón de fijación del paciente.....	58
10.25 Pasamanos de transporte delantero / trasero .....	59
10.26 Apoyo del brazo con la altura ajustable .....	60
10.27 Brazos con espacio para el codo.....	61
10.28 Soporte del controlador para silla con reposabrazos .....	62
10.29 Soporte para bebidas para silla con reposabrazos .....	63
10.30 CPR mecánico.....	64
10.31 Soporte de la ficha del paciente.....	65
10.32 Soporte del vaso para la bebida: .....	65
10.33 Bolsillo para el teléfono móvil .....	65
10.34 Comfort mattress (130 mm) .....	66
10.35 Batería de reserva .....	72
<b>11 CUIDADO .....</b>	<b>74</b>
11.1 Limpieza y desinfección.....	74
11.1.1 Cómo limpiar la silla.....	74
11.1.2 Desinfección recomendada (desinfectantes para limpiar) .....	75
<b>12 MANTENIMIENTO .....</b>	<b>75</b>
12.1 Lista de errores, defectos y mensajes generados.....	76
12.2 Parámetros técnicos .....	77
12.3 Parámetros eléctricos .....	79
12.4 Instrucciones de almacenamiento y transporte .....	79
12.5 Servicio y reparaciones .....	80
12.6 Partes usadas.....	81
<b>13 ELIMINACIÓN.....</b>	<b>82</b>
13.1 Protección del medio ambiente.....	82
13.2 Eliminación .....	82
<b>14 GARANTÍA.....</b>	<b>82</b>







## 1 Introducción









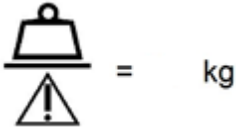
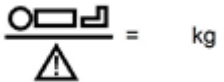

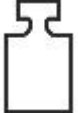
Lean todo el manual de servicio con mucho cuidado, ya que está diseñado para informarles sobre el uso apropiado y sobre los parámetros de su nueva silla obstétrica. Siempre guarden las instrucciones que contiene este manual y usen la silla únicamente de acuerdo con esas instrucciones.

Mientras el uso de la silla dejen las instrucciones en las inmediaciones de ella. Todas las personas que trabajan con la silla PURA tienen que leer las instrucciones y entenderlas perfectamente.

Las informaciones de alta importancia están marcadas en el texto del manual con los símbolos siguientes:



Logo	Significado
	Certificado de concordancia del producto con las normas de UE
	Símbolo de la oficina de certificaciones para sistemas de control de calidad

Pictograma	Significado
	Peligro
	¡PELIGRO! Tensión peligrosa
	Ese símbolo refiere a todas informaciones que pueden ayudar a evitar complicaciones durante el funcionamiento
	Partes usadas B
	Partes usadas BF
	Número de fabricación
	Significado del número de tipo
int x/y	Signo para funcionamiento interrumpido – eso significa que si un producto está usado ininterrumpidamente por tiempo „x“, no puede usarse después por tiempo „y“. El signo 10 / 20 por ejemplo significa que después del periodo de 10 minutos de uso, o sea de ajustamiento continuo, es imposible usar / ajustar el producto por los siguientes 20 minutos.
IP X #	Protección estructural contra penetración de agua, algún contacto peligroso y resistencia a objetos ajenos
 = kg	Peso del paciente + capacidad de carga de todos los accesorios
 = kg	Peso máximo del paciente

Pictograma	Significado
	Peso máximo del producto, incluidos los accesorios en la configuración máxima
	Peso máximo del sillón con la carga SWL
	Productor
	Fecha de producción
	Sigam el manual de instrucciones
	Equipencialidad
	Símbolo de material de embalaje: „Almacenar en lugares secos“
	Símbolo de material de embalaje: „¡Cuidado! ¡Fragil!“
	Símbolo de material de embalaje: „¡Manejar en la posición vertical!“
	Límite de temperatura
	Símbolo para el transporte: „Símbolo de la humedad relativa de aire“
	Símbolo para el transporte: „Símbolo de la presión de aire“

Pictograma	Significado
	Símbolo según la Directiva 2002/96/CE (Directiva sobre instalaciones residuales eléctricas y electrónicas). Símbolo de: „No liquidar el producto en las instituciones locales para instalaciones residuales eléctricas y electrónicas“.
	BOTÓN GO
	BOTÓN ALTO
	<b>Advertencia:</b> No colocar objetos en esta zona
	<b>Advertencia:</b> Carga máxima de la pieza de piernas
	<b>Advertencia:</b> Carga máxima de la pieza de espalda
	<b>Advertencia:</b> No colocar objetos en esta cubierta Peligro de lesión de la mano
	<b>Advertencia:</b> Peligro de lesión de la mano
	<b>Advertencia:</b> Peligro de lesión de la mano o del pie
	<b>Advertencia:</b> No empujar / no tirar por el estante del suero
	Resucitación cardiopulmonar



Pictograma	Significado
 The pictogram consists of the letters 'MD' in a bold, black, sans-serif font, enclosed within a square border.	PRODUCTO SANITARIO (de conformidad con el Reglamento sobre productos sanitarios)
 The pictogram consists of the letters 'UDI' in a bold, black, sans-serif font, enclosed within a square border.	UNIQUE DEVICE IDENTIFIER
 The pictogram shows a line drawing of a chair with a power cord plugged into a port on the backrest. A yellow warning triangle with an exclamation mark is positioned above the cord. A checkmark is placed over the cord where it is attached to the chair. In the bottom left corner, there is a small circular icon of a person sitting in a chair.	<b>Advertencia:</b> ¡El cable de red siempre se debe sujetar en la parte elegida de la silla con el gancho plástico!  Respete el manual de uso!

## Situación de etiquetas de advertencia - sillón con apoyabrazos



## Situación de etiquetas de advertencia - sillón con laterals



Abreviación	Significado
LED	Diodo emiten luz
VA	Unidad de alimentación
VGA	Norma informática para la tecnología visual por ordenador
USB	Bus universal en serie
LCD	Pantalla de cristal líquido
IT	Tecnología informática
PC	Ordenador personal
dB	Unidad de intensidad acústica
hPa	Unidad de presión (hectopascal)
Hz	Unidad de frecuencia (Hertz) en el sistema SI
EMC	Compatibilidad electromagnética
HF	Alta frecuencia
ME	Equipamiento sanitario
CISPR	Comité Internacional especial de interferencia radio ( <i>International Special Committee on Radio Interference</i> )

Señalización acústica	
Sonido	Significado
Sonido 0,5 s, pausa 2,5 a	Fallo en el circuito de seguridad función ALTO
Señal ininterrumpida	Sobrecalentamiento del sistema electrónico CB.
Señal ininterrumpida	Sobrecorriente de la pila.
Señal ininterrumpida	Sobrecarga de motores.
Sonido breve durante el posicionamiento.	Alcanzada la posición cero del asiento.

## Etiquetas de serie con UDI

Las imágenes de las etiquetas de serie siguientes se incluyen con el único propósito de explicar los símbolos y campos de las etiquetas de serie.

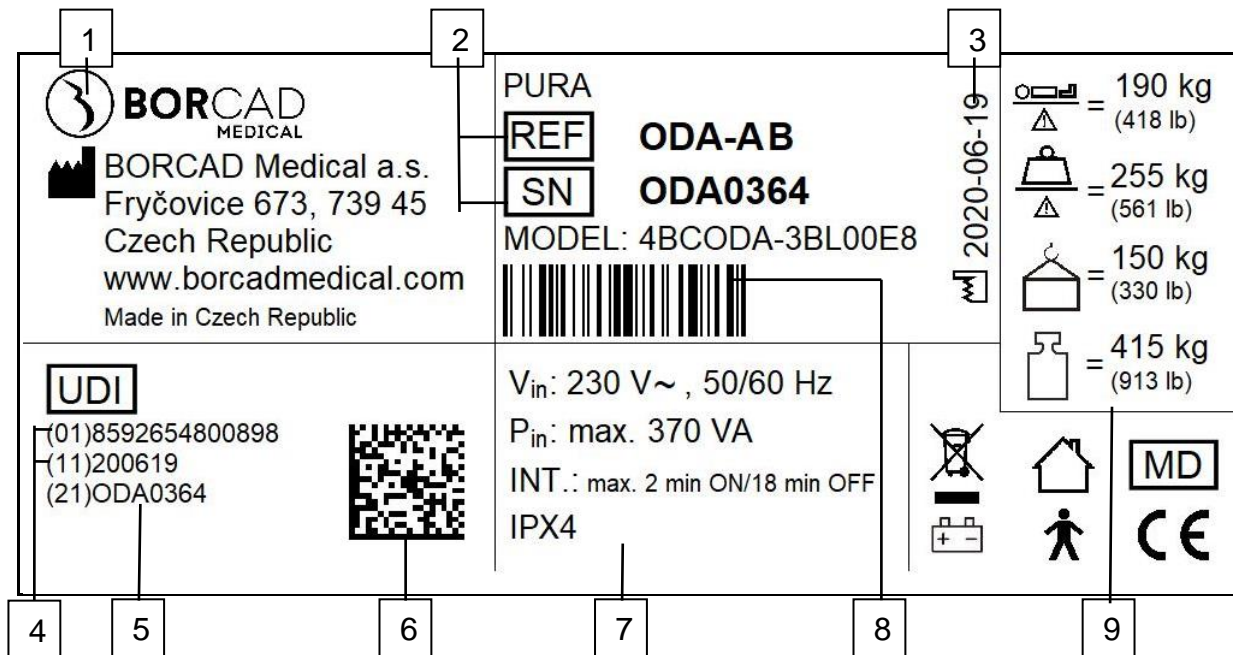

1	Dirección del fabricante
2	Número de serie
3	Fecha de fabricación (Año-Mes-Día)
4	ID (Identificador del dispositivo)/GTIN (Número mundial de artículo comercial)
5	IP (Identificador del producto)
6	Código de barras 2D (Matriz de datos GS1) ID+IP=UDII
7	Especificaciones eléctricas
8	Código de barras 1D GS1-128 (número de serie)
9	Símbolos

Les rogamos que dirijan todas las cuestiones a un representante autorizado o directo al productor – la empresa LINET, sociedad (de responsabilidad) limitada.

## 2 Seguridad y riesgos

### 2.1 Instrucciones de seguridad

- ❖ Respete cuidadosamente todas las instrucciones.
- ❖ Es que no cumplir cualquiera de estas instrucciones de este manual van a conducir lesiones y daños materiales.
- ❖ Use la silla solamente en caso de las condiciones de funcionamiento perfectas.
- ❖ En caso de primera necesidad, inspeccione las funciones de la silla diariamente o después de cambiar de cada turno laboral.
- ❖ Use la silla solamente en la condición original.
- ❖ Use la silla solamente con alimentación apropiada.
- ❖ Asegúrese de que la silla esté usada exclusivamente por el personal calificado.
- ❖ Asegúrese de que el paciente (si lo permite su estado de salud) fuese informado sobre el funcionamiento de la silla y de todas las instrucciones de seguridad aplicables.
- ❖ Mueva la silla exclusivamente sobre las superficies llanas.
- ❖ Cambie inmediatamente todas las partes estropeadas por piezas de recambio originales.
- ❖ Asegúrese de que tanto el mantenimiento como la instalación estén hechas exclusivamente por el personal calificado quien había sido instruido a tal efecto por el productor.
- ❖ En consecuencia con SWL (segura carga laboral), no deja de influenciar la silla por un peso o carga excesiva.
- ❖ Durante una carga culminante o una carga excesiva inevitable (CPR), coloque el somier del colchón a la posición mínima.
- ❖ Asegúrese de que la silla esté usada siempre por un sólo paciente adulto.
- ❖ Manejando las partes móviles tenga cuidado con prevenir una lesión o apretamiento.
- ❖ Usando las barras elevadoras o soportes de infusión, asegúrese de que no dañe nada moviendo o adaptando la silla.
- ❖ Independientemente de que si la silla esté ocupada o vacía, asegúrese de que las ruedas estén apretadas en caso la silla se quede inmóvil.
- ❖ Siempre cuando el personal no atiende al paciente, ajuste el somier del colchón a la posición mínima, con fin de evitar una caída o lesión del paciente.
- ❖ Asegúrese de que las rejillas laterales estén controladas exclusivamente por el personal de enfermería.
- ❖ Nunca use la silla en los lugares con riesgo de explotar.
- ❖ Según la oportunidad de las condiciones físicas o psíquicas, active o desactive las funciones del auricular. Verifique si la función esté desactivada de verdad.
- ❖ Nunca maneje la clavija de conducto mayor con las manos mojadas.
- ❖ Desconecte el cable de red exclusivamente sancando la clavija.
- ❖ La clavija conectiva es el único modo cómo desconectar la silla del conducto principal. Por eso debe estar accesible.
- ❖ Proteja el cable de la red ante un daño mecánico o una ruptura – cuide de que de mantenga en la posición sin lazos o retorcimientos.
- ❖ Un tratamiento inapropiado del cable de red puede provocar un riesgo de un accidente por la corriente eléctrica, otras lesiones graves o un daño en la silla.
- ❖ Asegúrese de que no se exceda el ciclo laboral determinado (véanse INT. en la etiqueta del producto).
- ❖ Asegúrese de que las partes móviles de la silla no estén bloqueadas.
- ❖ Para prevenir daños se recomienda usar los accesorios originales y colchones del productor exclusivamente.
- ❖ Asegúrese de que no se exceda la determinada carga segura de funcionamiento.
- ❖ Por si acaso el paciente se quede encerrado, deje el somier de colchón portante en la posición de plano, mientras que el paciente se quede sin vigilancia.
- ❖ No exceda la carga máxima del somier de colchón de 200 kg.
- ❖ Asegúrese de que la silla y sus componentes estén modificadas exclusivamente con el permiso del productor.

- ❖ Antes de cambiar la posición de la silla y reclinar las rejillas laterales asegúrese de que no exista ningún peligro de machacar las extremidades del paciente u otras lesiones (entre las rejillas laterales y el somier de colchón, entre partes móviles, etc.).
- ❖ No se pueden encontrar ningunos objetos (accesorios, infusiones, cables, etc.) entre las rejillas laterales / apoyabrazos y las partes móviles.
- ❖ Las rejillas laterales las use exclusivamente para los pacientes despistados y desorientados.
- ❖ Antes de ajustar la posición mínima asegúrese que no haya ninguna amenaza de un choque de cualquiera parte de la silla con la persona de servicio, con accesorios optativos o con algunas partes del cuerpo del paciente.
- ❖ Asegúrese que al amanecer no haya ningún riesgo de hacer daño a los cables de la unidad de control o a las auriculares de las partes laterales (las rejillas) o de las partes finales de la silla.
- ❖ Con el fin de prevenir un choque contra algo no posicione los soportes de las bombonas de oxígeno justo debajo de la rejilla del colchón.
- ❖ En caso de que el paciente está dejado en la silla sin vigilancia del personal, y si su estado físico o mental puede suponer un riesgo aumentado de caerse de la silla o quedar atascado en ella, siempre ajuste el somier del colchón a la posición mínima y las partes individuales del somier del colchón a la posición horizontal.
- ❖ El personal tiene que considerar ajuste general de la silla y bloquear todas las funciones reclinables en consecuencia con el estado de salud y psíquico del paciente, especialmente si el paciente se deja sólo, sin vigilancia del personal (eso también a plazo corto).
- ❖ Preste la atención a la fijación correcta y relinación de accesorios optativos.
- ❖ No haga un desmontaje no profesional ni reparaciones del motor o del panel de control, etc.
- ❖ La silla no puede usarse en ambientes explosivos.
- ❖ ¡Las modificaciones de la estructura son delimitadas!
- ❖ El paciente solo puede utilizar ciertos elementos de control si el personal del hospital determina que el estado físico y psicológico del paciente es acorde al uso de los mismos, y solo si el personal del hospital ha formado al paciente de acuerdo con las instrucciones de uso.
- ❖ Con el fin de prevenir incendios causados por unas sustancias inflamables y por anestéticos durante unas intervenciones quirúrgicas es imprescindible usar una instalación de alta frecuencia (HF) – así crea una conexión equipotencial con otras instalaciones sanitarias.
  - ❖ Nunca use otros accesorios que los originales. Todos los accesorios originales son marcados con una etiqueta que contiene el nombre y la marca comercial del productor, la identificación del producto y un código que contiene otras informaciones (numero de fabricación o DI lote de producción, la fecha de producción).
- ❖ Todas las incidencias graves que se produzcan en relación con este producto deben notificarse al fabricante y a la autoridad competente del Estado miembro en el que se encuentre el usuario o el paciente.
- ❖ Solo una persona autorizada y formada en el uso del producto puede cambiar los fusibles y las fuentes de alimentación.
- ❖ Este producto sanitario no está indicado para entornos enriquecidos con oxígeno.
- ❖ Este producto sanitario no está indicado para su uso con sustancias inflamables.
- ❖ Este producto sanitario no es un equipamiento médico eléctrico portátil.
- ❖ Asegúrese de no superar el ciclo de funcionamiento (2 min encendido/18 min apagado) mientras se coloca la cama.
- ❖ El paciente solo puede utilizar ciertos elementos de control si el personal del hospital determina que el estado físico y psicológico del paciente es acorde al uso de los mismos, y solo si el personal del hospital ha formado al paciente de acuerdo con las instrucciones de uso.
- ❖ Se recomienda la operación por dos personas para manipular con el sillón en una superficie no recta (superación de la inclinación o pendiente, superficie inclinada , etc.)

Se prohíbe cambiar la posición de aquellas partes de la silla que están diseñadas para inclinación electrónica (por ejemplo el respaldo trasero). En caso contrario aparece un riesgo de daño y disfunción del actuador del respaldo trasero o una caída espontánea del respaldo trasero.

## Informaciones sobre extintores



**Advertencia:**  
Nota

¡Una amenaza de congelamientos provocados por el contacto de CO<sub>2</sub> con la piel!  
¡Nunca use el extintor de halón en habitaciones sin ventilación – es que puede amenazar su salud!

Este producto sanitario está categorizado como una instalación eléctrica de alimentación – por eso se puede extinguir el incendio por los siguientes tipos de extintores:

Use	No use
Extintor de polvo	Extintor de espuma
Extintor de CO <sub>2</sub>	Extintor hídrico
Extintor de halón	

### 3 Desembalaje

**Inspección del envío tras la entrega**

¡No desempaquete y/o no reciba el envío si el embalaje está dañado visiblemente! Si es así, presente la queja.

**Cualificación del personal**

Personas autorizadas para la instalación del producto y su puesta en funcionamiento, es decir, personas capacitadas por la sociedad Borcad Medical a.s.

**Personal exigido para el desembalaje e instalación**

Por lo menos dos personas

**Tiempo esperado**

Se supone que el desembalaje dure 20 minutos, el tiempo esperado de la instalación son 20 minutos.

**Herramientas y materiales necesarios**

Tijera / cuchillo.

**Espacio de trabajo necesario**

Durante el desembalaje tenga en consideración las dimensiones totales de la silla. Recicle el material de embalaje usado. Recomendamos el desembalaje e instalación en el departamento de recepción de mercancía. Durante el desembalaje deje en los dos lados del palet el espacio mínimo de 0,8 m y delante del palet por lo menos 2,6 m (el espacio mínimo para el desembalaje es, entonces, 2,8 x 5,2 m).

**Secuencia de las instrucciones**

Corte la cinta de seguridad.





Quite la parte superior del embalaje y el borde de la caja. Corte o aplaste con el pie los ángulos del refuerzo exterior para que pueda sacar fácilmente la silla del palet. Corte con cuidado el embalaje plástico.



Versión con las laterales: Las laterales están en la posición de abajo. Corte las cintas de amarre y quite los tubos de mirelon.



Versión con apoyabrazos: Los apoyabrazos están en la posición horizontal sin tocar la silla. Córtelas tras el aflojamiento. Vaya sacando de los embalajes y recortes todos los accesorios, quite los embalajes vacíos del palet y deposítelos al sitio correspondiente.



Corte también las cintas de amarre del dispositivo de mando manual y del cable eléctrico y quite los tubos de miron del marco inferior.

Quite las cintas de amarre de la pieza de pies.

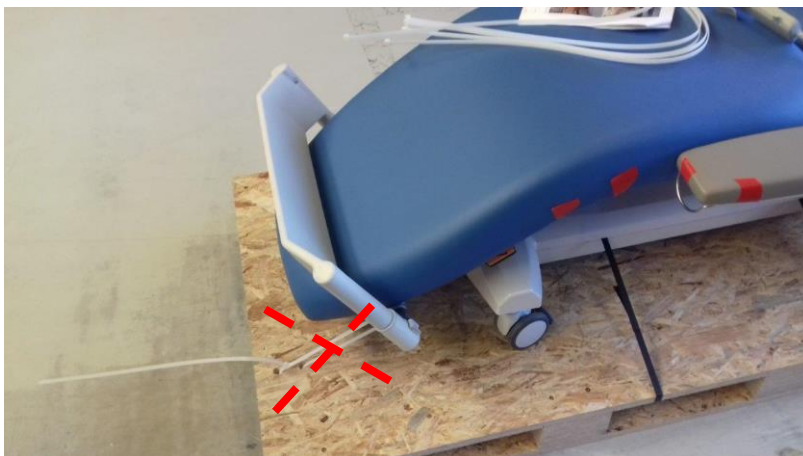

Quite las cintas de amarre de la pieza de espalda y quite el tubo de mirelon.



Corte las cintas de amarre que soportan el chasis de la silla en el palet y desenfrene las ruedas. Después dos personas pueden trasladar la silla del palet al piso.



## 4 Sumario de las partes principales

1. La sección de respaldo con el tapizado inseparable
2. La sección de asiento / sección de piernas con el tapizado inseparable
3. Apoyabrazos ajustables
4. La base de la silla con un poste elevador
5. Ruedas bloqueables – diámetro 100 mm
6. Ruedas con el freno central – diámetro 150 mm
7. Las rejillas laterales reclinables
8. Cojín (opcional)
9. Sostenedor de la barra IV (opcional)
10. Cabezal, agarradero de transporte
11. Apoyapiés ajustable (opcional)

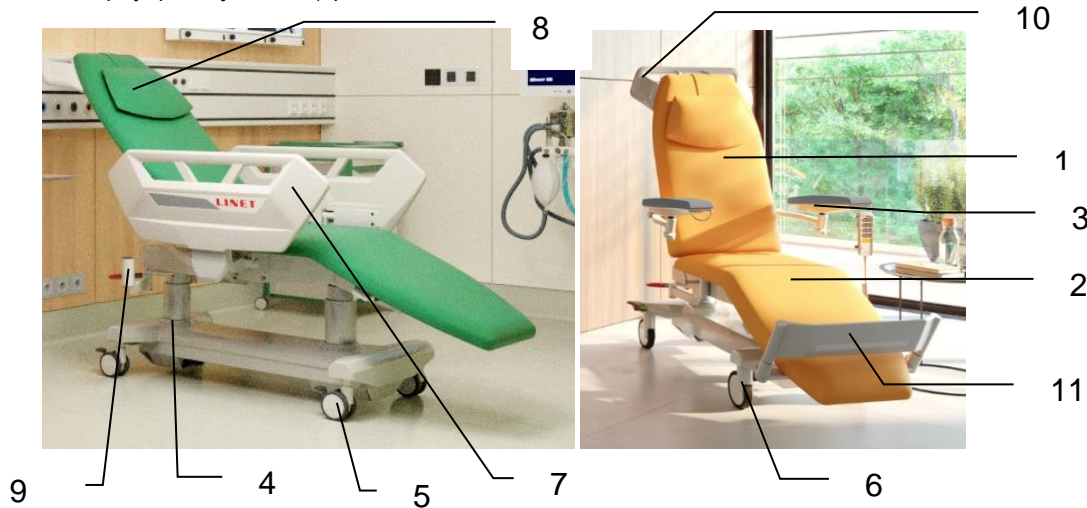

### 4.1 Sumario de las versiones básicas

ODA-AX	Versión con laterales
ODA-BX	Versión con apoyabrazos

### 4.2 Sumario de variedad de colores

Sustituyen la letra „X“.

A – Violeta	M – Amarilla
B – Azul	P - Naranja
F – Verde	

## 4.3 Seguridad

### Normas

El producto cumple con las normas vigentes EN 60601-1 ed. 2 a IEC 60601-1-2 ed. 3. Según la versión actual de la Directiva de la Instrumentación Médica (Directive on Medical Instrumentation) 93/42/EEC, la silla es clasificada como un dispositivo sanitario de clase I, sin las funciones de medición.

### La silla corresponde a las normas y directivas siguientes:

- EN 60601-1:2006/A1:2013
- EN 60601-1-2:2015
- EN 60601-1-6:2010
- ISO 10993-5:2009
- ISO 10993-10:2010

### El productor cumple las normas siguientes:

- ISO 9001
- ISO 14001
- ISO 13485

## 5 Funciones



**Advertencia:**  
Aviso

Las funciones básicas son posición de tumbado, de sentado y el apoyo del paciente durante el tratamiento. Complementariamente posición CPR.

Se permite usar la silla exclusivamente en lugares que cumplen con las condiciones de las directivas/prescripciones para instalaciones eléctricas en los lugares de fines medicinales. En consecuencia con decretos de ley refiriéndose a los aparatos médicos, son solo los usuarios suficientemente calificados que pueden usar el producto.

En lo que se refiere al auxilio de servicio, el autorizado centro de servicio de la empresa BORCAD MEDICAL A.S., sociedad (de responsabilidad) limitada, puede evaluar tanto las calidades técnicas cómo las de seguridad con responsabilidad solamente cuando todos los usos, reparaciones, reconstrucciones, etc., habían sido hechos en los centros aprobados por el productor mismo, además, solo si el producto esté usado de manera que conforme completamente con este Manual.

### 5.1 Interacción

Usando la silla como una parte del sistema médico puede indicar una interacción de ciertos elementos (instalaciones médicas). Antes de usar esa aplicación es imprescindible guardar recomendaciones indicadas en el manual del usar la silla.

### 5.2 Instrucciones generales

Se intenta usar la silla en el Entorno de aplicación 5 (*Application Environment 5*) según la norma IEC 60601-2-52.

### 5.3 Entorno de aplicación 5

Se presta la asistencia ambulante en un hospital o en un otro establecimiento médico a los pacientes que sufren una enfermedad, a los lesionados a unas personas incapacitadas de estar atendidas, diagnosticadas o monitorizadas.

## 6 Uso previsto

La silla cumple con las exigencias del proceso quirúrgico antes y después de la intervención (ingreso del paciente, traslado, recuperación después de la intervención quirúrgica) y de los procedimientos no invasivos, como por ejemplo las exploraciones endoscópicas como colonoscopia o gastroscopia, operaciones de juanetes y el tratamiento quirúrgico de pequeñas quemaduras.

La silla cumple con los requisitos de los procesos de tratamiento para diálisis, oncología y donación de sangre.

Las funciones esenciales son tumbado, sentado y apoyando al paciente. La silla se puede emplear para el descanso durante varias horas de un paciente que se encuentra en un proceso de tratamiento. La silla está equipada con los accesorios adecuados y ofrece al paciente la oportunidad de descansar en una posición cómoda y óptima durante el procedimiento. El médico y el personal cuentan con el máximo apoyo para desempeñar su trabajo.

### 6.1 Usuarios

- La silla está diseñada principalmente para pacientes adultos (hombres y mujeres) a partir de 15 años y de hasta 190 kg de peso.
- Adecuada para una gran variedad de entornos clínicos, como residencias de ancianos, UCI, urgencias, cuidados ambulatorios, cuidados agudos (médicos y quirúrgicos)/geriatria y centros de rehabilitación de pacientes o internos adultos.
- Profesionales sanitarios y pacientes (personal de enfermería, auxiliares de enfermería, médicos, personal técnico).

### 6.2 Contraindicaciones

- El uso de esta silla está totalmente contraindicado en operaciones de cirugía invasiva programadas, cuando es posible realizar la cirugía en un quirófano estándar con el equipamiento adecuado.
- La silla no sustituye a una camilla.
- El producto sanitario no está indicado para su uso en pacientes pediátricos.
- No apta para pacientes que superen el peso máximo indicado en las instrucciones de uso o que presenten una deficiencia del equilibrio en sedestación.
- En caso de presentar disfunciones cognitivas, confusión o delirio de forma que puedan intentar ponerse sobre el reposapiés y caminar.
- En caso de daño tisular grave a nivel sacro, la evaluación del riesgo de lesiones por presión debe determinar la duración de la estancia en la silla.
- Debe considerarse el juicio clínico en relación con la idoneidad de la superficie del asiento y la duración de la estancia en la silla cuando se sienta en ella a un paciente con lesiones por presión en el sacro, el cóxis o el isquion.
- Los pacientes sedados deben ser supervisados en todo momento.

### 6.3 Operador

- Profesional sanitario.
- Paciente (en función de la evaluación individual del estado del paciente por parte del profesional sanitario, el paciente puede utilizar funciones específicas del producto).

## 7 Seguridad de instalaciones eléctricas



**Advertencia:**  
Voltaje peligrosa

La silla no se debe usar en locales destinados al tratamiento médico que puedan presentar un peligro de incendio o explosión causado por el aire, oxígeno enriquecido u óxido de nitrógeno en combinación con productos de anestesia o limpieza.

Con respecto de que la unidad está alimentada por la red, pueden ocurrir interferencias de instalaciones sensitivas a consecuencia de campo electromagnético generado. Con el fin de reducir la influencia de efectos electromagnéticos no deseados, la silla ha sido diseñada en consecuencia con AAMI/ANSI/IEC 60601-1-2. Para prevenir de aparecer esos problemas, la silla tiene que estar usada en consecuencia con este manual.

Con el fin de prevenir un riesgo de una lesión por la corriente eléctrica, la silla tiene que estar conectada al conducto de conexión a tierra protectora.

La silla tiene que estar colocada de tal manera que sea posible desconectarla de la red inmediatamente en cualquier momento.

Si aparece un fluctuación en la multitud de voltaje, es necesario conectar el producto al regulador de voltaje. ¡En caso contrario puede hacerse daño a las instalaciones eléctricas!

La silla puede provocar unas interferencias de radio que pueden estar influenciadas por funcionamiento de aparatos cercanos. Hay una opción de que será imprescindible tomar precauciones a reducir tales efectos, como por ejemplo redireccionar, trasladar o apantallar el aparato.

Un aparato HF portátil y móvil puede influenciar las funciones de la silla.

En las proximidades inmediatas de la silla ¡no se pueden usar ningunas instalaciones eléctricas ni un sistema médico eléctrico! En caso que haga falta usar una instalación médica eléctrica en las inmediaciones de la silla, observe aquella configuración regularmente para asegurar funcionamiento corriente de la configuración.

Antes de usar una instalación médica en el entorno con impacto fuerte a la silla, consúltelo con la empresa Borcad Medical a.s. o con un comerciante local.

NOTA: AAMI/ANSI/IEC, certificada instalación médica eléctrica que se usa en ICU, no limitada.

NOTA: no se refiere a las instalaciones fijas como sistemas de comunicación del hospital y/o las redes (DECT, pager, WiFi) ni a otras instalaciones móviles que son certificadas según la legislación de telecomunicación local.

**Hay que instalar la silla y ponerla en funcionamiento en consecuencia con la información refiriendo a EMC que se indica en la documentación acompañante. Aparatos HF portátiles y móviles pueden influenciar las instalaciones médicas eléctricas.**





**Advertencia:**  
Voltaje eléctrico peligroso

¡No envuelva el cable de alimentación alrededor de la silla y sus partes - frente, barreras, apoyabrazos, pasamanos de transporte y otras!

¡Existe el peligro de ruptura del cable al levantar la silla o la pieza de espalda! ¡Existe el peligro de la lesión por la corriente eléctrica o del incendio!

¡En el caso de un daño visible del cableado, no manipule con la silla ni con el propio cable! ¡Siempre es necesario llamar técnicos de servicio!

¡El cable de red siempre se debe sujetar en la parte elegida de la silla con el gancho plástico!



## 7.1 Compatibilidad electromagnética

La cama se destina al uso en hospitales. La excepción son solamente zonas con activos aparatos quirúrgicos de alta frecuencia y recintos con la protección RF, en los cuales se encuentre el sistema de resonancia magnética y donde haya una gran intensidad de interferencias EM.

No se defina función indispensable alguna para la cama.

### ¡ADVERTENCIA!

No se recomienda usar este equipo cerca o en combinación con otros equipos, ya que podrían influir en su función. Si tal uso es indispensable, los dos equipos deberían permanecer bajo la supervisión para que se garantice su función correcta.

Lista de cables usados:

1. Cable de alimentación, longitud máxima 6 m

### ¡ADVERTENCIA!

El uso de accesorios, convertidores y cables que no hayan sido especificados o suministrados por el fabricante de la cama puede aumentar emisiones electromagnéticas o reducir la resistencia electromagnética de la cama influyendo así negativamente en su función.

### ¡ADVERTENCIA!

Equipos móviles de comunicación RF (incluidos equipos para el uso final - como cables de antenas y antenas externas) deberían usarse a la distancia mínima de 30 cm (12 pulgadas) de la cama AVE2 - incluidos los cables especificados por el fabricante. Caso contrario, podría empeorar la función de la cama.

### ¡ADVERTENCIA!

No sobrecargue la cama (SWL), respete el ciclo de trabajo (INT) y realice el mantenimiento regular - así ayudará a conservar las básicas medidas de seguridad relativas a fallos electromagnéticos durante toda la vida útil prevista.

Instrucciones del fabricante - emisiones electromagnéticas

Prueba de emisiones	Compatibilidad
emisiones RF CISPR 11	Grupo 1
emisiones RF CISPR 11	Clase B
Emisión de corriente armónica IEC 61000-3-2	Clase A
Oscilaciones de la tensión / emisiones oscilantes IEC 61000-3-3	Compatible

## Instrucciones y declaración del fabricante - resistencia electromagnética

Prueba de resistencia	Nivel de la compatibilidad
Descarga electrostática (ESD) IEC 61000-4-2	contacto $\pm 8$ kV contacto $\pm 15$ kV
Emitido campo electromagnético de alta frecuencia IEC 61000-4-3  Campo cercano de un equipo inalámbrico de comunicación de alta frecuencia IEC 61000-4-3	3 V/m 80 MHz – 2,7 GHz 80 % AM con 1 kHz  Véase la Tabla 1
Rápidos regímenes transitorios eléctricos/grupos de impulsos IEC 61000-4-4	$\pm 2$ kV para líneas de alimentación por cable frecuencia de la repetición 100 kHz
Impulso de choque IEC 61000-4-5	conductor - conductor $\pm 1$ kV conductor - puesta a tierra $\pm 2$ kV
Resistencia contra interferencias por líneas de campos inductivos de alta frecuencia IEC 61000-4-6	3 V (0,15 MHz – 80 MHz) 6 V en bandas ISM dentro del rango 0,15 MHz y 80 MHz 80 % AM con 1 kHz
Campo magnético de la frecuencia de red (50/60 Hz) IEC 61000-4-8	30 A/m
Reducción de la tensión a corto plazo, interrupciones cortas y cambios lentos de la tensión en la línea de alimentación de red IEC 61000-4-11	0 % $U_T$ ; 0,5 del ciclo Con 0°, 45°, 90°, 135°, 180°, 225°, 270° y 315° 0 % $U_T$ ; 1 ciclo y 70 % $U_T$ ; 25/30 ciclos Una fase: con 0° 0 % $U_T$ ; 250/300 ciclos

**Tabla 1 – RESISTENCIA a equipos inalámbricos de comunicación de AF**

Frecuencia de ensayo (MHz)	Anchura de la banda (MHz)	Servicio	Modulación	Nivel de la prueba de la resistencia V/m
385	380 - 390	TETRA 400	Modulación de pulso 18 Hz	27
450	430 - 470	GMRS 460, FRS 460	FM $\pm 5$ kHz desvío 1 kHz seno	28
710 745 780	704 - 787	Banda LTE 13, 17	Modulación de pulso 217 Hz	9
810 870 930	800 - 960	GSM 800/900, TETRA 800, iDEN 820, CDMA 850, Banda LTE 5	Modulación de pulso 18 Hz	28
1.720 1.845 1.970	1.700 - 1.990	GSM 1800; CDMA 1900; GSM 1900; DECT; Banda LTE 1, 3, 4, 25; UMTS	Modulación de pulso 217 Hz	28
2.450	2.400 - 2.570	Bluetooth, WLAN, 802.11 b/g/n, RFID 2450, Banda LTE 7	Modulación de pulso 217 Hz	28
5.240 5.500 5.785	5.100 - 5.800	WLAN 802.11 a/n	Modulación de pulso 217 Hz	9

**NOTA** No se aplica desvío alguno de los requerimientos de la norma IEC 60601-1-2 ed. 4

**NOTA** No se conocen otras medidas para conservar la seguridad básica en base de los fenómenos EMC.

## 7.2 Seguridad mecánica



**Advertencia:**  
Aviso

- En el entorno inmediato de la silla no se pueden colocar ningunos objetos con peligro de un choque con la silla (muebles, soportes/sostenedores, etc).
- No ponga ningunos otros objetos debajo del somier de colchón.
- Ninguna persona puede quedarse debajo de espacio del asiento.
- Nunca entre en el espacio de las partes de la silla impulsadas con el motor (sección de respaldo trasero, el asiento y los apoyapiernas).
- Antes de hacer cualquier cambio de ajuste de la silla de multifuncional asegúrese que no haya nadie al alcance de las parte movibles.
- Antes de hacer cualquier cambio de ajuste de la silla controle los cables si no estén enredados o no haya nudos.
- Después de colocar la silla en el lugar hay que activar todos los frenos así que se prevenga un movimiento no deseado de la silla – por ejemplo cuando se asienta un paciente en la silla. Al ajustar la silla hay que quedarse en contacto con el suelo todas las cuatro ruedas y tienen que estar bien frenadas. todas las ruedas.

## 8 Ajuste del producto

- Antes de asentarle un paciente en la sección de asiento de la silla multifuncional, hay que bloquear la posición de la silla seguramente.
- No se puede trasladar la silla multifuncional en la posición Trendelenburg.
- La silla multifuncional PURA está equipada con cuatro ruedas con freno, que siempre tienen que estar bloqueadas así que la silla se quedara en el suelo de modo estable. Para bloquear todas las ruedas con cualquiera versión usada, use el freno central – véase la tabla de versiones.
- En el entorno de la silla no se pueden colocar ningunos objetos con peligro de un choque con la silla (muebles, soportes/sostenedores, etc).
- Nunca toque ni arregle el espacio de las partes de apoyo debajo del motor (sección de respaldo trasero, el asiento y los apoyapiernas).
- Al apretar la silla multifuncional es imprescindible prestar atención a la fijación apropiada de las cuatro ruedas y que todas las ruedas estén en contacto con el suelo.
- Antes de la conexión verifique el estado del cable de alimentación – no debe ostentar daños mecánicos.
- Antes de conectar al conducto principal controle si la tensión de la red corresponda a los datos en las etiquetas de la silla multifuncional.
- En la distancia de 1,5 m desde el espado del paciente se pueden colocar solamente las instalaciones que cumplen los requerimientos de EN 60601-1 o las instalaciones médicas certificadas por el IEC.
- El cable de alimentación no puede estar conectado a través de un cable de extensión – hay que enchufarlo directamente.
- La silla multifuncional tiene que quedar conectada al conducto principal a lo largo de 10 horas ppor mínimo para que la batería de reserva se alimente plenamente.
- La silla multifuncional contiene firmware que solo puede actualizar un técnico autorizado.
- El firmware está protegido contra el acceso no autorizado mediante una cubierta mecánica (herramienta necesaria para obtener acceso), junta (los componentes del procesador están sellados), compatibilidad exclusiva con la herramienta de software autorizada y una nueva verificación de compatibilidad del firmware de la silla.
- Todas las funciones de la inclinación del asiento se controlan por la unidad de control que evalúa la inclinación actual del asiento respecto a la posición horizontal.

La empresa BORCAD MEDICAL A.S. recomienda ajustar la silla multifuncional en la posición de bienvenida antes de cada nuevo paciente.

- La posición de respaldo – „horizontal“ – está en la posición de altura mínima posible de la silla multifuncional.
- La sección de piernas está prolongada y ajustada en la posición de altura máxima donde sirve como un espacio para tumbarse.
- La silla multifuncional está cubierta con una cubierta / entapizado erario para un solo uso.
- Laterales / apoyabrazos están en la posición „active“ y sirven como un elemento de seguridad.
- Las ruedas están apretadas con el freno central.
- El personal siempre instruye al paciente sobre el modo de emplear la silla multifuncional (manejar las funciones básicas, adaptación de la silla multifuncional, etc.) y enseña las etiquetas de advertencia.

## 8.1 Transportación, freno

También es posible transportar el paciente en la silla. Sin embargo, hay que seguir las instrucciones más adelante:



### Advertencia: Aviso

Transporte la silla en su posición inferior comprobando que no se desplace a través de zonas, cuya inclinación lateral supere 6°. Siempre use los mangos de transporte. Para interrumpir el transporte (parar el movimiento de la silla) active siempre el freno central. En el caso contrario puede ocurrir una lesión de personas o daño del equipo.

No recomendamos posición las partes móviles del lecho siempre que el sillón se encuentra en una superficie inclinada.

Antes de transportar al paciente, siempre compruebe que el paciente esté situado bien en el sillón y no existe el peligro de la caída o lesión del paciente durante el transporte.

El transporte permite superar umbrales de altura máxima 20 mm.

La silla permite el transporte del paciente empujándola hacia adelante por un agarradero en la parte trasera.

Antes de transportar al paciente hay que desenchufar y apropiadamente guardar los cables de alimentación y conectores equipotenciales y otros para evitar su extracción. Se usa el agarradero de la parte trasera solo para el transporte de la silla. No transporte al paciente si la silla esté ajustada en la posición asentadora. Es que en caso contrario hay una amenaza de herir la persona y de hacerle un daño a la silla. Antes de transportar al paciente hay que desapretar el freno central.

Al transportar al paciente hay que usar el pedal de bloqueo para asegurar la dirección recta de la rueda de control delantera. La lámpara optativa tiene que quedarse apagada, así como el cargador de teléfono móvil. En caso contrario hay que transportar al paciente por dos personas.

Al transportar por la silla hay que dejar la lámpara optativa apagada, así como el cargar de teléfono móvil, para que la batería se quede plenamente alimentada para estar dispuesta a maniobras de la silla más importantes (como por ejemplo ajuste de altura, inclinación, etc.).

Al transportar por la silla en la área de hospital asegúrese de que tanto el paciente como el equipamiento – como por ejemplo los cables (incluso el cable de alimentación), mangos, tuberías, etc. – estén guardadas con seguridad en el espacio demarcado por el contorno de la silla. En caso contrario unas personas puedan estar heridas o pueda hacerse daño a la silla.

Al transportar por la silla controle la estabilidad del soporte de infusión – es que pueda chocar con una puerta o con un alumbrado de techo. Antes de transportar al paciente ajuste los soportes en la posición mínima. Es que en caso contrario pueda herirse una persona o hacerse un daño a la silla.

Después de transportar reconecte el cable de alimentación y aprete la silla con el freno central. En caso contrario unas personas puedan estar heridas o pueda hacerse daño a la silla.

No exponga la silla a unos extremos efectos exteriores (al nevar, helar, llover, etc.) en largo plazo. Puede hacerse daño a la silla.

Durante el transporte preste atención a los apoyos de pies, laterales, sección de piernas y mangos para prever choques contra puertas y otros objetos. Caso contrario, existe el peligro de lesión de personas o daño del equipo.

### Superficie apropiada:

- Baldosas del suelo
- Linóleo duro
- Suelo fundido

### Superficie inapropiada:

- Cubiertas de suelo demasiado blandas, no cerradas o defectuosas
- Suelo de madera blanda
- Suelos de piedra sintética, blanda y porosa
- Alfombras con borde
- Linóleo blando
- Al transportar la silla comprueben si el manejo de la rueda (la palanca de manejo) esté activo.
- Antes de transportar la silla desapreten el freno.

La silla tiene cuatro ruedas (versión 150 mm) que se pueden mover de todas direcciones. El funcionamiento de las ruedas está controlado por los prales de freno.

El ajuste del pedal de la rueda:

<b>Atrás</b>	Todas ruedas bloqueadas
<b>Horizontal</b>	Todas ruedas desbloqueadas, giran alrededor del eje de rotación.
<b>Adelante</b>	La rueda de la izquierda está bloqueada (del punto de vista del paciente en la silla) en dirección delantera, las otras ruedas están sueltas y rotan alrededor de su eje.

**Significado de los símbolos de frenar de los pedales controladores:**

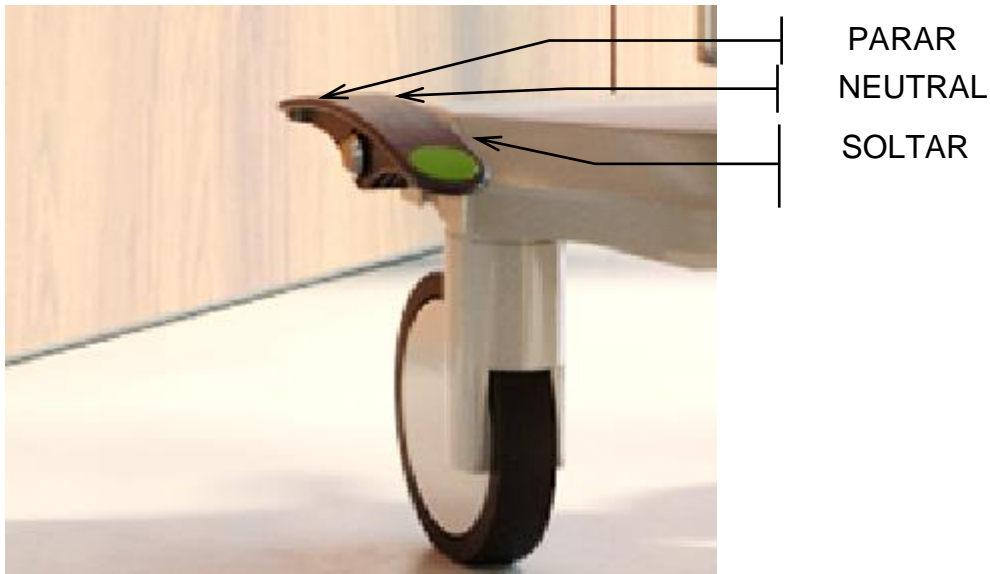

La silla tiene cuatro ruedas (versión 100 mm) y se pueden mover en todas direcciones. Las ruedas pueden estar bloqueadas individualmente.

Ajuste del pedal de la rueda:

<b>Arriba</b>	La rueda está desbloqueada
<b>Abajo</b>	La rueda está bloqueada

**Significado de los símbolos de frenar de los pedales controladores:**

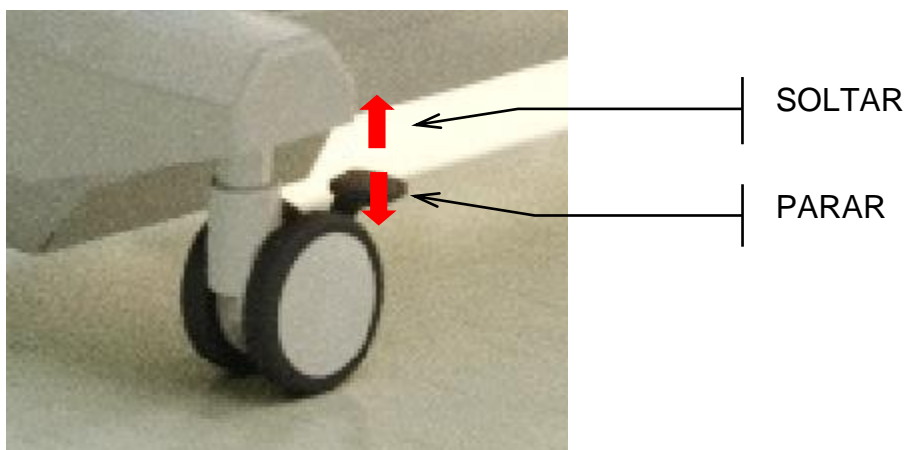

## 8.2 Transportación de la silla de un lugar a otro

Sigue las siguientes instrucciones:

- No pase con la silla por encima de los cables.
- El cable de alimentación siempre debe estar sujeto al gancho.
- Antes de transportar la silla a cualquier sitio desbloquee las ruedas (vease el control de las ruedas y transporte).
- No transporte la silla por suelos con superficies inadecuadas.

**La silla se puede transportar de un hospital a otro sin necesidad de usar una plataforma y / u otro equipo de transporte.**

1. Levante la parte trasera aproximadamente en un ángulo de 30 °
2. Pliegue la sección de las piernas.
3. Coloque las rejillas laterales / reposabrazos en la posición " active".
4. Inclíne el sostenedor del soporte del infusión a la posición de " parking", si está bien sujeto, obsérvelo atentamente durante el transporte.
5. Cargue la silla en un automóvil de transporte o en una rampa
6. Frene la silla
7. Sujete la silla

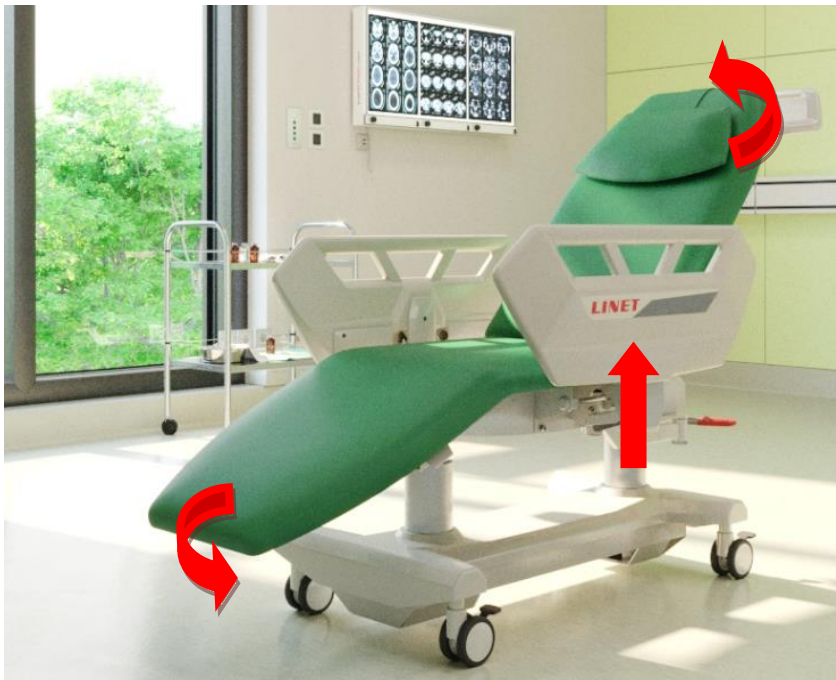



## 9 Manejo de la silla



### Advertencia Aviso

- La silla multifuncional no está diseñada para uso continuo: los motores pueden soportar los valores máximos de carga de la etiqueta o 2 minutos de funcionamiento continuo (por ejemplo, posicionamiento continuo de la silla) y luego 18 minutos de descanso. En caso de sobrecarga, puede apagarse automáticamente. En este caso, se requiere intervención del servicio.
- Si la silla multifuncional está equipada con una batería de reserva, entonces la batería completamente cargada le permite usar la silla durante 1 minuto. La batería se carga automáticamente desde la unidad de control y no requiere ningún modo de mantenimiento especial, excepto cuando la silla no está conectada a la fuente de alimentación durante más de una semana, y el conector de la batería debe desconectarse del CB (caja de control).
- Los componentes del producto no tienen propiedades especiales de extinción de incendios. Por esta razón, se requiere precaución en el caso de fuegos abiertos en las proximidades del producto. De lo contrario, el producto puede incendiarse.
- Asegúrese de que otras personas no se encuentren dentro del alcance de los componentes móviles antes de mover la silla multifuncional.
- Asegúrese de que los cables de alimentación no estén presionados antes de cualquier movimiento de la silla multifuncional.
- Antes de mover la sección de respaldo, asegúrese de que no haya riesgo de que la sección de respaldo golpee la pared, los muebles, etc.
- En caso de un mal funcionamiento del mando manual (los botones permanecen apretados o el cable está dañado) es posible detener la alimentación presionando el botón en el procedimiento inverso; luego es necesario desconectar el cable de alimentación y las baterías y ponerse en contacto con el centro de servicio.
- Al manipular con el producto, preste especial atención a la protección del cable de alimentación para evitar daños mecánicos en el aislamiento.
- En caso de reemplazo del fusible, verifique la posición correcta del fusible. No necesita un centro de servicio de la compañía Borcad Medical a.s. para reemplazar el fusible, esto también lo puede hacer un especialista en ingeniería eléctrica.
- Nunca cuelgue el cable de alimentación conectado en las partes móviles de la silla. ¡Trabajar usando la batería de reserva puede causar daños!
- El cable de alimentación no debe pasar por encima de la silla y el paciente (cliente).
- Tenga cuidado con el movimiento libre de tuberías, cánulas y otras piezas móviles (si se usan, por ejemplo, para el IV) para que no se queden pellizcadas en las partes móviles del producto (los apoyabrazos o las partes plegables del producto pueden provocar posibles colisiones).
- Puede haber colisiones con objetos circundantes durante el posicionamiento. Se recomienda mantener una distancia segura de otros objetos para evitar colisiones.
- La batería de reserva sólo está diseñada para un funcionamiento de emergencia en caso de una falla de energía, no para un funcionamiento normal.
- Ambos apoyabrazos están equipados con hembrillas para conectar el mando manual. Poniendo el mando manual en esta posición, si no está en uso, puede evitar un manejo inadecuado que puede causar daños.

## 9.1 Ajuste del motor

El mando manual es muy intuitivo, de diseño ergonómico y función estándar. Contiene posiciones básicas de las secciones de la silla (sección de espalda, sección de piernas y soporte de los pies), subida/bajada e inclinación de la silla. También ofrece funciones como la posición de bloqueo, el botón IR, Trendelenburg, la indicación del estado de la batería, la indicación de conexión a la red, el botón PARADA y funciones de memoria (posición horizontal y de acceso).

**Para el controlador de mano, vea la imagen, ¡no se permite ninguna otra ubicación!**

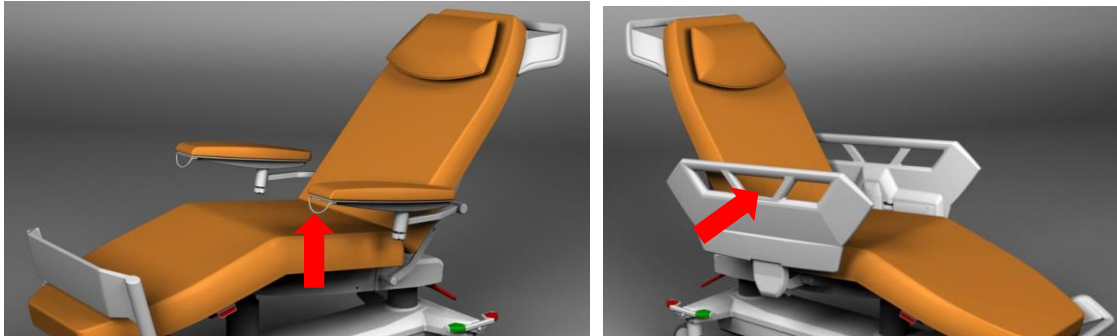





### Explicación de los diodos LED

Encendido - luz verde en el mando de control	
Apagado	La silla no está conectada al suministro de electricidad
Siempre encendido	La silla está conectada al cable de alimentación, la batería está cargada y lista para usar

### Explicación de señales acústicas

Señalización acústica durante el uso
La batería está casi agotada (menos del 30%), en breve la silla dejará de funcionar. Conecte inmediatamente la silla a la fuente de alimentación.

	<p><b>Botón GO</b></p> <p>El botón GO sirve para conectar el intervalo de tiempo, durante el cual está permitido usar otras funciones en el dispositivo de mando. El intervalo GO termina 3 minutos después del último uso del dispositivo de mando.</p> <p>Al lado del botón GO se encuentra el indicador LED del período GO activo (intervalo del tiempo, en el cual es posible usar las funciones del dispositivo de mando). Es la LED al lado del botón GO que alumbra durante el período GO activo; no alumbra fuera del período GO; si el período GO no está activo y se aprieta un botón bloqueado por la función GO, el indicador de GO centellea durante el apriete. ¡En ese momento no es posible posicionar la silla!</p>
	<p><b>Botón ALTO</b></p> <p>Tras apretar el botón se paran todos los movimientos de la silla. Tras apretar otro botón de función, la silla continúa moviéndose a la posición requerida.</p>
	<p><b>Indicación del estado de la batería</b></p> <p>No alumbra - el acumulador está cargado          Centella (alumbra brevemente, no alumbra más tiempo) - el acumulador se está cargando          Centella (alumbra más tiempo, no alumbra brevemente) - tensión muy baja del acumulador          Centella rápidamente - descenso de la tensión del acumulador          Alumbra permanentemente - el acumulador no está detectado (falta del acumulador, alimentación interrumpida, fusible defectuoso)</p>
	<p><b>Indicación de la conexión de la silla con la red</b></p> <p>El diodo LED alumbra si la silla está conectada con la red eléctrica.          El diodo LED no alumbra si la silla no está conectada con la red eléctrica.</p>
	<p><b>Botón CERROJO.</b></p> <p>Si quiere bloquear todos los movimientos de la silla, apriete el botón en el dispositivo de mando manual. Se conecta el diodo LED correspondiente en el dispositivo de mando manual. Si quiere desbloquear todos los movimientos de la silla, apriete el botón en el dispositivo de mando manual y aguántelo un momento. Se desconecta el diodo LED correspondiente en el dispositivo de mando manual.</p>

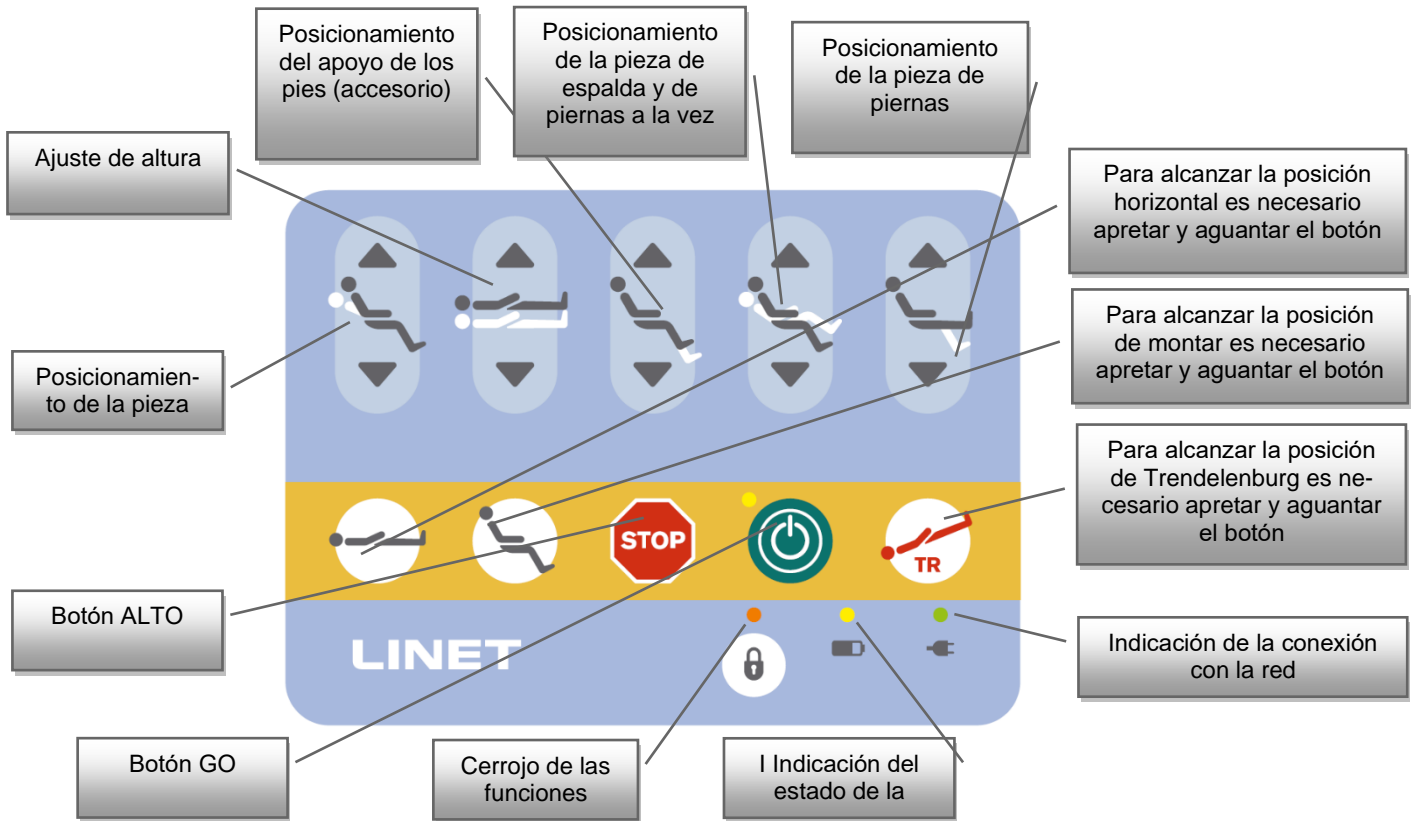

## 9.2 Apoyabrazos

### 9.2.1 Apoyabrazos básicos



**Advertencia:**  
Aviso

Los apoyabrazos están adaptados para una carga máxima - vease los Parámetros técnicos. En caso de sobrecarga (por ejemplo, al sentarse en los apoyabrazos), este componente puede dejar de funcionar. Se recomienda encarecidamente respetar la carga máxima de los apoyabrazos.

#### Posicionamiento vertical

Ajustar el apoyabrazos en la posición más baja presionando la palanca de ajuste situada en la parte frontal del apoyabrazos y a la vez presionando el apoyabrazos. Con el movimiento contrario (la palanca de control en la parte delantera del apoyabrazos siempre está presionada), tirando, puede ajustar el apoyabrazos a la posición horizontal.

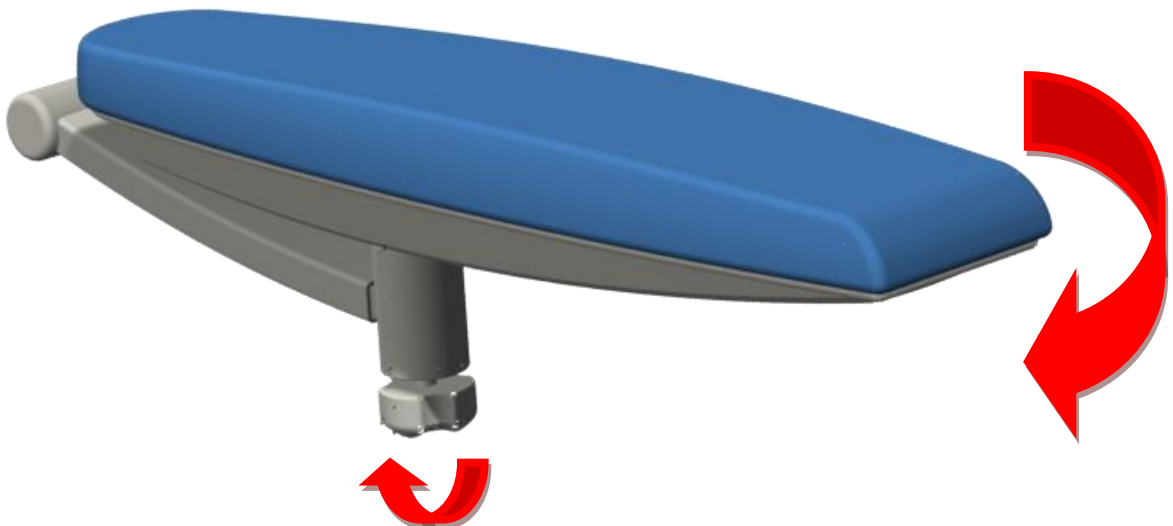

#### Posicionamiento horizontal

Cada apoyabrazos puede elevarse horizontalmente hacia un lado y luego girándolo hasta alcanzar la posición deseada. De esta forma, puede ajustar el apoyabrazos a un total de 5 posiciones preestablecidas.

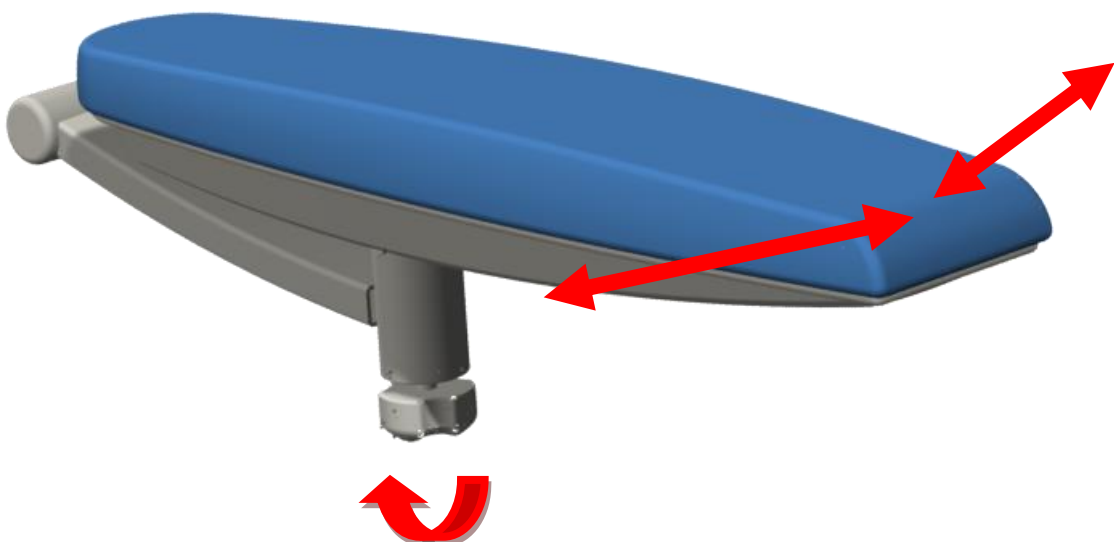

### 9.2.2 Ajuste incorrecto de los reposabrazos



**Advertencia:**  
Aviso

Compruebe que los reposabrazos estén ajustados correctamente, incluidos los reposabrazos de altura regulable y los reposabrazos con protección para el codo. El uso inadecuado de los reposabrazos daña la tapicería del respaldo. Durante el período de garantía, no se aceptará una reclamación por tapicería dañada debido a un ajuste inadecuado (consulte la Fig. 1 y la Fig. 2).

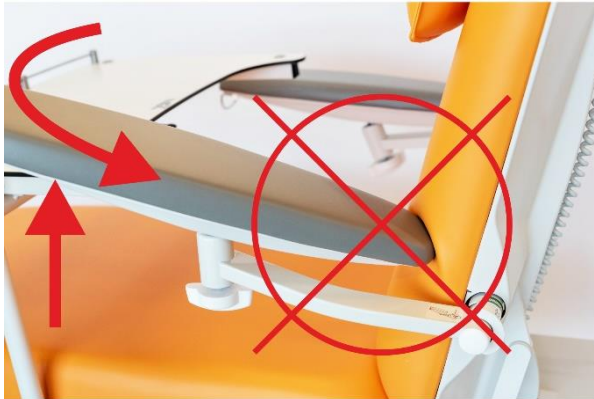

**Fig. 1**

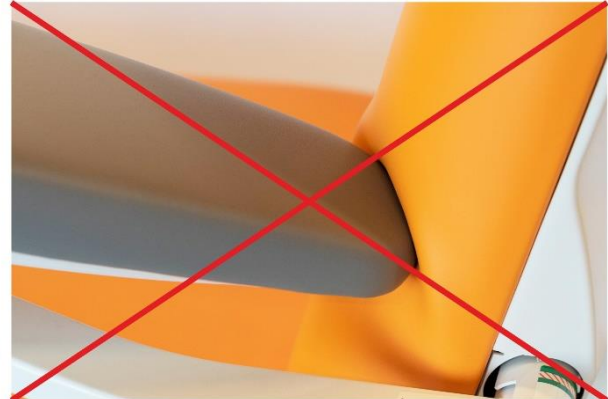

**Fig. 2**

## 9.3 Rejillas laterales



### Advertencia Aviso

#### ¡Peligro causado por la caída del paciente de la silla!

- Asegúrese de que las rejillas laterales estén ancladas de forma segura.
- Pruebe la estabilidad presionando pro la parte interior en la rejilla lateral.
- El personal del hospital es responsable de asegurar que las rejillas laterales estén dobladas mientras la silla está ocupada.

Las rejillas laterales de plástico divisibles son componentes de la silla, no se pueden quitar.

#### Cómo doblar las rejillas laterales hacia abajo:

Agarre el mando de la rejilla lateral y empuje la rejilla lateral hacia la rejilla del colchón 1.  
Para desbloquear desbloquee el mecanismo de bloqueo 2.  
Doble la rejilla lateral hacia abajo 3.

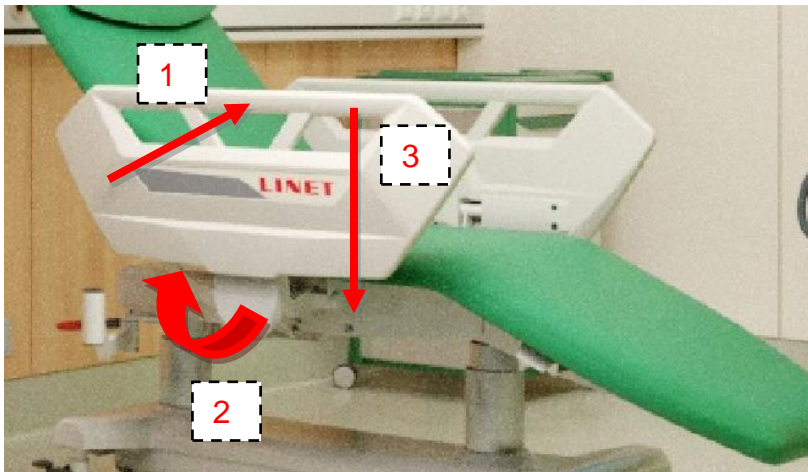

#### Cómo doblar las rejillas laterales hacia arriba:

Sujete la rejilla lateral por el mango. Empuje la rejilla lateral hacia arriba hasta que encaje. El bloqueo de cada rejilla lateral indica un clic audible. Asegúrese de que la rejilla lateral esté bloqueada correctamente.

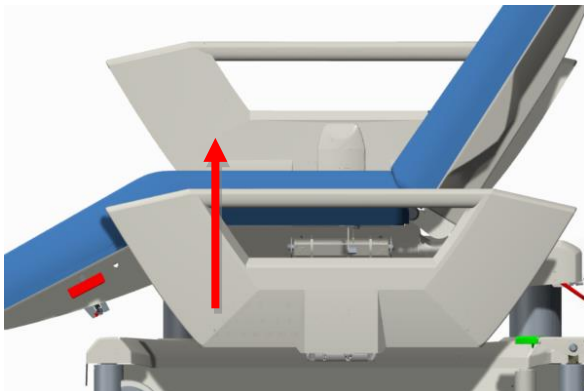

## 9.4 Ajuste eléctrico de Trendelenburg



**Advertencia:**  
Aviso

En el equipamiento opcional de la silla se encuentra la pila de reserva que en el caso del fallo de la alimentación ayuda a ajustar la silla a la posición antichoque.

Para ajustar la posición de Trendelenburg apriete (a mantenga apretado) el botón en el control remoto. De este modo es posible ajustar la posición antichoque desde cualquier posición de la silla. Para ajustar la sección de espalda a la posición original use el posicionamiento por motor (activado por el control manual).

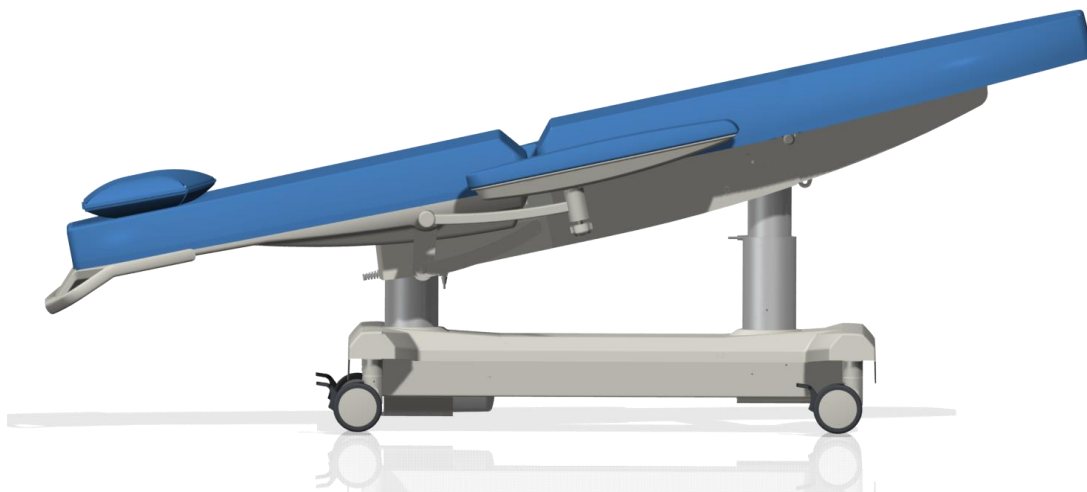
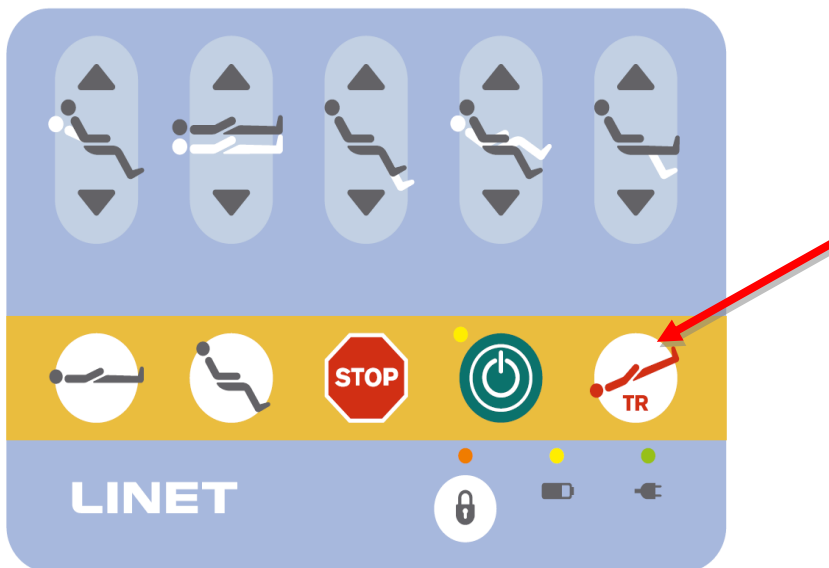



## 9.5 Ecuación de potencial

La silla está equipada con un enlace para una posible sincronización de potencial con otro dispositivo médico eléctrico. El enlace está situado en la parte trasera de la silla debajo de la sección del respaldo. La silla está conectada con otro dispositivo a través de un cable (no incluido en el suministro de la silla), que está conectado de manera simple al enlace.

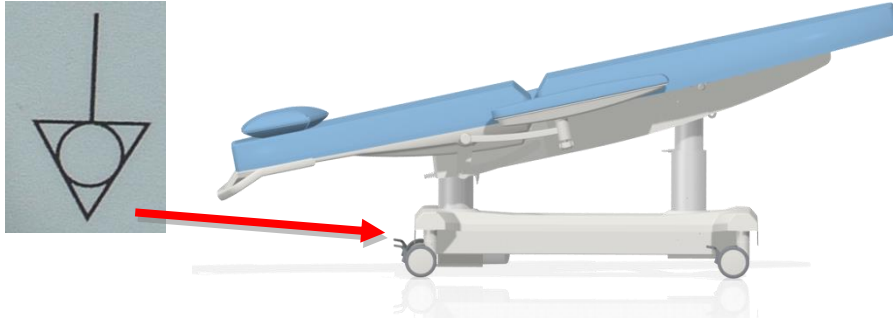

## 9.6 Reposacabezas trasero (paragolpes)

El reposacabezas trasero (paragolpes) representa un elemento de seguridad de la silla y puede ser utilizado por el personal durante el transporte como un mango de transporte.

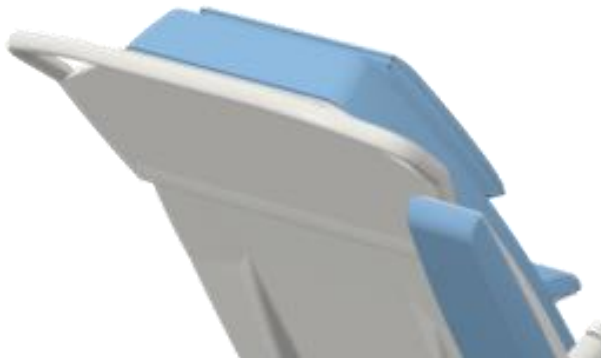

## 10 Accesorios



**Advertencia:**  
Atención

Nunca deposite los accesorios desarmables en la silla, en su superficie de lecho, en la cubierta inferior ni en la paciente. ¡Si no lo hace, puede producirse una lesión de personas o daño del equipo!

### 10.1 Soporte rotativo del estante de infusión



**Advertencia:**  
Aviso

¡La carga máxima es 8 Kg!

El soporte de infusión ajustable se aprovecha para fijar el estante de infusión. Ofrece dos posiciones, de "estacionamiento" y "activa". Para asegurar el soporte en la posición "activa" tire el soporte hacia sí. Para devolver el soporte a la posición de "estacionamiento" repite el proceso al revés (solamente en la versión con brazos).



### 10.2 Soporte fijo del estante de infusión



**Advertencia:**  
Aviso

¡La carga máxima es 8 Kg!

El soporte de infusión inseparable se aprovecha para fijar el estante de infusión. Ofrece una posición "activa" (solamente en la versión con barreras).



## 10.3 Almohada (llana)

Apoyo de cabeza confortable con la altura ajustable que apoya la cabeza del paciente. La almohada con el cinto de cuero artificial se puede quitar fácilmente.



## 10.4 Almohada (semirredonda)

Apoyo de cabeza confortable con la altura ajustable que apoya la cabeza del paciente. La almohada con el cinto de cuero artificial se puede quitar fácilmente.



## 10.5 Almohada (para acostarse de lado)

Apoyo de cabeza confortable y ajustable que apoya la cabeza del paciente que está acostado de lado en la silla. La almohada no se fija en la silla y se puede quitar.



### **10.6 Almohada (entre las piezas de espalda y de asiento)**

La almohada mejora la comodidad del paciente en la zona de la cintura, sobre todo, en la posición horizontal de la silla. La almohada se puede quitar fácilmente de la silla desenganchándola del perno por los dos lados.



## 10.7 Caja plástica grande para cosas personales



**Advertencia:**  
Aviso

¡La caja plástica grande no se puede combinar con el soporte de la botella de oxígeno!  
¡La carga máxima es 8 Kg!

Sirve para depositar las cosas personales del paciente. El volumen de la caja es 20L. Dimensiones (longitud: 42 cm, altura: 23 cm, anchura: 30 cm).



## 10.8 Caja plástica pequeña para cosas personales



**Advertencia:**  
Aviso

¡En el mismo lado de la silla no se puede combinar la caja con llave y el soporte del saco para la orina!

Sirve para guardar menudos objetos personales del paciente como llaves, teléfono, monedero. La caja incluye llaves del cerrojo.



## 10.9 Barra DIN



**Advertencia:**  
Aviso

Para mover la silla arriba y abajo compruebe que los objetos alrededor no puedan entrar en colisión no ser atrapados por el soporte.

¡La carga máxima es 50 kg con el alargamiento máximo de 200 mm!

El soporte se usa para depositar accesorios como apoyos complementarios, estante de infusión y bandejas quirúrgicas.

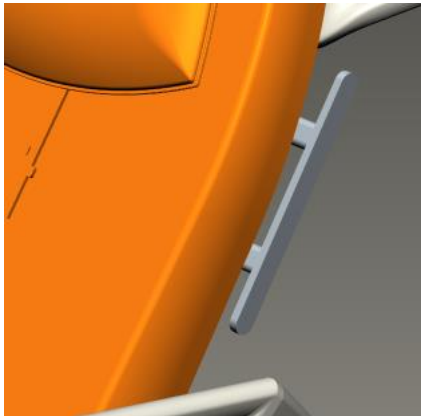

## 10.10 Soporte del rollo del papel



**Warning:**  
Caution

¡Destinado solamente para un rollo del papel!

¡No sirve para manipulación alguna con la silla ni como pasamanos de transporte!

Il carico massimo sono 2 kg

Soporte del rollo del papel (para un rollo de longitud máxima 50 cm).

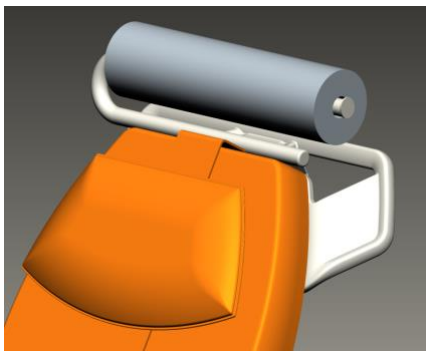

## 10.11 Folio de protección para apoyos de brazos (un par)

Coloque el folio de protección en el apoyo del brazo. (véase la foto.)  
Después cierre los velcros desde el lado inferior según la figura siguiente.  
Doblar los extremos del folio según la orden de los números y en el sentido de las flechas.

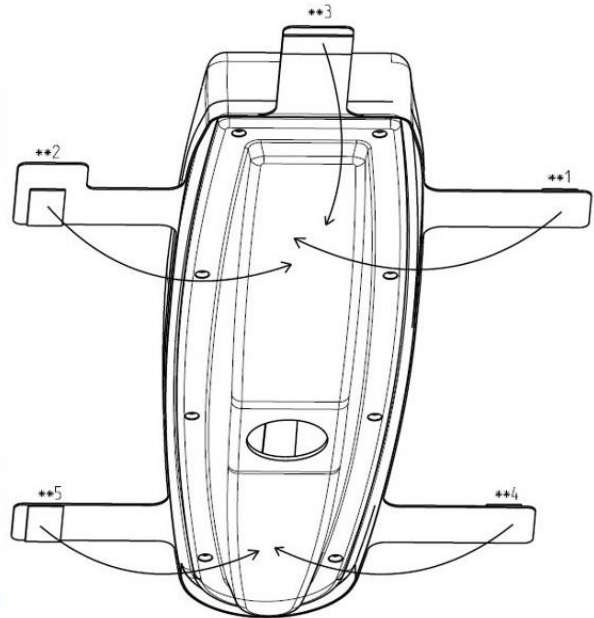

## 10.12 Folio de protección de la parte de pies

Coloque el folio de protección en la silla y sujete los extremos del folio (4) en los botones que se encuentran en la parte inferior de la superficie acolchonada.  
Sujete con los botones en los cuatro extremos del folio.

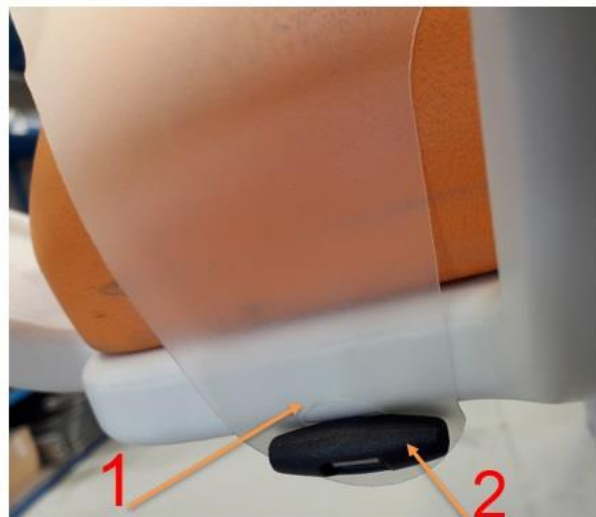
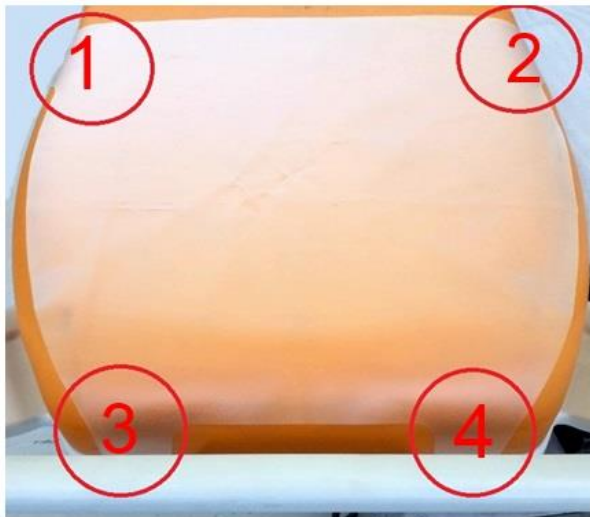

1. Sujetar el ojal del folio con el botón
2. Botón

### 10.13 Soporte de la tableta (I/D)



**Advertencia:**  
Aviso

¡La carga máxima es 0,6 Kg!

Si usa la tableta en el soporte, tenga un cuidado especial. La tableta debe estar fijada con seguridad en el soporte para evitar su caída y daño.

La posición de estacionamiento del soporte de la tableta se ve en la imagen.

Durante el posicionado o rodado de la silla, el soporte de la tableta debe estar en la posición de estacionamiento para evitar cualquier colisión.  
Para los dos lados valen las mismas reglas.

El soporte permite sujetar una tableta de 7-10 pulgadas.





## 10.14 Soporte de la botella de oxígeno



**Advertencia:**  
Aviso

¡La carga máxima es 15 Kg!

¡No se puede combinar con la caja plástica grande!

Haga el favor de tener un cuidado especial manipulando con la botella de oxígeno en el soporte. Siempre es necesario asegurar la botella de oxígeno con el soporte por medio del cinto adjunto para evitar su caída. Si no lo hace, puede producirse una lesión de personas o daño del equipo.

Destinado a la fijación de una botella de oxígeno de volumen máximo 5 litros.



## 10.15 Soporte del saco de orina



**Advertencia:**  
Aviso

¡La carga máxima es 4 Kg!

Sirve para colocar el saco de orina (máximo 2 l). En el mismo lado de la silla no se puede combinar la caja con llave y el soporte del saco para la orina.



## 10.16 Parachoques delantero



**Warning:**  
Caution

¡La carga máxima es 45 Kg!

Recomendamos en caso del transporte frecuente de la silla. ¡Sin este accesorio hay peligro del daño del cuero artificial por el impacto de la silla en un obstáculo!

Sirve como protección de la silla en caso de transportes frecuentes de la silla con/sin paciente. El diseño ergonómico permite también la función del pasamanos de transporte en la posición horizontal de la silla.



## 10.17 Estante de infusión

El estante es de acero inoxidable. Es telescópico para ajustar la altura.



**Advertencia:**  
Aviso

¡La capacidad de carga máxima de un gancho es 2 kg!

¡No sirve para la manipulación con la silla ni como pasamanos para el transporte de la silla!

No se permite suspender bandeja ni mesa alguna en el estante del suero. Hay peligro del ensuciamiento del paciente o lesión de personas. El tapizado se puede romper y causar el ensuciamiento.



## 10.18 Mesita para comer (versión con barreras)



### Advertencia: Aviso

¡La capacidad de carga máxima es 15 kg!

Durante la instalación o desinstalación de la mesita siempre es necesario tener cuidado con el paciente que está sentado en la silla. ¡Hay que evitar la colisión con su cabeza, tronco, dedos!

Cuando la mesita está instalada, nunca baje las barreras.

Quite la mesita, solamente si está vacía. ¡A no ser así, el contenido puede volcarse en el paciente (comida, bebida, notebook, cosas personales)!

Una vez quitada, guarde la mesita en un lugar seguro y seco.



### Procedimiento de la instalación y desinstalación.

Para instalar la mesita, primero coloque dos zapatas de la mesita en la barrera izquierda (mirando desde el paciente sentado en la silla) Suba la mesita un poco y gírela al plano horizontal. En el otro lado, la zapata de la mesita debe hacer un clic, apriete la barrera derecha hacia sí y apriete la zapata hacia abajo. La mesita instalada puede avanzar por las barreras (según el deseo del paciente). Para desinstalar la mesita proceda al revés.



## 10.19 Plataforma para alimentación (para versión noc reposabrazos)



### Advertencia: Aviso

La capacidad máxima de carga es de 10 kg.

Si el paciente está sentado en la silla, tenga cuidado con él cuando vaya a instalar o desinstalar la plataforma. Tenga cuidado de no golpear al paciente.

No cambie nunca la posición del reposabrazos con la plataforma montada.

La plataforma solo se puede retirar si está vacía. Si todavía hay objetos en la plataforma (por ejemplo, comida, bebida, cuadernos o artículos personales), se podrían caer encima del paciente.

Tras desmontarla, guarde la plataforma en un lugar seguro y seco.

**La plataforma se puede colocar a la izquierda (SB-ODA -075) a la derecha (SB-ODA-098) de la silla desde la perspectiva del paciente. Las plataformas no son intercambiables.**

### Manipulación:

#### Instalación:

Fig. 1 – Posición de la plataforma durante el montaje o desmontaje.

Fig. 2 – Instalación del poste en su soporte.

1. Sujete la plataforma, inserte el poste en su soporte y apriete el tornillo.
2. Compruebe que la plataforma quede bien fijada.



#### Movimiento de la plataforma para alimentación (rotación)

1. Pulse el control de la plataforma para girarla hasta 90°.
2. Una vez finalizado el movimiento, el mecanismo de bloqueo encaja en su posición. Esto significa que la plataforma está bloqueada.

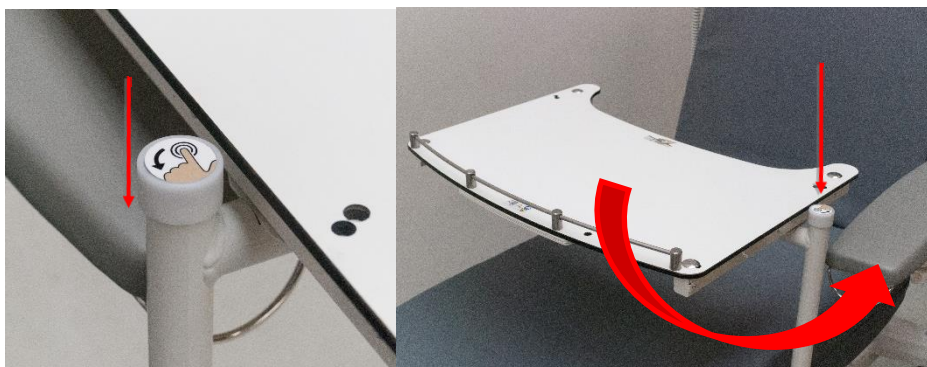

## Movimiento de la plataforma para alimentación (hacia delante y hacia atrás)

1. Pulse el control de desplazamiento de la plataforma para moverla hacia delante o hacia atrás.
2. El rango máximo de desplazamiento es de 180 mm.

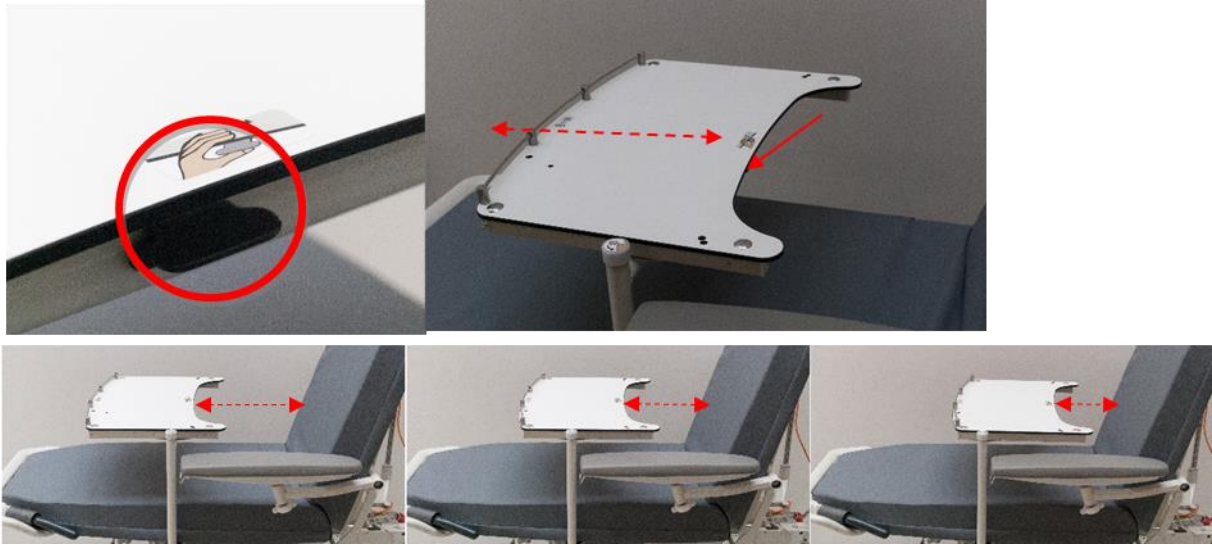

## Extracción:

Para desmontar la plataforma, efectúe el procedimiento de instalación de forma inversa.

1. Gire la plataforma y aléjela del paciente, fuera de la silla.
2. Sujete la plataforma, desatornille el tornillo inferior y saque el poste.

## Precaución:

Tenga mucho cuidado al manipular la plataforma para alimentación, ya que hay riesgo de que choque contra objetos circundantes (p. ej., el reposabrazos).

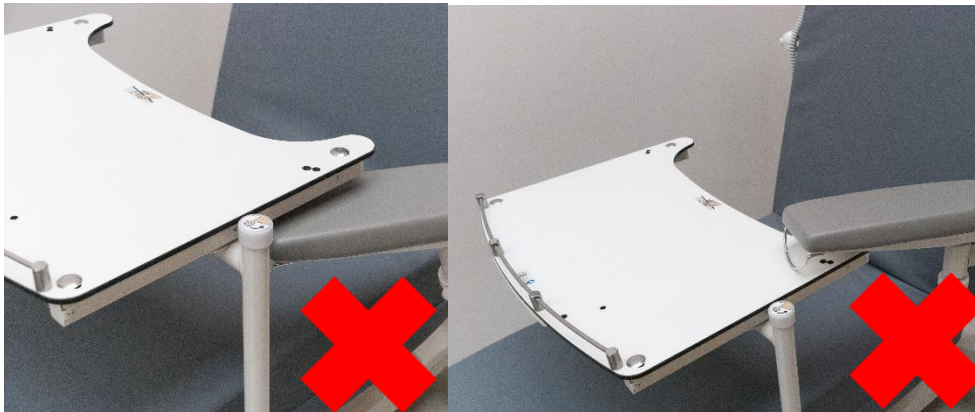

## 10.20 Freno central delantero (un par)

La silla está equipada del freno central delantero solamente en la versión con ruedas de 150 mm por el pago adicional. Las funciones de las ruedas se controlan por pedales de frenos. Ajuste del pedal de la rueda:

<b>ALTO</b>	Todas las ruedas bloqueadas
<b>NEUTRO</b>	Todas las ruedas desbloqueadas, giran alrededor de su eje
<b>GO</b>	Guía de sentido por medio de la rueda delantera o quinta rueda. Las demás ruedas están libres y giran alrededor de su eje.

Significado de los símbolos de freno de los pedales de mando:

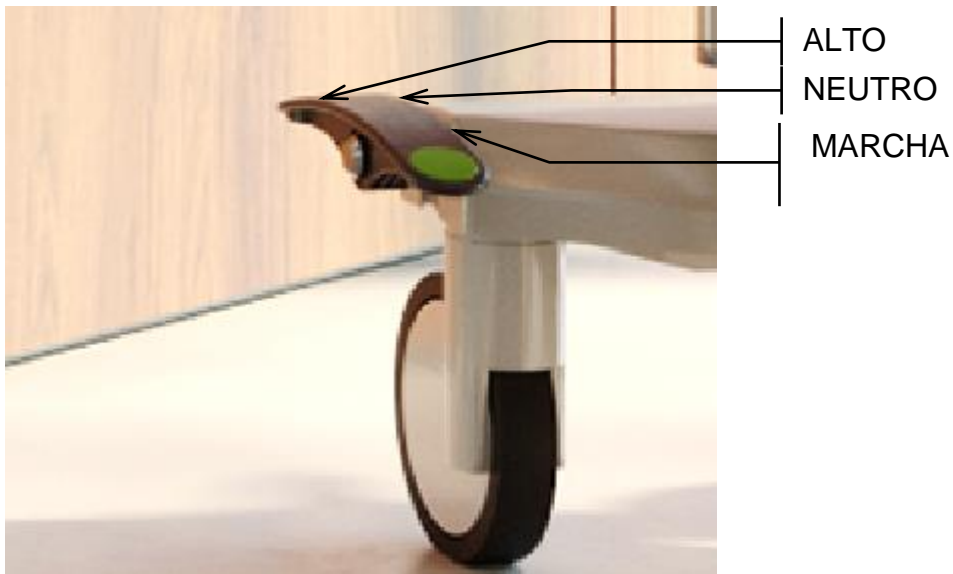

## 10.21 Quinta rueda

La silla puede estar equipada de la quinta rueda en el centro del chasis. La quinta rueda permite conducir y maniobrar con la rueda en pasillos largos y recintos pequeños. Versión solamente con las ruedas de 150 mm.

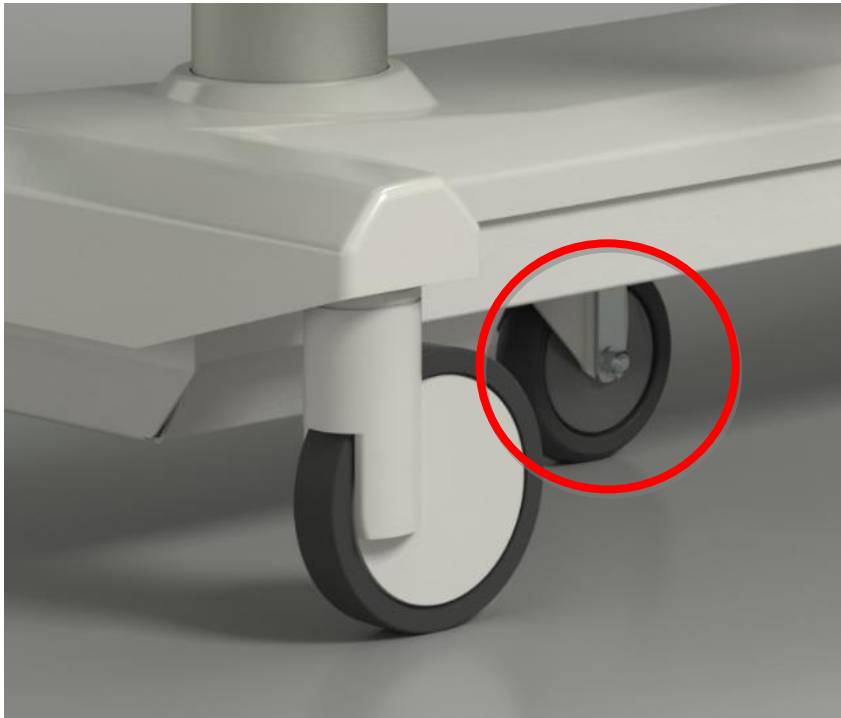

Cómo activar la quinta rueda:

1. Desconecte la silla de la alimentación principal.
2. Ajuste el mando de las ruedas de modo que la palanca verde se dirija abajo (GO).



## 10.22 Apoyo eléctrico de los pies



**Advertencia:**  
Aviso

¡El apoyo de los pies no protege la silla contra un choque!

¡El apoyo eléctrico de los pies no se puede combinar con el parachoques delantero!

¡No recomendamos suspender los demás accesorios en el apoyo de los pies!

¡La capacidad de carga máxima es 45 kg en el sentido vertical y 100 kg en la presión!

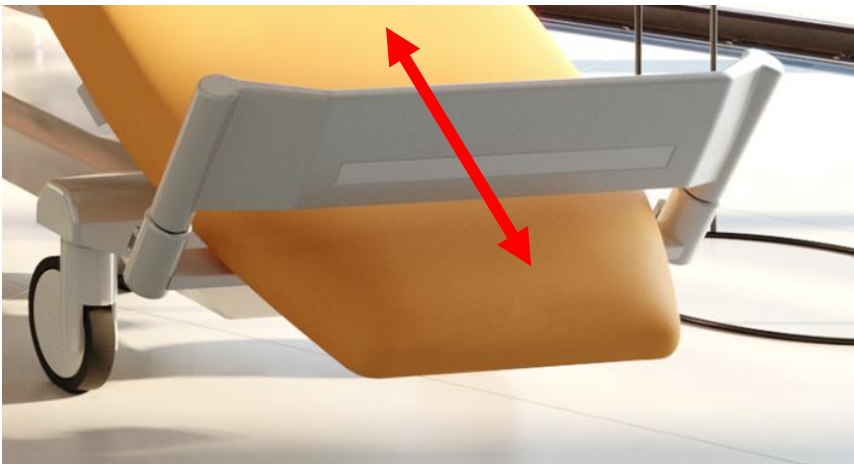

El accionamiento se controla en el dispositivo de mando manual aguantando los botones arriba y abajo.

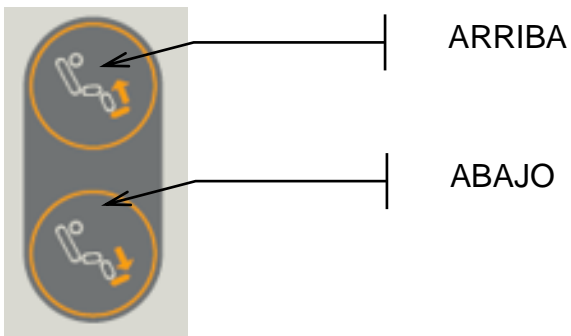



## 10.23 Cargador USB para el teléfono móvil

El cargador USB sirve para carga teléfonos móviles y tabletas

Se encuentra en la parte inferior de la pieza bajo los pies (debajo del asiento) en el lado derecho e izquierdo de la silla.

En el conector USB se encuentra un casquillo plástico que facilita la cobertura IP para el conector USB. Durante la limpieza de la silla, este casquillo debe estar cerrado para evitar la penetración del agua en el conector.



**NOTA** La máxima corriente eléctrica de este equipo es 2A.



**Advertencia:**  
Aviso

**¡Riesgo de la lesión en consecuencia del uso incorrecto!**

¡Compruebe que el accesorio conectado con el conector USB esté en estado perfecto!

El usuario de la silla es responsable por el cumplimiento de este requerimiento.



**Advertencia:**  
Aviso

**¡Riesgo de la lesión en consecuencia del cable aplastado!**

¡Compruebe que el cable del accesorio conectado no esté aplastado por la pieza lateral o partes del lecho!

El usuario de la silla es responsable por el cumplimiento de este requerimiento.



**Advertencia:**  
Aviso

**¡Riesgo de daños materiales en consecuencia del uso incorrecto!**

¡Compruebe que sea imposible la caída del dispositivo conectado!

El usuario de la silla es responsable por el cumplimiento de este requerimiento.



**Advertencia:**  
Aviso

**¡Riesgo de daños materiales en consecuencia del uso incorrecto!**

¡Nunca conecte elementos de calefacción con el conector USB!

El usuario de la silla es responsable por el cumplimiento de este requerimiento.

## 10.24 Cinturón de fijación del paciente



**Warning:**  
Caution

Siempre desabroche el cinturón durante el posicionamiento de la silla para garantizar la seguridad y comodidad del paciente. Vale sobre todo para el movimiento de la pieza de espalda y pieza de asiento.

Para usar el cinturón de fijación recomendamos tener la silla siempre en la posición más baja.

Los pacientes pueden estar fijados en la silla con el cinturón de cuero artificial en la zona del vientre y del pecho para una mayor seguridad. Los accesorios se aprovechan sobre todo en la situación que haya peligro de la caída del paciente de la silla. El soporte trasero sirve para sujetar el cinturón de cuero artificial.



## 10.25 Pasamanos de transporte delantero / trasero



**Advertencia:**  
Aviso

¡La capacidad de carga máxima es 45 kg en el sentido vertical y 100 kg en la presión!

Sirve sobre todo para facilitar el transporte de la silla con el paciente en la posición horizontal.

### Agarres delanteros de transporte:

Durante el transporte, el agarre se reclina de la posición abatida a la vertical.

Para reclinar los agarres, éstos se tienen que levantar según las flechas a la 1ª posición y después inclinar según las flechas a la 2ª posición.

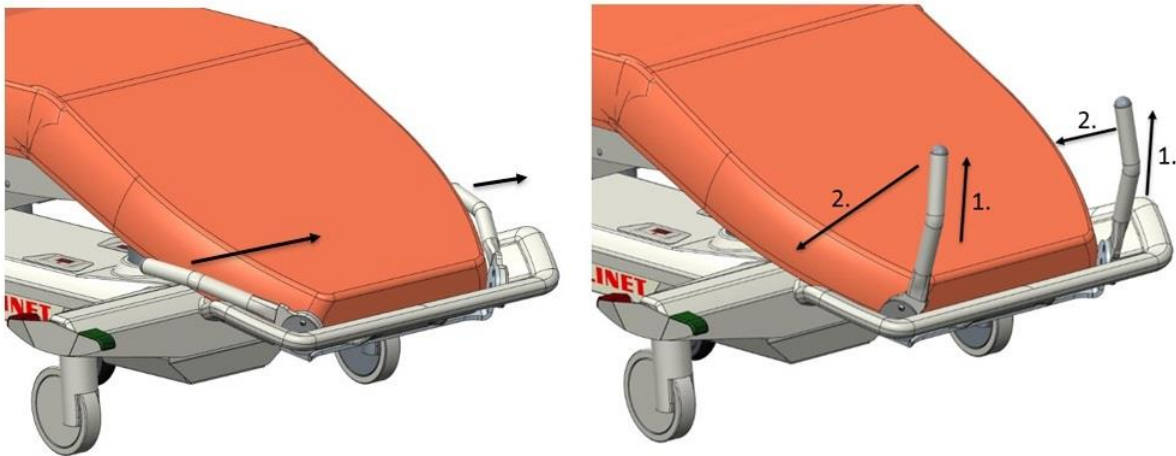

### Agarres traseros de transporte:

Durante el transporte de la silla, los agarres se reclinan de la posición inclinada a la posición vertical.

Para reclinar los agarres, éstos se tienen que levantar según las flechas a la 1ª posición y después inclinar según las flechas a la 2ª posición.

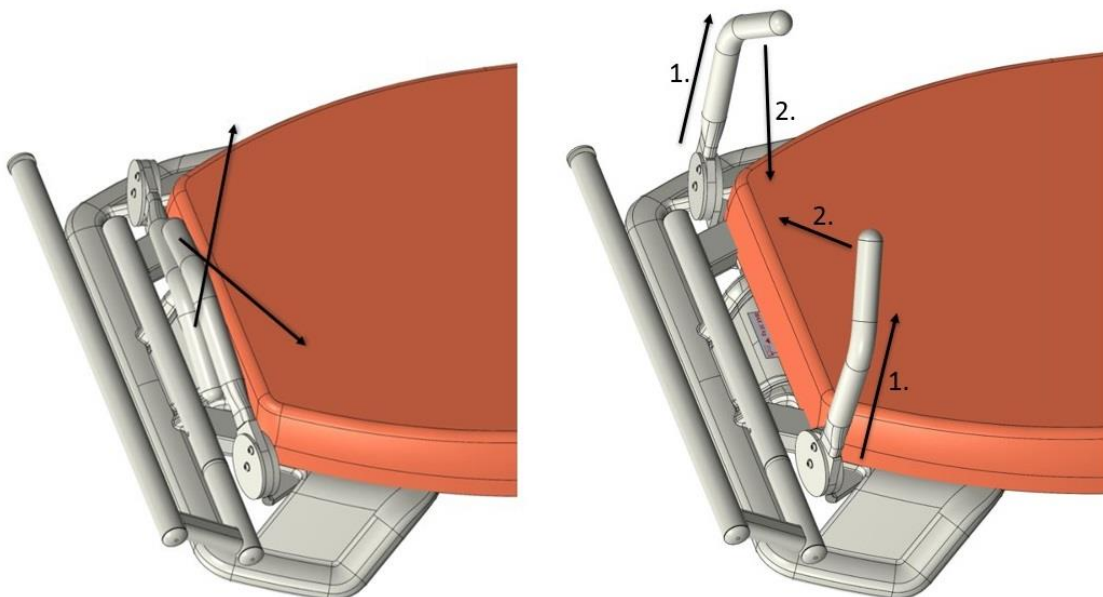

## 10.26 Apoyo del brazo con la altura ajustable

Posibilita el ajuste de la altura del apoyo del brazo en 2 posiciones, la posición inferior es la estándar.

Para ajustar la posición superior, proceda según la imagen.

1. Levante un poco del apoyo del brazo (en unos 10cm)
2. Inserte el dispositivo de retención del apoyo del brazo

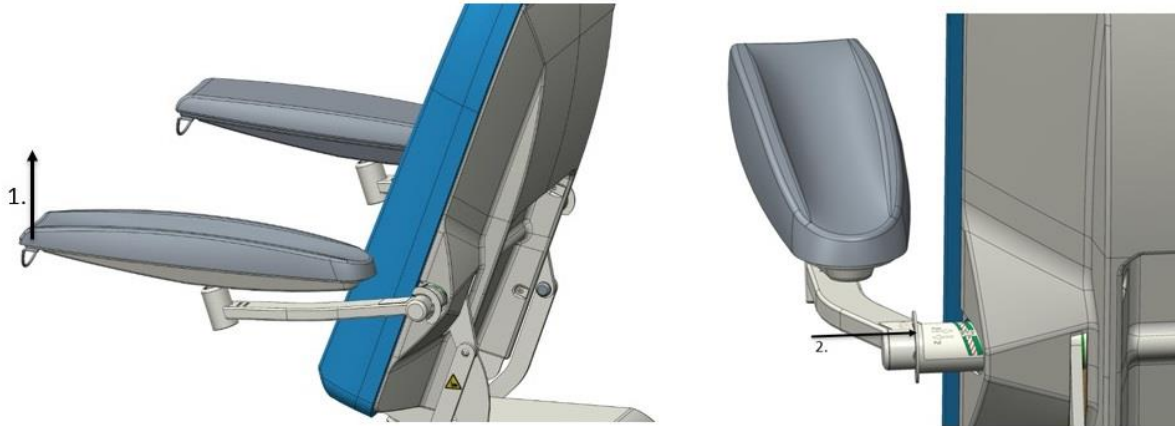

Para volver el apoyo del brazo a la posición inferior, proceda según la imagen siguiente:

1. Levante el apoyo del brazo
2. Saque el dispositivo de retención del apoyo del brazo

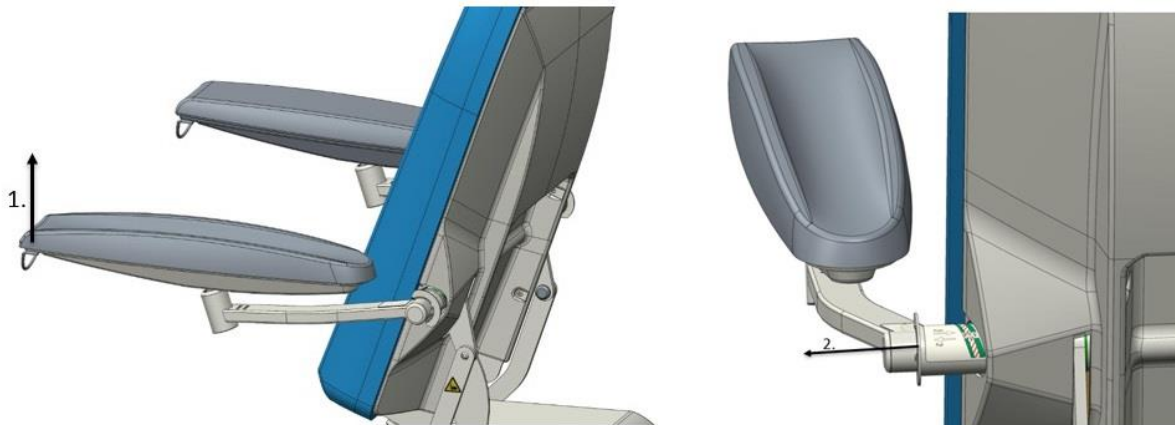

## Explicación del adhesivo en el dispositivo de retención del apoyo del brazo ajustable:

1 - OK Verde – Significa sacar correctamente el dispositivo de retención (el color se tiene que empatar con el borde de la cubierta de la espalda)

2 - NOT OK Rojo – significa la inserción incorrecta del dispositivo de retención (en esta posición, el dispositivo de retención no se debe insertar)

3 – OK Verde – significa la inserción correcta del dispositivo de retención (el color se tiene que empatar con el borde de la cubierta de la espalda)

4 - Cubierta de la espalda

5 - Ilustración esquemática del mando del apoyo del brazo

Posición 1 – levantar un poco el apoyo del brazo  
Posición 2 – insertar el dispositivo de retención del apoyo del brazo

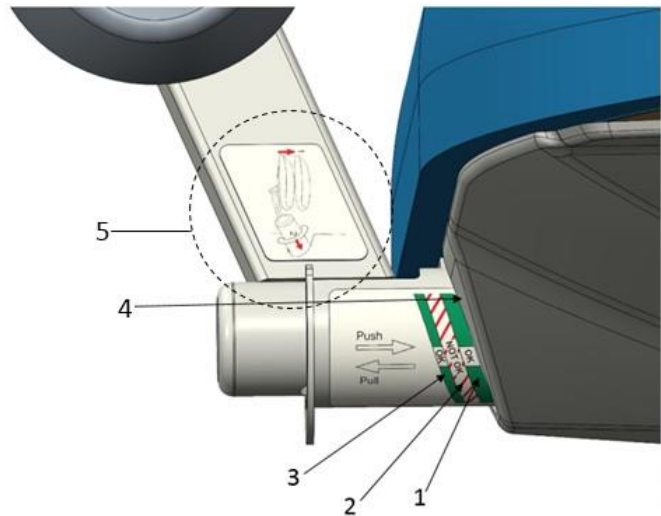

## 10.27 Brazos con espacio para el codo



## 10.28 Soporte del controlador para silla con reposabrazos

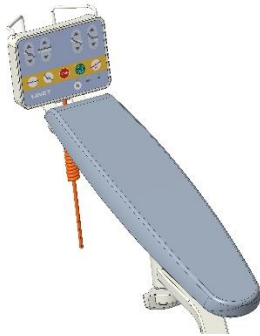

### Instalación del soporte del controlador

- Introduzca el soporte del controlador en la ranura del reposabrazos. Cuando el bloqueo se ajuste, el soporte estará colocado correctamente.

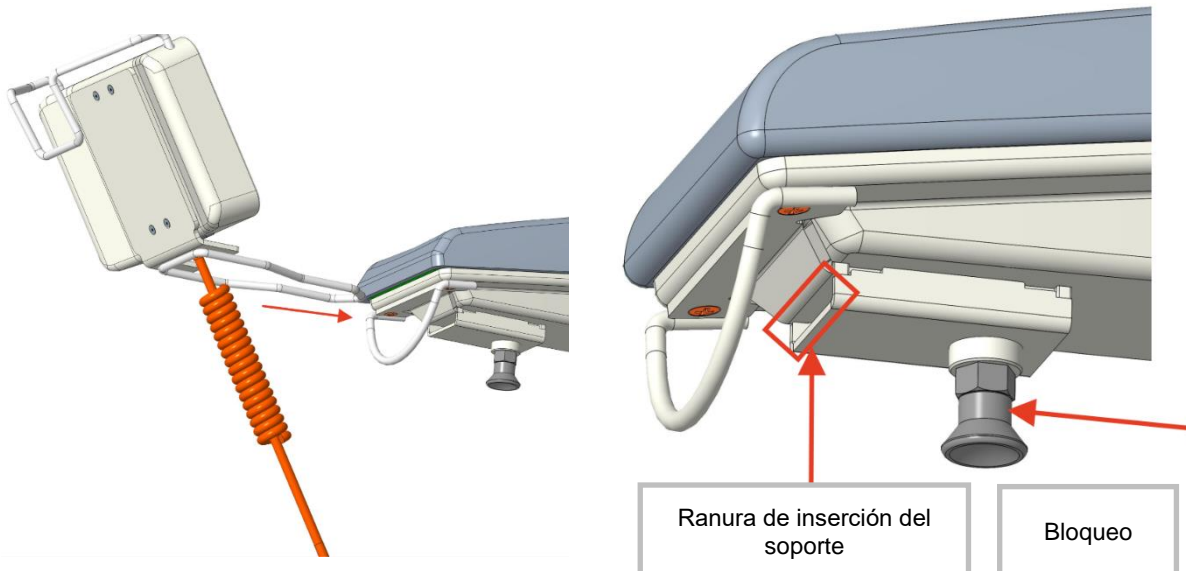

### Retirada del soporte del controlador del reposabrazos

- Tire del soporte hacia afuera mientras empuja el bloqueo en la dirección (1) y el controlador en la dirección (2) como se muestra en la imagen.

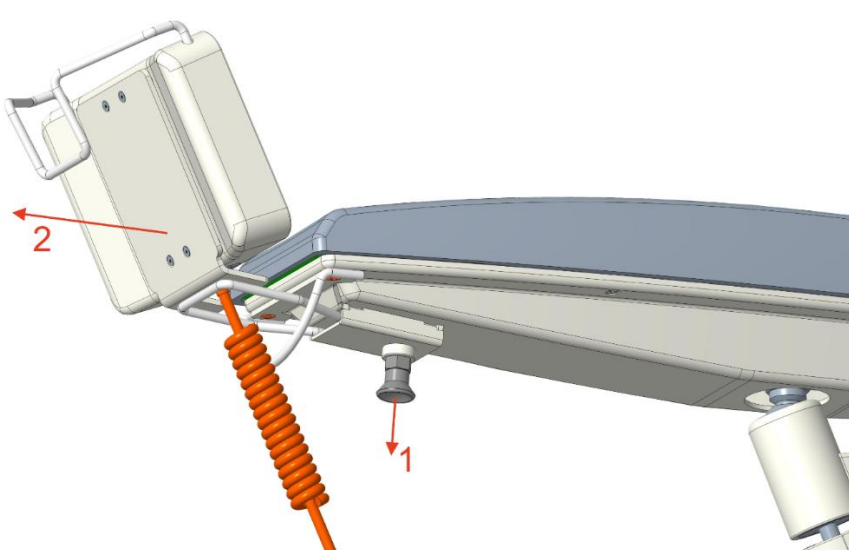

## 10.29 Soporte para bebidas para silla con reposabrazos



**Advertencia:**  
Precaución

Cuando utilice el soporte para bebidas, es importante que el reposabrazos esté colocado correctamente de modo que la bebida no se derrame sobre el paciente. Se recomienda colocar el reposabrazos de manera que el fondo de la bebida esté siempre en posición horizontal.

El soporte está diseñado únicamente para su uso con bebidas frías. Existe riesgo de quemaduras para el paciente si se manipula el soporte de manera incorrecta o si se golpea con fuerza.

### Instalación del soporte para bebidas

- Inserte el soporte para bebidas en la ranura del reposabrazos. Cuando el bloqueo se ajuste, el soporte estará colocado correctamente.

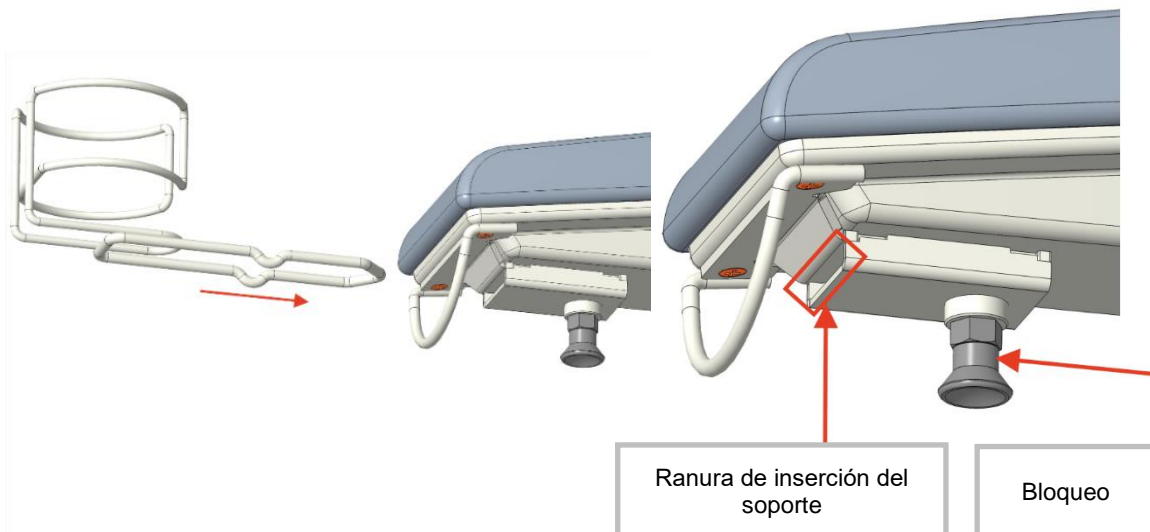

### Retirada del soporte para bebidas de la ranura del reposabrazos

- Tire del soporte hacia afuera mientras empuja el bloqueo en la dirección (1) y el soporte en la dirección (2) como se muestra en la imagen.

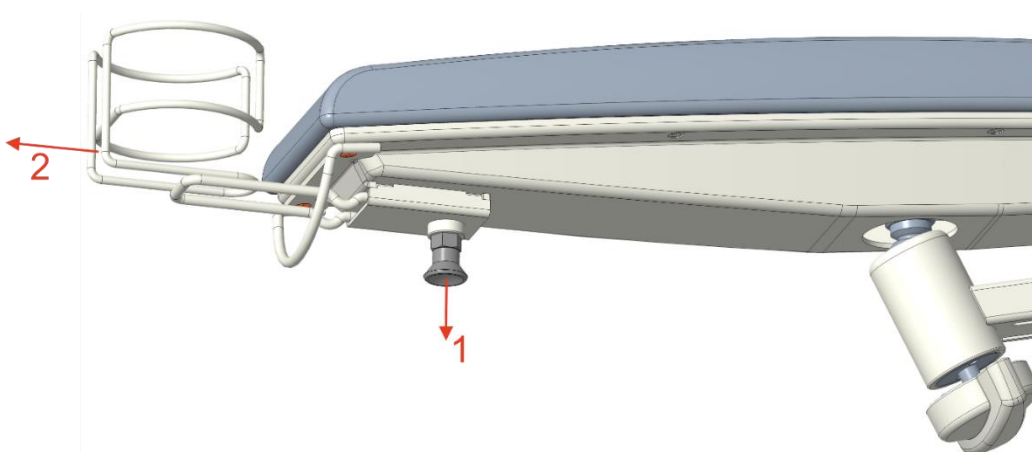

## 10.30 CPR mecánico



### Advertencia: Aviso

El dispositivo de mando CPR está marcado con etiquetas de información en los dos lados debajo de la sección trasera. Las etiquetas están marcadas con el texto CPR.

CPR no sirve para el ajuste individual de la pieza de espalda a diversas posiciones, aunque pueda ahorrar el tiempo del personal. Para el posicionamiento de la pieza de espalda use siempre la función en el dispositivo de mando manual. Con la posición CPR siempre se debe bajar a la posición inferior, o sea, la más baja.

Durante el movimiento, el apoyo trasero debe estar cargado (por ej., por el peso del paciente).

El movimiento debe ser controlado por el personal. Para activar CPR recomendamos usar una mano y con la otra aguantar la sección trasera.

La función se activa apretando la palanca roja con una mano en el sentido especificado. Aproveche la otra mano para bajar la sección trasera utilizando el pasamanos en la misma. Durante este movimiento no deje de aguantar la palanca. Para devolver la sección trasera a la posición original use el posicionamiento de motor (activado con el mando manual).

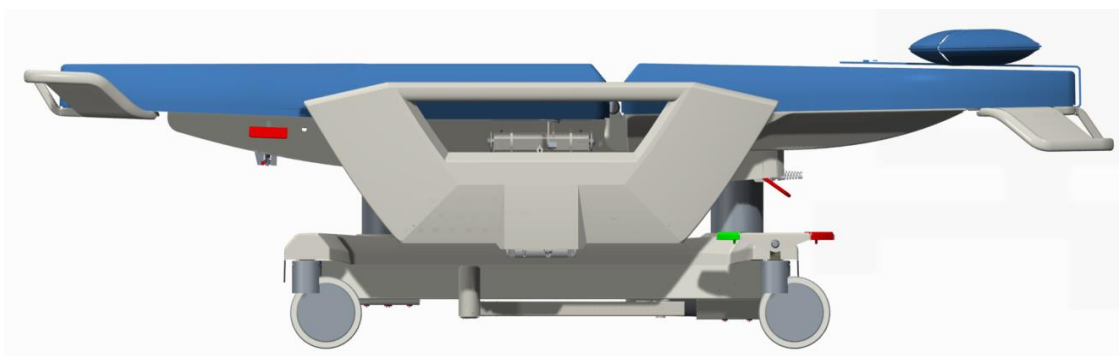



## 10.31 Soporte de la ficha del paciente

El soporte de la ficha del paciente se ubica a las laterales (barreras laterales) de la silla y se queda colocado libremente en la travesa superior de la lateral.

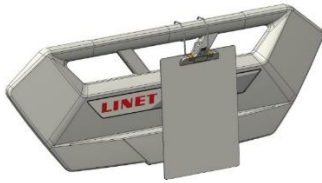

## 10.32 Soporte del vaso para la bebida:



**Advertencia:**  
Aviso

Siempre debe estar colocado en la travesa superior de la lateral. (véase la foto)  
El soporte sirve solamente para bebidas frías, con la manipulación incorrecta o choque existe el peligro que el soporte se caiga al paciente.

Sirve para sujetar una lata o vaso con la bebida. Para quitar el soporte, siempre saque su contenido, después gire el soporte en 90° hacia abajo y sáquelo de la barrera. Para instalar proceda al revés.

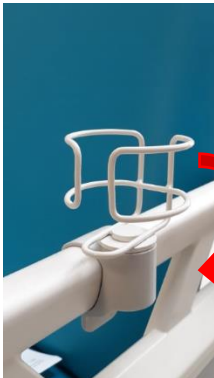

## 10.33 Bolsillo para el teléfono móvil



**Advertencia:**  
Aviso

El bolsillo debe estar colocado en la lateral hacia el interior de la silla, sea por el lado derecho o izquierdo. (véase la foto)



## 10.34 Comfort mattress (130 mm)

### Descripción de la funda

La funda ODA-COM consta de dos secciones:



1. La sección superior extraíble de la funda del colchón, con un cierre de cremallera.
2. La sección inferior de la funda del colchón, que no es extraíble y que está sujeta a la estructura de la butaca.

### Parámetros técnicos

Superficie de apoyo	
Longitud total de la superficie de apoyo	2123 ± 3 mm
Longitud del respaldo	965 ± 2 mm
Longitud del asiento	528 ± 2 mm
Longitud de la sección del pie	630 ± 2 mm
Anchura del respaldo	590 – 385 ± 10 mm
Anchura del asiento	590 ± 10 mm
Anchura de la sección del pie	590 – 388 ± 10 mm
Grosor del colchón del respaldo	130 – 100 ± 5 mm
Grosor del colchón del asiento	130 ± 5 mm
Grosor del colchón de la sección del pie	130 – 80 ± 5 mm

### Se recomienda limpiar y desinfectar de forma manual

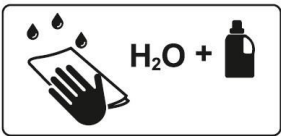
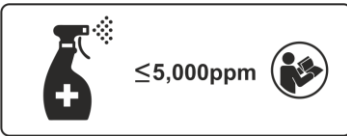
Para garantizar la vida útil del colchón, recomendamos seguir estos pasos de limpieza y desinfección.

	<p><b>Paso 1.</b> Limpie la parte superior e inferior del colchón con un paño suave utilizando una solución de agua con un detergente neutro universal.</p>
	<p><b>Paso 2.</b> Deje que el colchón se seque o séquelo con un paño suave.</p> <p><b>Paso 3.</b> Desinfecte el colchón con una solución que contenga &lt;math&gt;&lt; 5000\text{ ppm}&lt;/math&gt; del desinfectante que se recomienda en el capítulo 9.</p>
	<p><b>Paso 4.</b> Aclarar con agua</p> <p><b>Paso 5.</b> Deje que el colchón se seque o séquelo con un paño suave.</p>

### Se recomienda limpiar en una lavandería industrial.



**Advertencia:**  
Precaución.

No utilice lejía en la funda del colchón.  
Siga los ajustes recomendados de la lavadora industrial.  
La funda no está diseñada para lavarse en una lavadora industrial continua.

## Ajustes recomendados de la lavadora industrial



**Advertencia:**  
Precaución.

La funda no está diseñada para lavarse en una lavadora industrial continua.

Programa de lavado			
7N^h			
Lavado	Temperatura [°C]	a	70 ± 3
	Nivel de agua [mm]	b	100
	Tiempo de lavado [min]	d	15
	Enfriamiento [-]	f	Sí
Enjuague 1	Nivel de agua [mm]	b	130
	Tiempo de enjuague [min]	dg	3
Enjuague 2	Nivel de agua [mm]	b	130
	Tiempo de enjuague [min]	dg	3
	Tiempo de centrifugado [min]	d	-
Enjuague 3	Nivel de agua [mm]	b	130
	Tiempo de enjuague [min]	dg	2
	Tiempo de centrifugado [min]	d	-
Enjuague 4	Nivel de agua [mm]	b	130
	Tiempo de enjuague [min]	eg	2
		d	5

Leyenda	
<b>N</b>	Movimiento normal: fase de inactividad de 12 s y 3 s
<b>a</b>	La temperatura inicial de lavado se refiere a la temperatura cuando el calentador está apagado.
<b>b</b>	El nivel de agua se mide desde la parte inferior del tambor después de que la lavadora lleve 1 minuto en funcionamiento y 30 segundos en la fase de inactividad.
<b>d</b>	Se permite una tolerancia de 20 s para los tiempos de fase de inactividad.
<b>e</b>	No se realiza ningún movimiento mientras se caliente hasta que se alcanza una temperatura de -5 °C. Se realiza una pequeña fluctuación a partir de la temperatura establecida de -5 °C hasta que se alcance.
<b>f</b>	Enfriamiento: llene con agua fría hasta un nivel de 130 mm y vuelva a ponerlo en funcionamiento otros 2 minutos.
<b>g</b>	El tiempo de enjuagado se mide después de alcanzar el nivel de agua.
<b>h</b>	Caliente a 40 °C y mantenga esa temperatura 15 minutos durante el funcionamiento antes de calentar a la temperatura de lavado.

## Procedimiento para retirar la funda del colchón

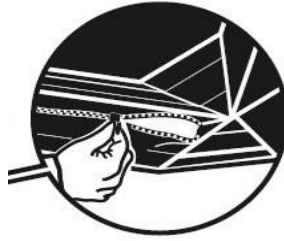

### Paso 1.

Coloque la butaca en posición horizontal.  
Busque la cremallera, la cremallera está debajo de la parte que une el asiento con el respaldo.



### Paso 2.

Afloje la parte superior de la funda del asiento desabrochando la cremallera.



### Paso 3.

Quite parcialmente la funda del asiento.

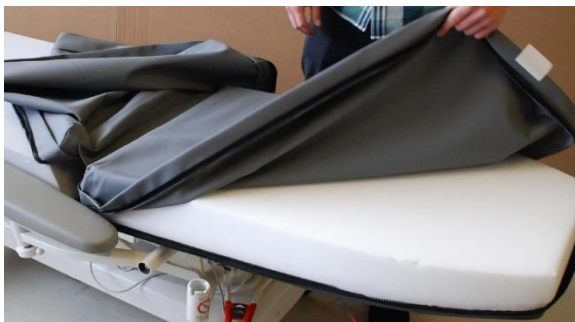

### Paso 4.

Afloje la parte superior de la funda del respaldo desabrochando la cremallera.

1. Coloque la mano en la zona de unión.
2. Busque la cremallera.
3. Desabroche con cuidado la cremallera de la funda del respaldo.

## Procedimiento para volver a colocar la funda

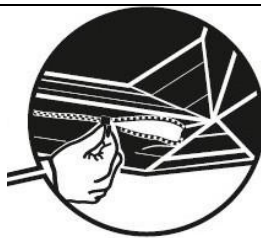

**Paso 1.**  
Coloque la butaca en posición horizontal.  
Extienda tanto la cubierta del asiento como la del respaldo sobre el colchón.



**Paso 2.**  
Ajuste la sección del respaldo al colchón.



**Paso 3.**  
Coloque la funda del asiento sobre el respaldo.



**Paso 4.**  
En la zona de unión, inserte la cremallera de la funda del respaldo y ciérrela por completo.



**Paso 5.**  
Inserte la cremallera de la funda del asiento en la zona de unión y coloque la funda sobre el asiento.









**Paso 6.**  
Coloque la funda y ciérrela por completo.

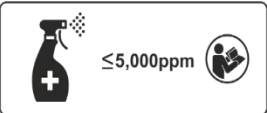

La funda retirada debe lavarse según las instrucciones de lavado industrial.

## Símbolos en el colchón

	<p>LAVADO A MANO, MANTENIMIENTO A MANO</p>
	<p>LAVAR EN UNA LAVADORA INDUSTRIAL</p>
	<p>DESINFECTAR CON UNA SOLUCIÓN QUE CONTENGA &lt;5000 PPM</p>
	<p>ACLARAR CON AGUA</p>
	<p>LIMPIAR CON UN PAÑO SUAVE Y UNA SOLUCIÓN QUE CONTENGA UN DETERGENTE DE USO GENERAL</p>
	<p>NÚMERO DE SERIE</p>
	<p>SÍMBOLOS DE RECICLAJE</p>
	<p>La tapicería cumple los requisitos de resistencia al fuego BS 7177 en la categoría de riesgo medio.</p> <p>La tapicería cumple los requisitos de las normas BS EN 1021-1, BS EN 1021-2, BS 5852, resistencia al foco de ignición 5</p>

## 10.35 Batería de reserva



### Advertencia: Aviso

¡Sólo el personal del servicio puede cambiar la pila!

¡El cambio de la pila por un personal no capacitado presenta cierto riesgo o reducción de la función del aparato sanitario!

La batería se recarga automáticamente de la unidad de control y no requiere un mantenimiento especial.

Si hay diferencia entre la temperatura de la silla y la temperatura del ambiente (transporte/almacenamiento), tiene que dejar la silla durante 24 horas que se adapte a la temperatura en el recinto antes de conectarla con la red eléctrica.

Use la pila solamente en situaciones críticas (Por ej.: Fallo de la corriente, transporte del paciente, etc.).

Después de volver a conectar la silla con la red eléctrica cargue la pila a la plena capacidad.

Si la pila es defectuosa, puede gasificarse. Así en casos raros puede deformarse la caja de la pila y de la unidad de control. ¡Caso que ocurra, la silla se tiene que poner inmediatamente fuera de funcionamiento y almacenarse en un local bien ventilado sin chispas (electricidad o fuego)! ¡Informe inmediatamente el departamento de servicio del fabricante!

### Para lograr la declarada vida útil de los acumuladores de plomo se recomiendan las condiciones del almacenamiento:

1. Impedir su descarga profunda (estado de carga a menos de 70 %) y mantenerlas cargadas por lo menos parcialmente por la recarga regular.
2. Almacenar en lugares secos y fríos (de 10°C a 0°C).
3. Impedir la luz solar directa.

### La pila suministrada con la silla no está cargada. La pila sirve solamente como fuente de reserva en el caso del fallo o transporte del paciente.

- La silla debe estar equipada de pilas aprobadas por el fabricante.
- El fabricante presta 6 meses de garantía de la plena función de la pila.
- Estos acumuladores mantienen función perfecta solamente durante cierto tiempo que se debe a las características físicas y químicas en general y al modo de su uso. El usuario tiene la obligación de observar el estado y recargar los acumuladores según el manual de operación. Los acumuladores deben ser controlados del modo indicado en el manual de operación por lo menos una vez por mes.
- El fabricante recomienda cambiar la pila por una organización profesional de servicio después de 2 (dos) años. Después de este plazo vence la vida útil de la pila y el fabricante no es capaz de garantizar la vida útil de la misma.
- No obstante, a más tardar después de 5 (cinco) años es indispensable cambiar la pila por nueva, aprobada o recomendada por el fabricante.
- El fabricante no asume responsabilidad alguna por cualquier daño de la silla o pila que sea ocasionado por: No respeto a las instrucciones del fabricante o del manual de uso, Equipamiento de la silla por otra pila, Cambio de la pila por una organización no cualificada.

### La pila se evalúa como defectuosa siempre que ocurra una de las condiciones siguientes:

- recarga continua de la pila (más de 12 horas)
- tensión baja en la pila
- corriente baja de recarga de la pila

### El estado de "pila defectuosa" se:

- señala por la luz permanente del indicador de la pila

### La pila se evalúa como descargada con la condición siguiente:

- reducción definida de la tensión en dependencia de la corriente de descarga

### El estado de "pila descargada" se:

- señala por la luz intermitente del indicador de la pila



## Señalización del estado de la batería

Diodo LED amarillo	Estado de la pila
No alumbra	La capacidad de la pila es suficiente (carga acabada antes del inicio del uso)
Centella brevemente (alumbra un momento, más tiempo sin alumbrar) (1,8 s aproximadamente)	La pila se está recargando - seguir recargando hasta que el piloto se apague. En casos de emergencia, la pila se puede usar como fuente de energía de reserva. Si el piloto no deja de centellar después de 12 horas o sí deja de centellar, pero no es posible posicionar la silla, la pila es defectuosa, contacte al fabricante):
Centella largamente (alumbra más tiempo, menos tiempo sin alumbrar) 0,2 s aproximadamente)	Tensión baja en la pila - la pila no se puede usar como fuente de reserva ni por poco tiempo, la pila está descargada completamente o es defectuosa (si la señalización de este tipo continúa, hay que cambiar la pila - intervención de servicio).
Alumbra sin interrupción varias horas (unas 10 horas), aunque la silla esté conectada con la red	Ausencia o estado de fallo de la pila (la pila está conectada incorrectamente, está interrumpida la conexión entre la fuente de alimentación y la pila, o están defectuosos los fusibles de la pila), en el caso de esta señalización contacte el servicio del fabricante.

## Activación de la pila si se pide como opción



**Advertencia:**  
Tensión peligrosa

La batería normalmente se desconecta del equipo para evitar el encendido indeseable del PURA durante el embalaje, transporte y desembalaje.

Si el folio aislante está dañado, contacte inmediatamente el departamento de servicio del fabricante.

Las figuras siguientes muestran cómo conectar la pila. Este proceso lo puede realizar solamente el técnico de servicio aprobado por el fabricante. Eliminación del folio aislante:

1. Quite el folio aislante de la caja de control principal tirando de las cintas.



2. Verifique si el folio aislante está completo y sin daño, según muestra la figura Detalle del folio aislante.

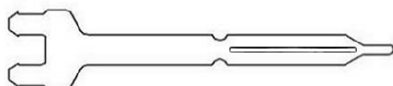

## 11 Cuidado

Todos los productos de la compañía BORCAD MEDICAL A.S. están diseñados para muchos años de funcionamiento cumpliendo las condiciones de uso adecuadas. Por favor, utilice su silla y sus accesorios con precaución. Por favor, observe estas instrucciones y los procedimientos operativos de la silla aquí descritos. Prevenga las negligencias. En caso de mal funcionamiento, ¡no haga reparaciones y nunca use la fuerza!

### 11.1 Limpieza y desinfección



**Advertencia:**  
Aviso

¡No use métodos automatizados de limpieza o desinfección!

Para la limpieza básica utilice un paño suave y la solución neutra de jabón universal.

Para la desinfección recomendamos utilizar productos estándares de desinfección superficial, por ejemplo, en base de aminos cuaternarios, composiciones de peróxido. ¡Siempre hay que respetar la concentración recomendada por el fabricante del producto para el tipo concreto de la superficie!

No utilice sustancias abrasivas ni diluyentes orgánicos.

No utilice cantidades grandes de solución de limpieza, hay peligro que el agua penetre en el accionamiento de motor y dañe la instalación eléctrica, así que el producto no funcionará correctamente.

En caso de limpieza y desinfección inadecuadas, existe el riesgo de infección intrahospitalaria.

Ponga la tapicería solamente en las partes secas de la silla.

Durante la limpieza, ponga la tapicería de los apoyapiés sobre el lado plano.

Este dispositivo médico y todos sus componentes y accesorios no están diseñados para someterse a la esterilización.

La compañía BORCAD MEDICAL A.S. no es responsable de daños a la tapicería (por ejemplo, agrietamiento, pelado, etc.) debido al uso incorrecto de desinfectantes. En tales casos, los reclamos de garantía no son aplicables.

El cambio de color de la tapicería debido a la transferencia de pigmento de color de la ropa u otros productos que entren en contacto con la superficie (p. ej., pantalones vaqueros) no es signo de una calidad inferior de la polipiel y este cambio de color no puede reclamarse en concepto de garantía.

Basado en el proceso de preparación higiénica, que utilizan apropiados centros de diálisis o salas de centros quirúrgicos, todo el equipo e instalaciones médicas deben ser limpiados y desinfectados directa e inmediatamente después de ser usados, a fin de preparar el espacio para nuevos pacientes. Esto significa que dicha limpieza afectará a todas las partes de la silla. Debido al rápido cambio de pacientes en un solo lugar, el requisito aumentado se relaciona con el mejor equilibrio posible entre los procesos de limpieza necesarios y posibles. El procedimiento debe ser revisado y acordado o complementado con las pautas del hospital, recomendaciones para planes de higiene y medidas implementadas. Se deben usar medidas especiales de limpieza y desinfección para pacientes con infección conocida. Dichos procedimientos están sujetos a las pautas hospitalarias antes mencionadas y deben ser aclarados adecuadamente. En cuanto al control de la infección, se recomienda el uso de revestimientos prefabricados de protección y / o cubiertas de tela, que además cubren componentes higiénicamente sensibles de la silla - asiento, respaldo y sección de las piernas, con el fin de evitar el contacto de la piel del paciente con la tapicería.

#### 11.1.1 Cómo limpiar la silla

1. Las partes de soporte que comprenden el cojín que comienza desde la sección de la cabeza y llega hasta la sección inferior;
2. Cortinas y manijas;
3. Rejillas laterales / apoyabrazos;
4. Estructura de la silla;
5. Levante la cubierta de plástico izquierda del chasis y limpie las áreas sucias.
6. Sostenedor de infusión y soporte;
7. Ruedas y pedales de freno.

## 11.1.2 Desinfección recomendada (desinfectantes para limpiar)

RTU- productos para el uso directo sin dilución – aplicación de spray o espuma, hay que esparcirla		
Sustancia eficaz	Modo de uso	Ejemplo del desinfectante
Amina, alcohol hasta 30%	aplicación de spray y esparcimiento	Incidin foam
Peróxido de hidrógeno	aplicación de spray y esparcimiento	Incidin OxyFoam S
Alcohol hasta 30%	aplicación de spray y esparcimiento	Bacillol 30 Foam
Paños y servilletas		
Aminas cuaternarias	refregamiento	Sani cloth active
Peróxido de hidrógeno	refregamiento	Incidin OxyWipe S
Amina, alcohol hasta 30%	refregamiento	Bacillol 30 tissues
Productos concentrados, destinados a la disolución		
Sustancia eficaz	Concentración de la solución preparada del producto desinfectante	Ejemplo del desinfectante
Glucoprotamina	0,5%	Incidin plus
Amina, aminas cuaternarias	0,5-1%	Terralin protect
Oxígeno, aminas cuaternarias	1%	Desam OX
Oxígeno, aminas cuaternarias	1%	Incidin Oxydes
Amina, aminas cuaternarias	0,5%	Incidin pro
Amina, aminas cuaternarias	0,5%	Surfanios premium
Oxígeno	0,5%	Anios Oxy Floor
Oxígeno	1%	Incidin Active
Oxígeno	1%	Perform

**¡ATENCIÓN!** No utilizar: desinfectantes con la sustancia eficaz: alcohol de más de 30%, cloro activo, yodo, aldehídos.

## 12 Mantenimiento

Los hilos de los pernos de fijación o las juntas de las partes de la estructura se pueden desengrasar con desinfectantes. En tales casos, la lubricación oportuna evita costosas reparaciones.



**Advertencia:**  
Voltaje peligroso

Como parte de la revisión anual regular del dispositivo médico, es necesario verificar el voltaje de la batería (sin carga). Si el valor medido es inferior a 12 V (24 V si se miden dos celdas de batería al mismo tiempo), la batería debe reemplazarse inmediatamente.

## 12.1 Lista de errores, defectos y mensajes generados

Descripción del problema	Causa probable	Procedimiento del operador necesario para resolver el problema	Procedimiento por personal de servicio calificado
La silla no responde a los mandamientos.	La silla probablemente no está enchufada y la batería está completamente descargada.	Enchufe el cable de alimentación en la fuente de alimentación principal y, si la batería está completamente descargada, recárguela por completo.	Verifique que la fuente de alimentación principal esté activa y que el enchufe esté funcionando. Utilice otro enchufe.
El mando manual o uno de los botones del mando manual no responde.	El mando manual está bloqueado o no funciona.	Desbloquee el mando manual – le servirá la llave magnética / especial.	Verifique que la silla esté funcionando con otro mando manual. Si es así, reemplácelo.
El mando manual o uno de los botones del mando manual no responde.	El cable que conecta el mando manual con la silla no está enchufado correctamente en el conector de la silla.	Asegúrese de que el cable que conecta el mando manual esté conectado a la silla.	Verifique que la silla esté funcionando con otro mando manual. Si es así, reemplácelo.
Uno de los motores no responde.	El cable que conecta el motor con la silla no está enchufado en el conector de la silla.	Asegúrese de que el cable que conecta el motor esté conectado a la silla.	Verifique que la silla esté funcionando con otro motor. Si es así, reemplácelo.
Incluso después de que la batería de reserva está completamente cargada, la silla no funciona.	La duración de la batería ha expirado.	Asegúrese de que el cable que conecta el mando manual esté conectado a la silla. Asegúrese de que el cable que conecta el motor esté conectado a la silla.	Dentro del alcance de la revisión anual regular de equipos médicos, es necesario verificar el voltaje de la batería (sin carga). Si el valor medido es inferior a 12 V (24 V en el caso de una medición de dos celdas de batería al mismo tiempo), la batería debe reemplazarse inmediatamente. Verifique que la silla esté funcionando con otro mando manual. Si es así, reemplácelo. Verifique que la silla esté funcionando con otro motor. Si es así, reemplácelo.
El lecho no se puede ajustar por medio de botones de posicionamiento	No se apretó el botón GO	Apriete el botón GO	Contacte el servicio
El lecho no se puede ajustar por medio de botones de posicionamiento	No se apretó el botón Cerrojo	Apriete el botón Cerrojo	Contacte el servicio

## 12.2 Parámetros técnicos

<b>Parte de apoyo</b>	
Longitud total de la parte de apoyo	2123 ± 3 mm
Longitud de la sección de respaldo	965 ± 2 mm
Longitud de la sección de asiento	528 ± 2 mm
Longitud de la sección de piernas	630 ± 2 mm
Anchura de la sección de respaldo	590 – 385 ± 10mm
Anchura de la sección de asiento	590 ± 10mm
Anchura de la sección de piernas	590 - 388 ± 10mm
Grosor del colchón de la sección de respaldo	90 – 58 ± 5mm
Grosor del colchón de la sección de asiento	100 ± 5mm
Grosor del colchón de la sección de piernas	100 – 75 ± 5mm
<b>Dimensiones</b>	
Altura mínima - parte de apoyo de la sección de asiento – ruedas de 100 mm	554 ± 3mm
Altura máxima - parte de apoyo de la sección de asiento – ruedas de 100 mm	934 ± 3mm
Altura mínima - parte de apoyo de la sección de asiento – ruedas de 150 mm	590 ± 3mm
Altura máxima - parte de apoyo de la sección de asiento – ruedas de 150 mm	970 ± 3mm
Elevación vertical	380 ± 3mm
Altura máxima de la silla – posición de sentado (inferior)– ruedas de 100 mm	1417 ± 5mm
Altura máxima de la silla – posición de sentado (inferior) - ruedas de 100 mm	1454 ± 5mm
Longitud máxima de la silla – posición de tumbado – sección del respaldo con mango + sección de las piernas vacía	2203 ± 5 mm
Longitud máxima de la silla – posición de tumbado – sección del respaldo con mango + sección de las piernas con mango / apoyapiés	2278 ± 5 mm
Longitud máxima de la silla - posición de sentado	1715 ± mm
Anchura de la silla - soportes laterales en la posición superior	740 ± 5 mm
Anchura de la silla - soportes laterales en la posición inferior	778 ± 5 mm
Anchura de la silla - apoyabrazos en la posición básica	892 ± 5 mm
<b>Ruedas</b>	
Diámetro de la rueda / freno	150 mm / central, total
Diámetro de la rueda / freno	100 mm / sin central, total

<b>Ángulos de ajuste</b>	
Ángulo de ajuste de la sección del respaldo	$0^\circ \pm 1^\circ / +70^\circ \pm 2^\circ$
Ángulo de ajuste de la sección del asiento	$0^\circ \pm 1^\circ / -12^\circ \pm 1^\circ$
Ángulo de ajuste de la sección de las piernas	$0^\circ \pm 1^\circ / +33^\circ \pm 2^\circ$
Posición de Trendelenburg	$-12^\circ \pm 1^\circ$
Posición de CPR	$0^\circ \pm 1^\circ$
Ángulo de ajuste de los apoyabrazos - vertical	$+42^\circ \pm 3^\circ / -8.5^\circ \pm 3^\circ$
Ángulo de ajuste de los apoyabrazos - horizontal	$360^\circ$
Girado hacia arriba - medido en la posición de sentado	de $122^\circ$
<b>Carga permisible</b>	
SWL (Carga de trabajo segura)	205 kg
Peso del paciente	190 kg
Peso del producto (con rejillas laterales)	113 kg
Peso del producto (con apoyabrazos)	104,5 kg
Carga permisible de la sección del respaldo (125 mm desde el borde)	30 kg
Carga permisible de la sección de las piernas (125 mm desde el borde)	45 kg
Carga permisible de la rejilla lateral - fuerza vertical	70 kg
Carga permisible de la rejilla lateral - fuerza lateral y horizontal	50 kg
Carga permisible de los apoyapiés - fuerza vertical al final del soporte	30 kg
Carga permisible del sostenedor del soporte de infusión - vertical	8 kg (2 kg para cada gancho)
Carga permisible del sostenedor del soporte de infusión – horizontal, 1 m por encima del sostenedor	10 kg

### 12.3 Parámetros eléctricos

Batería - de reserva	24V/1,2 Ah
Voltaje - potencia	100 V AC, 315 VA
Voltaje - potencia	110 V AC, 350 VA
Voltaje - potencia	120 V AC, 380 VA
Voltaje - potencia	127 V AC, 400 VA
Voltaje - potencia	230 V AC, 370 VA
Frecuencia	50/60 Hz
Voltaje del motor	24 V
Protección contra la intrusión de la silla de multifuncional	IPX4
Clase de protección del dispositivo	I.
Clasificación de componentes usados	B, BF
Silla fusibles	2xT1, 6 AL 250V, (versión 230V), 2x T3, 15 AL 250V(versión 100-127V)
Batería	Pb AKU 2 x 12 V / 1,2 Ah / Fusible 15A

### 12.4 Instrucciones de almacenamiento y transporte

Durante el almacenamiento y el transporte, no se deben colocar objetos pesados sobre la silla. No deben haber otros objetos en la silla durante el almacenamiento. La silla no debe entrar en contacto directo con fuego u otros materiales inflamables.

La silla embalada puede estar expuesta a las condiciones climáticas durante 15 semanas con los siguientes valores límite

Condiciones ambientales para el uso

- Operación: 10°C – 40°C, 30% – 75%, 795 hPa – 1060 hPa
- Almacenamiento y transporte: -10°C – 50°C, 20% – 90% (sin condensación), 795 hPa – 1060 hPa\*0temperatura del ambiente (-10° a + 50°)

## 12.5 Servicio y reparaciones



**Advertencia:**  
Aviso

Todas las inspecciones de servicio, las inspecciones técnicas y de seguridad o las intervenciones de servicio sólo pueden ser realizadas por un técnico instruido por la compañía BORCAD MEDICAL A.S..

Los esquemas, las listas de partes del producto, las descripciones u otra información destinada a ayudar al personal de servicio a reparar partes del producto por parte del personal de servicio sólo según lo indicado por el fabricante están disponibles bajo petición en el fabricante.

El producto cuenta con un período de garantía de 2 años bajo las condiciones de las inspecciones de servicio anuales regulares.

Respecto a todos los dispositivos médicos fabricados por la compañía BORCAD MEDICAL A.S., el operador debe realizar inspecciones técnicas y de seguridad periódicas de acuerdo con las recomendaciones del fabricante, es decir, las inspecciones deben realizarse al menos una vez al año o después de cualquier reparación del dispositivo médico o después de cualquier intervención en el sistema eléctrico del dispositivo médico. Los detalles sobre el alcance, los parámetros y los procedimientos de la inspección técnica de seguridad se especifican en el manual de servicio de este dispositivo médico.

**La garantía extendida no cubre:**

- Baterías (se proporcionan con un período de garantía de 6 meses)

Los resultados de las pruebas prácticas han demostrado que la vida técnica del producto es de 15 años; la duración de la batería es limitada y, por lo tanto, debe reemplazarse; los muelles de gas deben reemplazarse cada 12 años.

Si el producto no funciona, por favor, póngase en contacto con el proveedor del producto de su país. En caso de cualquier otro problema, por favor, póngase en contacto (si es posible en inglés) con el fabricante en:

En cuanto a las reparaciones, utilice únicamente piezas originales de repuesto de la compañía LINET y el servicio de técnicos capacitados y autorizados para reparar dichos productos. Las reparaciones incorrectas se considerarán como un incumplimiento grave de la garantía, y el fabricante al mismo tiempo se exime de cualquier responsabilidad por posibles daños adicionales del producto causados por intervención no profesional.



## 12.6 Partes usadas

Las partes usadas del producto son del tipo B, lo que proporciona un grado moderado de protección al paciente.

- acolchado / colchón
- apoyabrazos
- de lado

Las partes usadas del producto son del tipo BF, lo que proporciona un grado moderadamente alto de protección al paciente.

- Control manual



## 13 Eliminación

### 13.1 Protección del medio ambiente

La compañía LINET® es consciente de la importancia de proteger nuestro medio ambiente para las generaciones futuras.

Los materiales utilizados en este producto son compatibles con el medio ambiente. El producto no contiene sustancias peligrosas basadas en cadmio, mercurio, asbesto, PCB o CFC. Las emisiones de ruido y vibraciones cumplen con las directivas para instalaciones médicas. La compañía LINET® ha prestado mucha atención para garantizar que toda la madera utilizada en la producción de sus sillas provenga de una fuente responsable (no utiliza caoba, palisandro, ébano, teca ni madera de Amazonas / selva tropical).

Los materiales de embalaje se fabrican de acuerdo con las directivas pertinentes. Por favor, tenga la seguridad de que los materiales de embalaje se eliminan de acuerdo con los símbolos que se muestran y se transfieren a un sitio de eliminación autorizado.

El producto está hecho de acero reciclable, plástico y componentes electrónicos.

#### Acumulador / batería

Se puede llevar a un sistema local de eliminación de desechos. La eliminación del producto debe hacerse de acuerdo con las normas locales aplicables: (Personal calificado, obligaciones del usuario); el producto debe limpiarse y desinfectarse antes de su eliminación o reparación.

Respetando las reglas correctas de eliminación de este producto, puede ayudar a conservar los recursos naturales y ayudar a evitar los posibles efectos negativos en el medio ambiente y la salud humana que, de lo contrario, podrían ser el resultado de una eliminación inadecuada de los desechos. Para obtener información más detallada, comuníquese con las Autoridades de Protección Ambiental o el centro de recolección de residuos segregados más cercano.



### 13.2 Eliminación

- Deseche la silla o sus componentes de acuerdo con las leyes y regulaciones locales:
- Después de usar la silla
- De acuerdo con el trabajo de mantenimiento e instalación
- Para su eliminación contrate una empresa certificada para eliminar residuos.

## 14 Garantía

La compañía LINET® solo será responsable de la seguridad y confiabilidad de los productos que se mantienen y usan regularmente de acuerdo con las pautas de seguridad.

#### Si se producen daños graves que no pueden repararse durante el mantenimiento:

- ❖ No use más la silla.

Este producto está cubierto por una garantía de 24 meses a partir de la fecha de venta. La garantía cubre todos los fallos de material y fabricación. Los fallos debidas a un uso incorrecto así como a efectos externos no están cubiertos. Las quejas justificadas se resolverán sin cargo durante el período de garantía. Para todo el servicio de garantía se requiere comprobante de venta con fecha de venta. Se aplican nuestros términos y condiciones estándar.