

LINET

Návod k použití a technický popis



GRACIELLA

Gynekologické vyšetřovací křeslo



D9U001GKC-0102

Verze: 01

Datum vydání: 2024-03

VÝROBCE:

L I N E T spol. s r.o.
Želevčice 5
274 01 Slaný
Česká republika

Tel.: +420 312 576 111
Fax: +420 312 522 668

E-mail: info@linet.cz
<http://www.linet.com>
Servisní oddělení: service@linetgroup.com

Graciella

Gynekologické vyšetřovací křeslo

Autor: L I N E T spol. s r.o.
Související odkazy: www.linet.com

D9U000GKC-0102

Verze: 01
Datum vydání: 2024-03

Copyright © LINET, s.r.o., 2024
Překlad © LINET, 2024
Všechna práva vyhrazena.

Veškeré ochranné známky a značky jsou majetkem náležitých vlastníků. Výrobce si vyhrazuje právo provést změny obsahu tohoto manuálu, které se týkají technických požadavků produktu. Z tohoto důvodu se obsah tohoto manuálu od současné výroby produktu může lišit.

Obsah

1	Symbole a definice	4
1.1	Výstražná upozornění	4
1.1.1	Typy výstražných upozornění	4
1.1.2	Struktura výstražných upozornění	4
1.2	Instrukce	4
1.3	Seznamy	4
1.4	Symbole na balení	5
1.5	Symbole a štítky na křesle	6
1.6	Výrobní štítek s UDI	9
1.7	Akustická signalizace	10
1.8	Definice	10
1.9	Zkratky	10
2	Bezpečnostní instrukce	11
3	Návod na vybalení	13
4	Určené použití	17
4.1	Určený účel použití	17
4.2	Uživatelská populace	17
4.3	Kontraindikace	17
5	Popis výrobku	18
5.1	Křeslo s opěrami nohou - bez vertikálního nastavení	18
5.2	Křeslo s opěrami nohou - s vertikálním nastavením	19
5.3	Křeslo s opěrami nohou typu Goepel - bez vertikálního nastavení	20
5.4	Křeslo s opěrami nohou typu Goepel - s vertikálním nastavením	21
5.5	Křeslo s opěrami nohou typu Goepel - s ručním nastavením polohy	22
6	Technická specifikace	23
6.1	Identifikace příložných částí (typ B)	23
6.2	Mechanické specifikace (Graciella)	23
6.3	Podmínky prostředí (Graciella)	24
6.4	Elektrické specifikace (Graciella)	24
6.5	Elektromagnetická kompatibilita	24
6.5.1	Návod a prohlášení výrobce - elektromagnetická vyzařování	25
6.5.2	Návod a prohlášení výrobce - elektromagnetická odolnost	25
7	Podmínky pro používání a skladování	26
8	Rozsah dodávky a varianty křesla	27
8.1	Dodávka	27
8.2	Rozsah dodávky	27
8.3	Graciella Varianty	27
9	Uvedení do provozu	28
9.1	Vyrovnání potenciálu	30
9.2	Před použitím	31
9.3	Transport	31
10	Kabel elektrického napájení	32
11	Manipulace	33
11.1	Ovládací prvky	33
11.1.1	Ruční ovladač (součást elektricky ovládaných opěr noh/ noh typu Goepel)	34
11.1.2	Nožní ovladač výšky křesla (povinné)	35
11.2	Polohování křesla	36
11.2.1	Výška Křesla	36
11.2.2	Sedací díl	37
11.2.3	Zádový díl	38
11.2.4	Nastavení noh / opěr noh typu Goepel (pouze pro elektrický vertikální pohyb opěr noh)	39
11.2.5	Ručně nastavitelné opěry noh typu Goepel (vertikálně)	40
11.2.6	Poloha pro vyšetření pacienta	41
11.2.7	Poloha pro nasednutí pacienta	42
11.2.8	Rovná poloha	43
11.2.9	Nouzová poloha Trendelenburg	44
11.2.10	Nastavení rovné polohy pomocí tlačítek nastavení výšky křesla a zádového dílu	45
11.2.11	Nastavení nouzové polohy Trendelenburg pomocí tlačítek nastavení zádového a sedacího dílu	46
12	Povinné volitelné vybavení	47
12.1	Opěry noh - bez vertikálního nastavení	48
12.2	Opěry noh - elektricky ovládané	49
12.3	Opěry noh typu Goepel (dále jen Goepel) - bez vertikálního nastavení	50
12.4	Opěry noh typu Goepel (dále jen Goepel) - elektricky ovládané	51
12.5	Opěry noh typu Goepel (dále jen Goepel) – s ručním nastavením poloh	52
12.6	Držák misky L	53
12.7	Držák misky P	53
12.8	Ruční ovladač L	54
12.9	Ruční ovladač P	54
13	Volitelné vybavení	55
13.1	Schodek L	56
13.2	Schodek P	56
13.3	Eurolišta L	56
13.4	Eurolišta P	56
13.5	Lampička L	57
13.6	Lampička P	57
13.7	Držák papírové rolky L	57
13.8	Držák papírové rolky P	57
13.9	Manipulační kolečka	58
13.10	Prodloužení ložné polochy	59
14	Příslušenství	60
14.1	Infuzní stojan	60
14.2	Držák na Eurolištu	61
14.3	Podhlavník (polštář)	61
14.4	Lékařská židlička - ergonomická	61
14.5	Židlička lékařská - ergonomická, nastavitelná nohou	61
14.6	Lékařská židlička, výškově nastavitelná, aretace rukou	61
14.7	Návlek krátký	62
14.8	Návlek dlouhý	62
15	Čištění/dezinfekce	63
15.1	Čištění (Graciella)	63
15.1.1	Denní čištění	63
15.1.2	Kompletní čištění a dezinfekce	64
16	Řešení problémů	65
17	Údržba	66
17.1	Pravidelná údržba	66
17.2	Náhradní díly	66
17.3	Bezpečnostní technické kontroly	66
18	Likvidace	67
18.1	Ochrana životního prostředí	67
18.2	Likvidace	67
18.2.1	V rámci Evropy	67
18.2.2	Mimo Evropu	67
19	Záruka	68
20	Normy a předpisy	68

1 Symboly a definice

1.1 Výstražná upozornění

1.1.1 Typy výstražných upozornění

Výstražná upozornění jsou rozlišena podle typu nebezpečí pomocí následujících klíčových slov:

- ▶ **VÝSTRAHA** varuje před rizikem poranění osob.
- ▶ **VAROVÁNÍ** varuje před rizikem věcné škody.
- ▶ **NEBEZPEČÍ** varuje před rizikem smrtelného zranění.

1.1.2 Struktura výstražných upozornění



SIGNÁLNÍ SLOVA!

Typ a zdroj nebezpečí!

- ▶ Opatření, jak zabránit nebezpečí.

1.2 Instrukce

Struktura instrukcí:

- ▶ Proveďte tento krok.
Výsledky, je-li to nutné.

1.3 Seznamy













Struktura seznamů s odrážkami:











- Seznam úrovně 1
 - Seznam úrovně 2
 - Seznam úrovně 3

1.4 Symboly na balení

	<p>KŘEHKÉ, OPATRNĚ ZACHÁZET</p>
	<p>TÍMTO SMĚREM NAHORU</p>
	<p>CHRÁNIT PŘED VLHKEM</p>
	<p>RECYKLAČNÍ SYMBOL PAPÍRU</p>
	<p>NEPOUŽÍVEJTE ZDE RUČNÍ VOZÍK</p>

1.5 Symboly a štítky na křesle

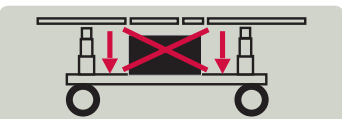
	ČTI NÁVOD K POUŽITÍ
	LAČÍTKO STOP (STISKNĚTE PRO PŘERUŠENÍ POLOHOVÁNÍ KŘESLA)
	BEZPEČNÉ PROVOZNÍ ZATÍŽENÍ
	MAXIMÁLNÍ HMOTNOST PACIENTA
	HMOTNOST LŮŽKA
	MOŽNÉ RIZIKO
	PŘÍLOŽNÁ ČÁST TYPU B
	VHODNÉ POUZE PRO POUŽITÍ V INTERIÉRU
	ZDRAVOTNÍCKÝ PROSTŘEDEK
	UNIQUE DEVICE IDENTIFIER (unikátní identifikátor zdravotnického prostředku)
	OZNAČENÍ CE
	REFERENČNÍ ČÍSLO (TYP PRODUKTU ZÁVISEJÍCÍ NA KONFIGURACI)

	<p>SÉRIOVÉ ČÍSLO</p>
	<p>OZNAČENÍ EAC</p>
	<p>VÝROBCE</p>
	<p>DATUM VÝROBY</p>
	<p>NEZNEČIŠŤUJ ŽIVOTNÍ PROSTŘEDÍ</p>
	<p>WEEE SYMBOL (RECYKLUJTE JAKO ELEKTRONICKÝ ODPAD, NEVYHAZUJTE DO SMĚSNÉHO ODPADU)</p>
	<p>RECYKLAČNÍ SYMBOL</p>
	<p>VÝSTRAHA: NESEDAT NA NOŽNÍ OPĚRY BEZPEČNÉ PROVOZNÍ ZATÍŽENÍ PODPĚRY NOHY</p>
	<p>NEPOKLÁDEJTE ŽÁDNÉ PŘEDMĚTY NA PODVOZEK</p>
	<p>KONEKTOR JACK PRO PŘIPOJENÍ VODIČE PRO VYROVNÁNÍ POTENCIÁLU</p>

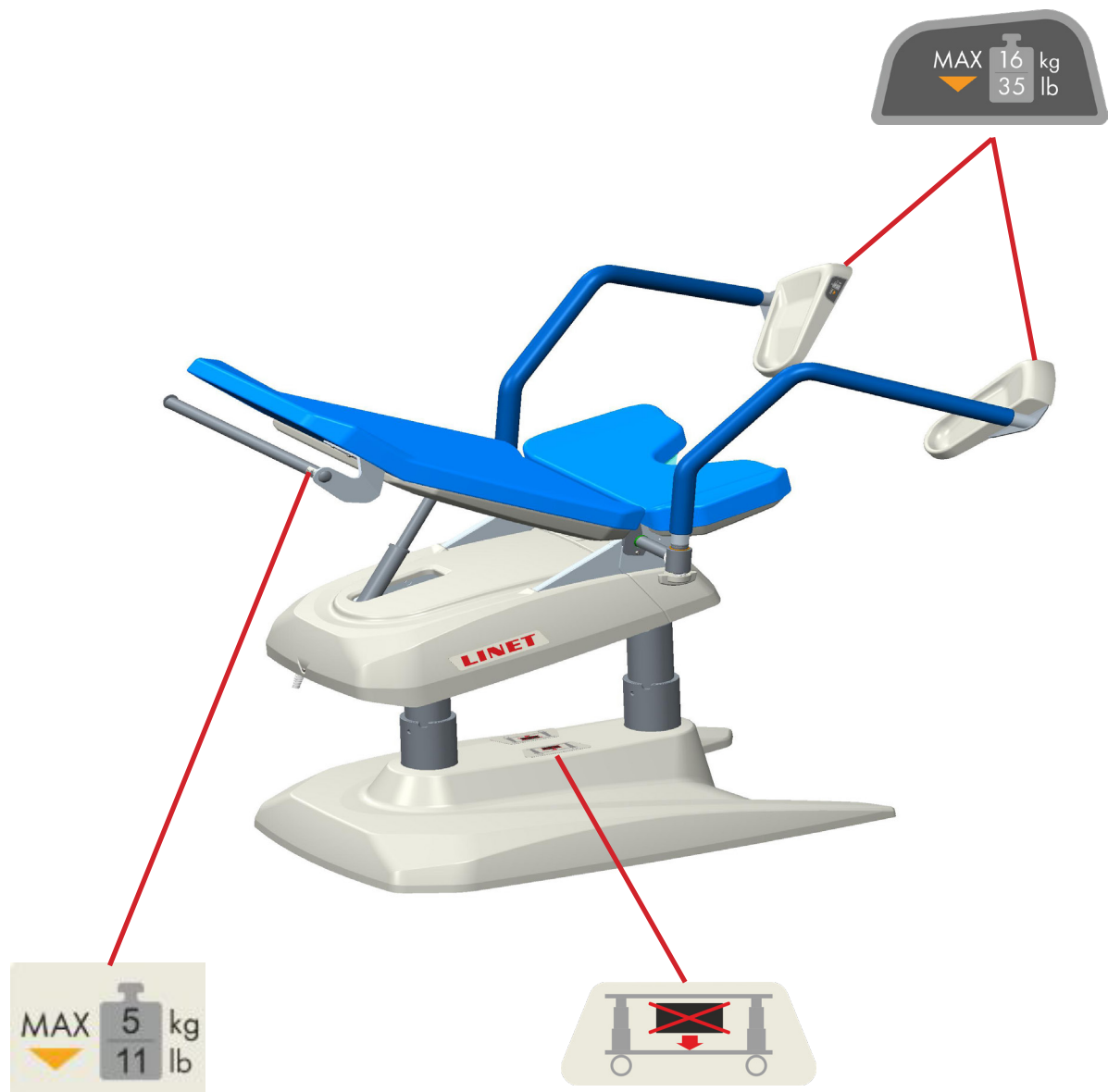

Obr. Umístění výstražných nálepek

1.6 Výrobní štítek s UDI

Výrobní štítek obsahuje informace o adrese výrobce, datum výroby (rok-měsíc-den), referenční číslo výrobku, sériové číslo výrobku, mezinárodní číslo obchodní položky (GTIN), unikátní identifikátor prostředku (UDI), symboly, údaje o hmotnosti a elektrické specifikace.

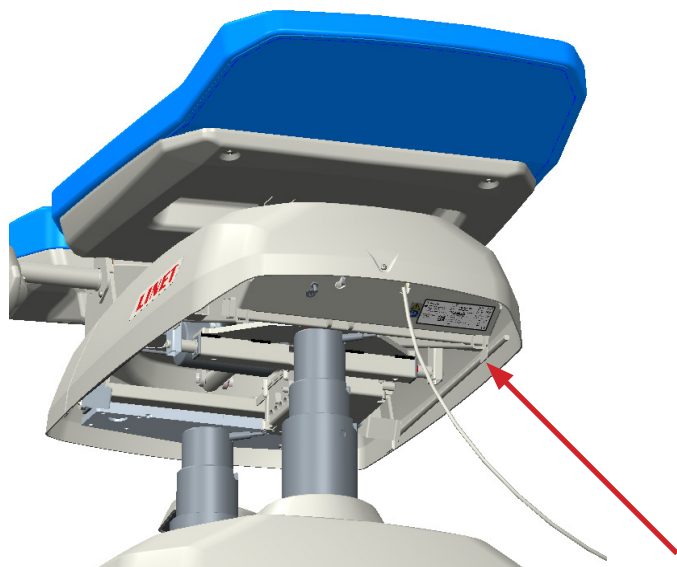

Obr. Umístění výrobního štítku (Graciella)

Veškeré dotazy laskavě směřujte přímo výrobcí - společnosti L I N E T spol. s r.o.

1.7 Akustická signalizace

ZVUK	VÝZNAM
Zvuk 0,5 s, mezera 2,5 s	Chyba v bezpečnostním obvodu funkce STOP
Nepřerušovaný signál	Přehřátí elektroniky CB
Nepřerušovaný signál	Přetížení motorů
Krátký zvuk při polohování sedáku	Dosažena nulová poloha sedáku
Krátký zvuk při polohování sedáku	Pokud sedák při pohybu směrem nahoru dosáhne 12°

1.8 Definice

Základní konfigurace křesla	Konfigurace modelu
Hmotnost křesla	Hodnota závisí na konfiguraci produktu, příslušenství nebo zákaznických úpravách.
Pracovní cyklus	Cyklus provozu motoru: doba činnosti / doba klidu.
Bezpečné provozní zatížení	Nejvyšší přípustné zatížení na křesle (pacient a příslušenství).

1.9 Zkratky

AC (~)	Střídavý proud
CE	Evropská shoda
dBA	Jednotka intenzity zvuku
DC (=)	Stejnoseměrný proud
EMC	Elektromagnetická kompatibilita
HPL	Vysokotlaký laminát
HW	Hardware
INT.	Pracovní cyklus
IP	Stupeň krytí
LED	LED diody
ME	Zdravotnické elektrické (vybavení)
REF	Referenční číslo (typ produktu závislý na konfiguraci)
SN	Sériové číslo
SW	Software
SWL	Bezpečné provozní zatížení
UDI	Jednoznačná identifikace zařízení (pro zdravotnická zařízení)
WEEE	Odpadní elektrická a elektronická zařízení
SŘJ	Systémová řídicí jednotka

2 Bezpečnostní instrukce



VÝSTRAHA!

Nevhodná manipulace se síťovým příívodem, např. jeho zkroucením, ustřížením nebo jiným mechanickým poškozením je nebezpečná!



VÝSTRAHA!

Při vedení kabelů jiných přístrojů prostorem křesla Graciella částmi tohoto zdravotnického křesla se vyhněte sevření těchto kabelů!



VÝSTRAHA!

Pro zamezení rizika úrazu elektrickým proudem musí být tento přístroj připojen k napájecí síti s ochranným uzemněním.



VÝSTRAHA!

Modifikace tohoto přístroje jsou zakázány.



VÝSTRAHA!

Nemodifikujte tento přístroj bez oprávnění od výrobce.



VÝSTRAHA!

V případě modifikace tohoto přístroje musí být provedeny příslušné prohlídky a zkoušky pro zajištění trvale bezpečného použití přístroje.



VÝSTRAHA!

K zdravotnickému elektrickému systému se nesmí připojovat další rozbočovací zásuvka nebo prodlužovací šňůra.



VÝSTRAHA!

Jakákoli závažná nehoda, k níž dojde v souvislosti se zařízením, by měla být nahlášena výrobci a kompetentnímu orgánu členského státu, v němž má uživatel a/nebo pacient příslušnost.



VÝSTRAHA!

Výměnu pojistek a zdrojů napájení smí provádět pouze autorizovaný a zaškolený pracovník pomocí nářadí!



VÝSTRAHA!

Tento zdravotnický prostředek není určen do prostředí s atmosférou obohacenou kyslíkem!



VÝSTRAHA!

Tento zdravotnický prostředek není určen k použití za přítomnosti hořlavých látek!



VÝSTRAHA!

Tento zdravotnický prostředek není přenosný elektrický přístroj!



VÝSTRAHA!

Ujistěte se, že během polohování lůžka je dodržován povinný cyklus (2 min ZAPNUTO / 18 min VYPNUTO)!



VÝSTRAHA!

Pacient smí používat vybrané ovládací prvky pouze v případě, že personál zdravotnického zařízení usoudí, že tomu odpovídá pacientům tělesný a duševní stav, a pouze pokud personál zdravotnického zařízení pacienta zaškolí v souladu s návodem k použití!



VÝSTRAHA!

Během specifických vyšetření a specifického léčení se mohou objevit významná rizika vzájemného vlivu způsobená zdravotnickým elektrickým zařízením.

FIRMWARE

Křeslo obsahuje firmware, který smí aktualizovat pouze autorizovaný servisní technik.

Tento firmware je chráněn proti neoprávněnému přístupu mechanickým krytem (přístup vyžaduje náradí), pečetí (komponenty s procesorem jsou zapečetěny), výhradní kompatibilitou s autorizovaným softwarovým nástrojem a kontrolou kompatibility nového firmwaru s křeslem.

- ▶ Pečlivě dodržujte instrukce návodu k použití.
- ▶ Používejte křeslo výhradně tehdy, když je v bezvadném stavu.
- ▶ V případě potřeby zkontrolujte funkce křesla denně nebo při každé změně směny.
- ▶ Ujistěte se, že každý uživatel tento manuál přečetl a zcela pochopil ještě před používáním výrobku.
- ▶ Používejte křeslo výhradně se správným napájením.
- ▶ Ujistěte se, že křeslo bude používáno výhradně kvalifikovaným personálem.
- ▶ Křeslo přemísťujte výhradně po rovných podlahách s tvrdým povrchem.
- ▶ Poškozené díly ihned nahradte originálními náhradními díly.
- ▶ Ujistěte se, že údržbu a instalaci budou provádět výhradně kvalifikovaní pracovníci, kteří byli vyškoleni výrobcem.
- ▶ Při špičkovém zatížení nebo při nevyhnutelném nadměrném zatížení umístěte ložnou plochu matrace do nejnižší polohy.
- ▶ Dbejte na to, aby nedošlo k poranění nebo uskrípnutí při provozu pohyblivých částí.
- ▶ Při používání prodloužení ložné plochy nebo infuzních stojanů se ujistěte, že se nic nepoškodí, když křeslo přesunujete nebo nastavujete.
- ▶ Před použitím se ujistěte, že jsou manipulační kolečka deaktivované.
- ▶ Nikdy nepoužívejte křeslo v oblastech, kde existuje nebezpečí exploze.
- ▶ Nikdy nesahejte na přípojky k elektrické síti mokřými rukama.
- ▶ Křeslo odpojte od elektrické sítě výhradně tahem za elektrickou zástrčku.
- ▶ Při odpojování ze sítě držte kabel vždy za elektrickou zástrčku, nikoliv za kabel.
- ▶ Napájecí kabel položte tak, aby na kabelu nebyly žádné smyčky ani zkroucená místa; chráňte tak kabel před mechanickým poškozením a opotřebením.
- ▶ Nesprávná manipulace s napájecím kabelem může způsobit úraz elektrickým proudem, jiná vážná zranění.
- ▶ Ujistěte se, že nedojde k překročení stanoveného provozního cyklu motoru.
- ▶ Za účelem výměny pojistek nebo kabelů kontaktujte servisní organizaci autorizovanou výrobcem.
- ▶ Ujistěte se, že nejsou blokovány pohyblivé části křesla.
- ▶ Chcete-li zabránit závadám, používejte výhradně originální příslušenství od výrobce.
- ▶ Ujistěte se, že nedojde k překročení stanoveného bezpečného provozního zatížení.
- ▶ Křeslo a jeho komponenty bez schválení výrobce nijak nemodifikujte.
- ▶ Nepřekračujte maximální limit hmotnosti pacienta (viz Mechanické specifikace).
- ▶ Nepoužívejte SŘJ v blízkosti hořlavých plynů. (Toto neplatí pro kyslíkové láhve)
- ▶ Na žádný z kabelů nic nevěšete.
- ▶ Vyberte vhodné místo pro umístění příslušenství křesla a jiných předmětů, abyste zabránili neúmyslné aktivaci tlačítek nebo ovládacích prvků, což může mít za následek přenastavení polohy křesla.
- ▶ Nepoužívejte křeslo v případě, že byly odstraněny některé jeho části (např. části ložné plochy), s výjimkou těch dílů, které jsou určeny k odstranění (např. opěry noh).
- ▶ Po každé nouzové situaci vždy zkontrolujte, zda nedošlo k mimovolnému stisknutí některého z řídicích/ovládacích prvků (nožních ovladačů, ručních ovladačů) příslušenstvím.
- ▶ Abyste zamezili poranění nebo uskrípnutí, věnujte zvláštní pozornost při provozu veškerých pohyblivých částí křesla.
- ▶ Abyste vyloučili neúmyslnou aktivaci pohyblivých částí během jakéhokoli používání křesla, zkontrolujte vždy, že nedošlo k mimovolnému stisknutí žádných ovládacích prvků křesla osobami, ani jinými předměty.

3 Návod na vybalení



Před připojení křesla k elektrické síti důkladně prostudujte kapitolu Uvedení do provozu.

- ▶ Přestříhnout jistící pásku na krabici.



- ▶ Odejmout vrchní víko a ring krabice. Proříznout nebo prošlápnout rohy spodní hradby u zadní části křesla tak, aby bylo možné křeslo pohodlně sundat z palety.



- ▶ Ze zásobníku postupně vyjmout veškeré příslušenství včetně síťového kabelu. Prázdné zásobníky zlikvidovat.



- ▶ Pokud je součástí křesla schůdek, tak ho odejměte.



- Zvednout kryt základny, přestříhnout 4x stahovací pásky držící křeslo s paletou. Poté lze křeslo dvěma osobami přenést na zem z palety.

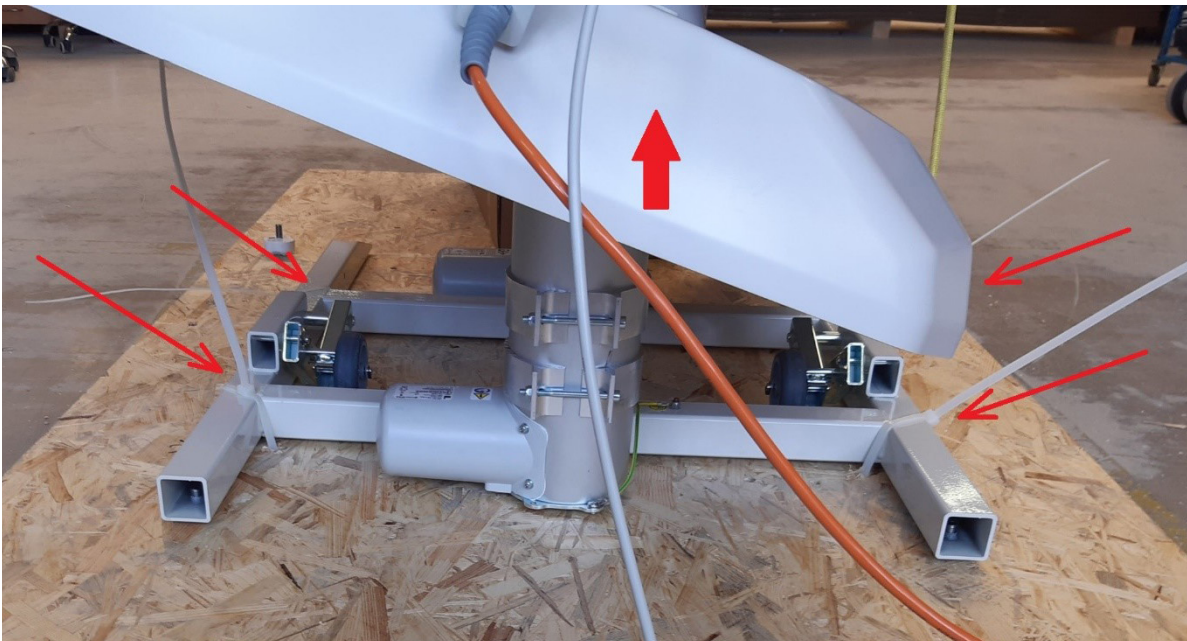

- Následně z křesla sundejte veškerý fixační a ochranný materiál

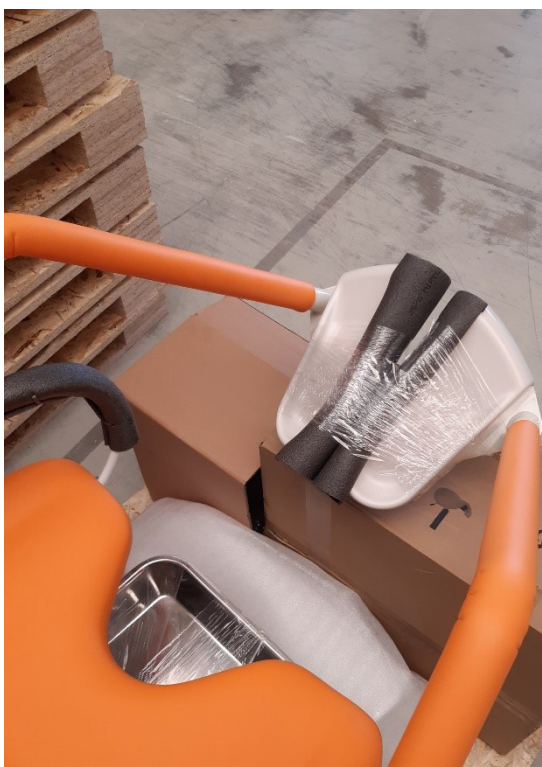



Před připojení křesla k elektrické síti důkladně prostudujte kapitolu Uvedení do provozu.

4 Určené použití

4.1 Určený účel použití

Vyšetření a léčba v gynekologii. Křeslo slouží pro gynekologické vyšetření a ultrazvukové vyšetření, resp. pro malé ambulantní operace. Mezi základní funkce patří ležení, sezení a podpora pacienta.

4.2 Uživatelská populace

Ženy a dívky jakéhokoli věku k preventivnímu vyšetření nebo zaznamenají-li nepravidelnosti v prsou, genitáliích, menstruačních cyklech nebo pokud otěhotní.

Ošetřovatelé (lékař, zdravotní sestry, technický personál, manipulační personál, úklidový personál)

4.3 Kontraindikace

Zdravotnický prostředek nesmí být používán jiným způsobem, například jako přepravní křeslo pro pacienta, operační stůl nebo jako křeslo s neschváleným příslušenstvím.

Křeslo nesmí být používáno s pacienty převyšující maximální hmotnost uvedenou v návodu k použití.

5 Popis výrobku

5.1 Křeslo s opěrami nohou - bez vertikálního nastavení

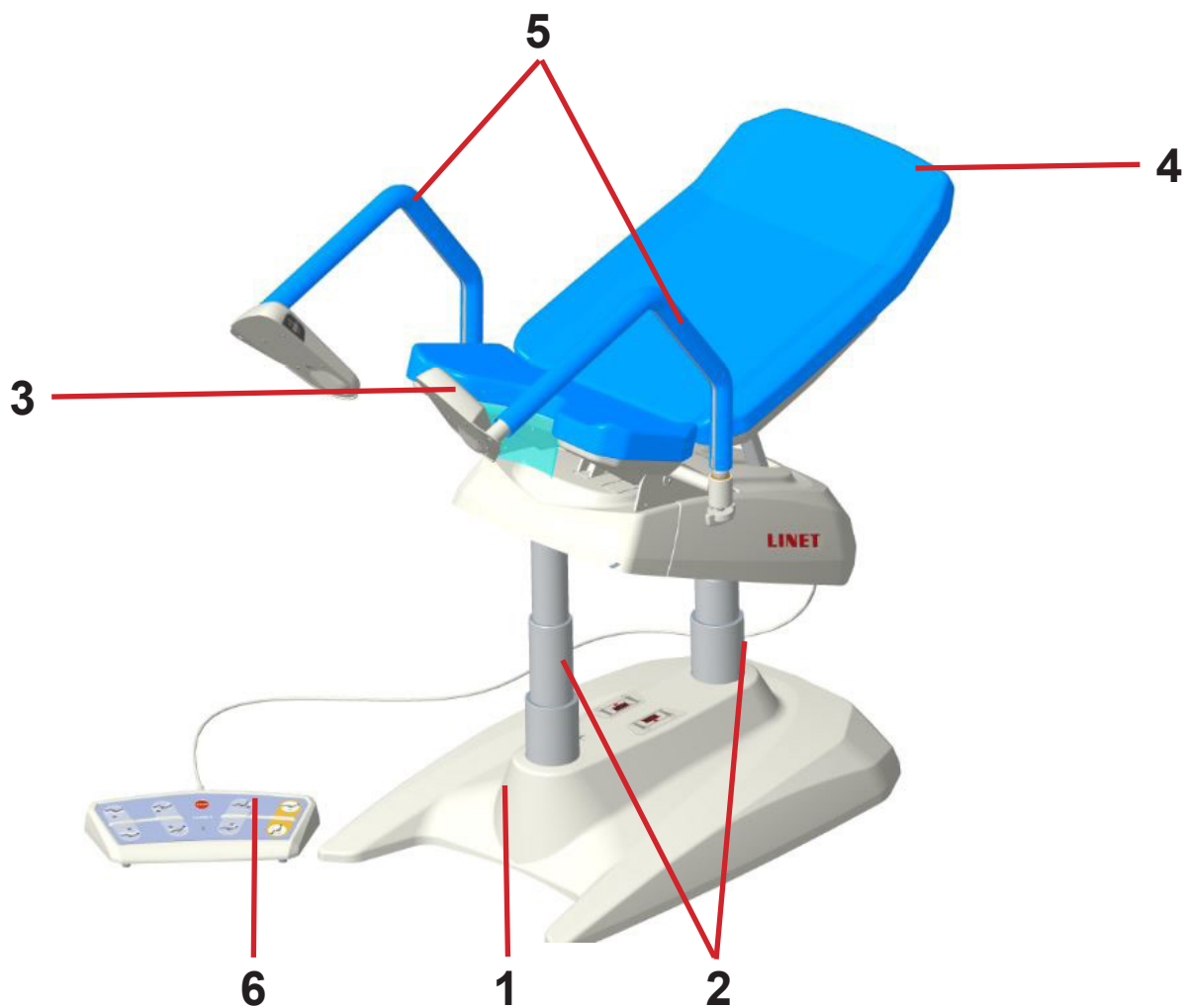

Obr. Křeslo s opěrami nohou - bez vertikálního nastavení

1. Základna
2. Zdvihové sloupy
3. Sedací díl
4. Zádový díl
5. Opěry noh
6. Nožní ovladač

5.2 Křeslo s opěrami nohou - s vertikálním nastavením

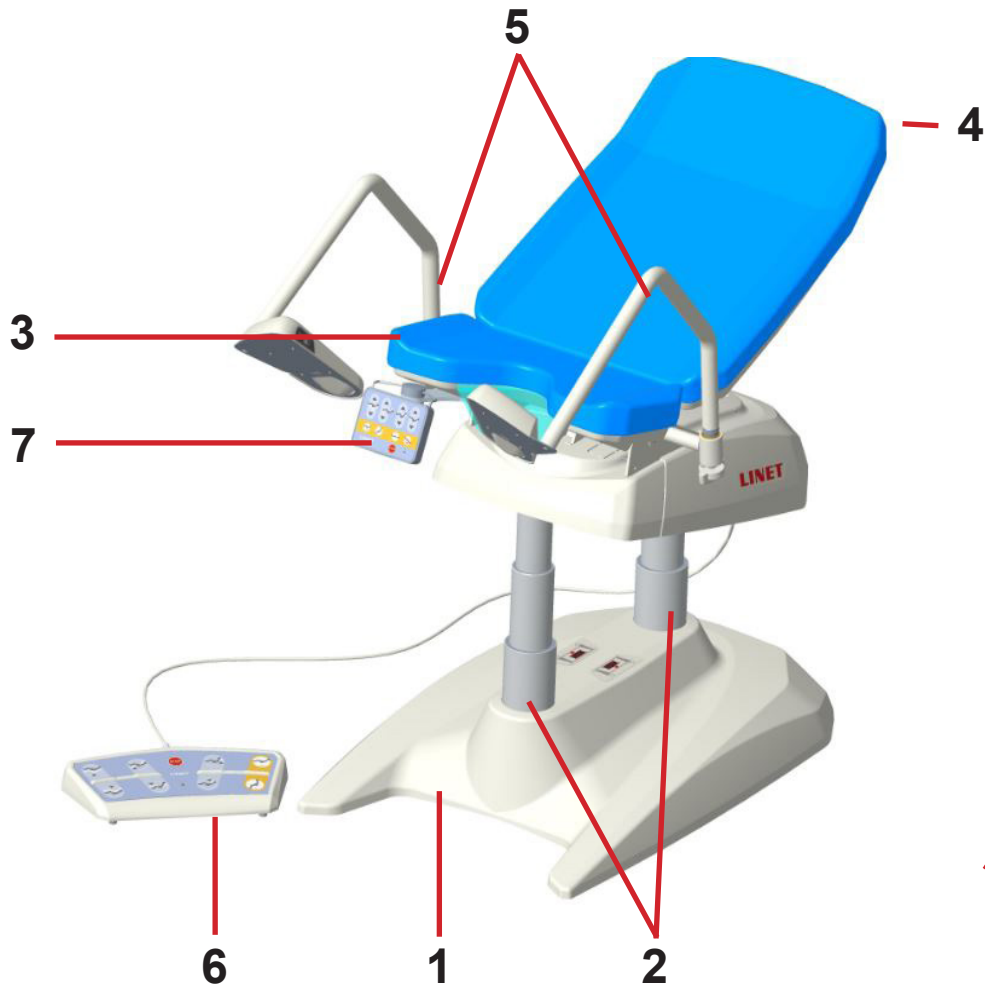

Obr. Křeslo s opěrami nohou - s vertikálním nastavením

1. Základna
2. Zdvihové sloupy
3. Sedací díl
4. Zádový díl
5. Opěry noh typu Goepel
6. Nožní ovladač
7. Ovladač

5.3 Křeslo s opěrami nohou typu Goepel - bez vertikálního nastavení

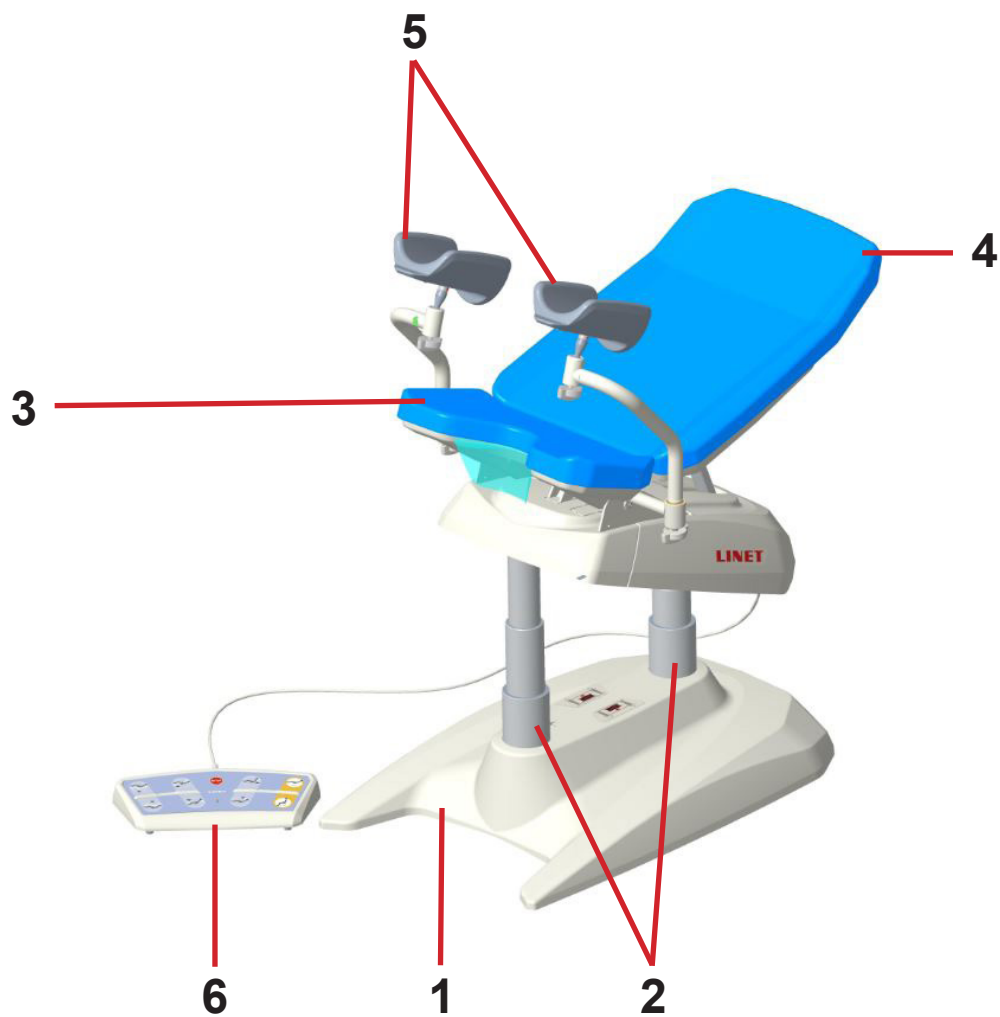

Obr. Křeslo s opěrami nohou typu Goepel - bez vertikálního nastavení

1. Základna
2. Zdvihové sloupy
3. Sedací díl
4. Zádový díl
5. Opěry noh typu Goepel
6. Nožní ovladač

5.4 Křeslo s opěrami nohou typu Goepel - s vertikálním nastavením

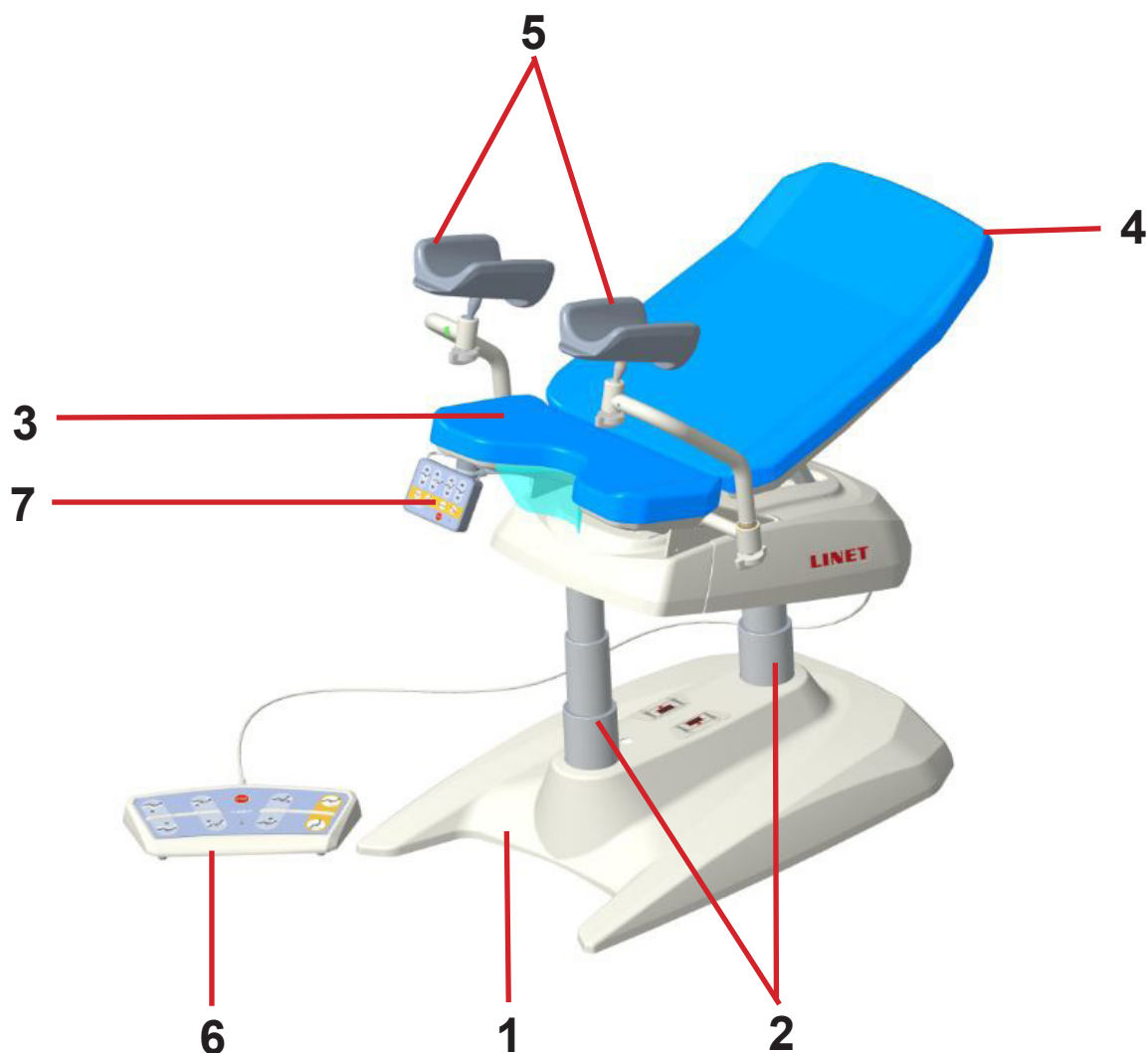

Obr. Křeslo s opěrami nohou - s vertikálním nastavením

- 1. Základna
- 2. Zdvihové sloupy
- 3. Sedací díl
- 4. Zádový díl
- 5. Opěry noh typu Goepel (2_kloub)
- 6. Nožní ovladač
- 7. Ovladač

5.5 Křeslo s opěrami nohou typu Goepel - s ručním nastavením polohy

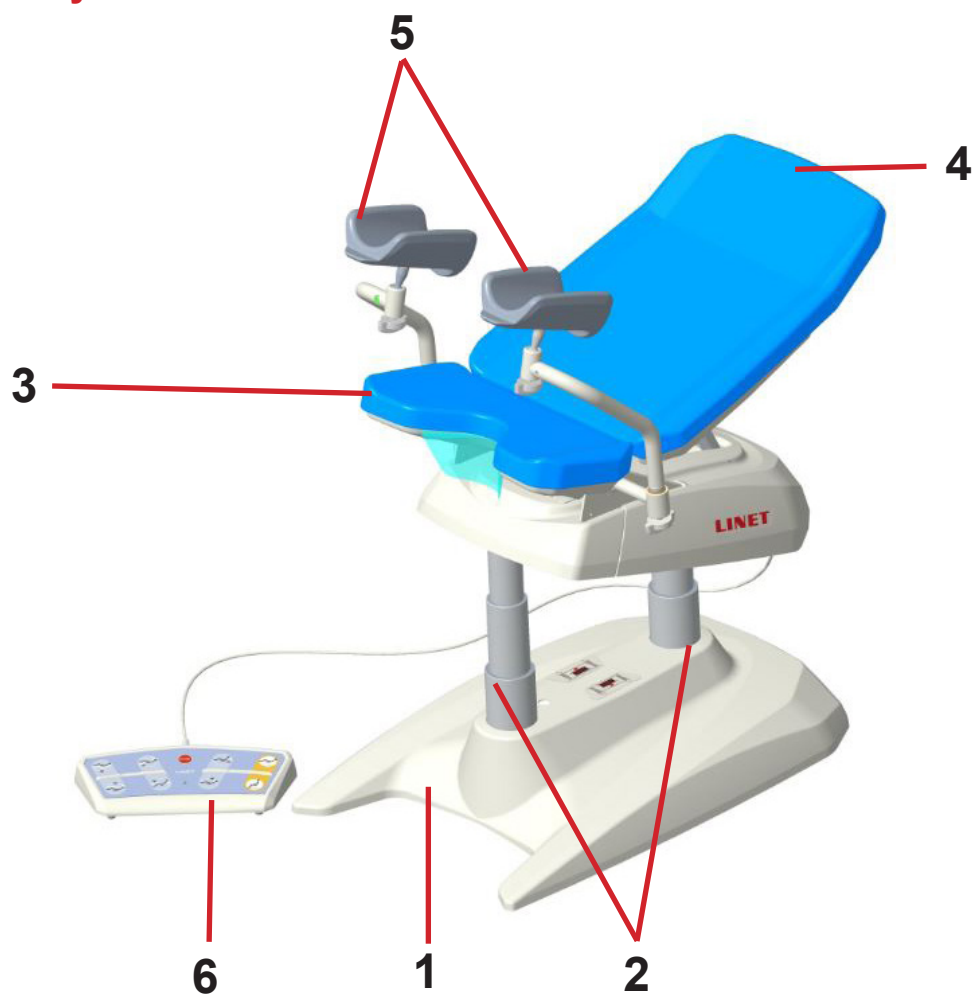

Obr. Křeslo s opěrami nohou typu Goepel - s ručním nastavením polohy

1. Základna
2. Zdvihové sloupy
3. Sedací díl
4. Zádový díl
5. Opěry noh typu Goepel
6. Nožní ovladač

6 Technická specifikace

Všechna technická data jsou jmenovitá data a podléhají konstrukčním a výrobním tolerancím.

6.1 Identifikace příložných částí (typ B)

Všechny díly křesla (a příslušenství), na které může pacient dosáhnout, jsou příložné části typu B.

- polstrování / matrace
- opěry noh
- šauty

6.2 Mechanické specifikace (Graciella)

Parametr	Hodnota
Maximální délka křesla (bez opěr noh)	1325±10mm
Maximální délka křesla (s opěrami noh)	1733±10mm
Maximální délka křesla (s opěrami noh typu Goepel)	1402±10mm
Maximální délka křesla (s 2 kloub opěrami noh typu Goepel)	1495±10mm
Celková šířka (přes podpěry nohou)	780 - 845 mm
Šířka polstrování (max.)	630±5 mm
Tloušťka polstrování	30±2 mm
Výška sedáku v dolní – nástupní poloze	615±5 mm
Max. výška sedáku (přední hrana)	1043±5 mm
Úhel nastavení zádového dílu vůči sedacímu dílu	0°±2°/+40°±2°
Úhel nastavení sedacího dílu	0°±2°/+20°±2°
Poloha trendelenburg	-12°±2°
Výška šlapky nad zemí min.	275 - 540 mm
Pacientské zatížení	180 kg
Maximální zatížení křesla	195 kg
Povolené zatížení podpěr nohou	32 kg
Hmotnost křesla (v závislost na konfiguraci)	85 - 115 kg
Povolené zatížení misky	2,4 kg
Maximální zatížení EURO lišty	10 kg
Objem závěsné misky	2,4 l
Krytí	IPX4
Krytí nožního ovladače	IPX6
Způsob provozu	Int.2/18 min
Hladina hluku	Menší než 48 dB (A)
Rozměr balení	d 1922 x š 1024 x v 1117 mm

6.3 Podmínky prostředí (Graciella)

Podmínky použití	
Teplota okolního prostředí	od 10 °C po +40 °C
Relativní vlhkost	od 30 % po 75 %
Atmosférický tlak	795 hPa - 1060 hPa
Skladovací a přepravní podmínky	
Teplota okolního prostředí	od - 10 °C po + 50 °C
Relativní vlhkost	od 30 % po 75 %
Atmosférický tlak	860 hPa až 1060 hPa

6.4 Elektrické specifikace (Graciella)

Napětí	100 V AC, 3,15 A
Napětí	110 V AC, 3,15 A
Napětí	120 V AC, 3,15 A
Napětí	127 V AC, 3,15 A
Napětí	230 V AC, 1,6 A
Frekvence	50/60 Hz
Napětí motoru	24 V AC
Ochrana proti vniknutí vody	IPX4
Třída ochrany zařízení	I.
Klasifikace příložných částí	B
Maximální příkon	230 V max. 1,6A; 100-127 V max.3,15A
Pojistky křesla	2xT1, 6 AL 250V, (verze 230V), 2x T3, 15 AL 250V(verze 100-127V)

6.5 Elektromagnetická kompatibilita

Křeslo je vhodné pro nemocnice s výjimkou pro blízké aktivní VF chirurgické přístroje a RF stíněné místnosti systémů pro magnetickou rezonanci, kde je intenzita EM rušení vysoká.

Křeslo nemá definovanou žádnou nezbytnou funkčnost.



VÝSTRAHA!

Má se předejít použití tohoto přístroje vedle nebo v bloku s jinými přístroji, protože by to mohlo vyvolat nesprávný provoz. Pokud je takové použití nutné, mají být tento přístroj a ostatní přístroje sledovány, aby se ověřilo, že fungují normálně.

Seznam použitých kabelů: síťový kabel, maximální délka 6m



VÝSTRAHA!

Použití příslušenství, převodníků a jiných kabelů, než které byly specifikovány nebo poskytnuty výrobcem tohoto přístroje by mohlo vyvolat zvýšená elektromagnetické emise nebo snížení elektromagnetické odolnosti tohoto přístroje a vyvolat nesprávný provoz.



VÝSTRAHA!

Přenosný RF komunikační přístroj (včetně koncových zařízení jako jsou anténní kabely a vnější antény) se nemá použít blíže než 30 cm (12 palců) od jakékoli části křesla Gracielly, včetně kabelů specifikovaných výrobcem. Jinak by mohlo dojít ke zhoršení funkčnosti tohoto přístroje.



VÝSTRAHA!

Nepřetěžujte křeslo přes dovolené bezpečné provozní zatížení (SWL) a dodržujte zatěžovatel motorů (INT.) za účelem zachování základní bezpečnosti křesla ve smyslu elektromagnetického rušení po celou očekávanou dobu života křesla.

6.5.1 Návod a prohlášení výrobce - elektromagnetická vyzařování

Zkouška vyzařování	Shoda
Vysokofrekvenční vyzařování CISPR 11	Skupina 1
Vysokofrekvenční vyzařování CISPR 11	Třída B
Harmonická vyzařování IEC 61000-3-2	Třída A
Kolísání napětí/blikavé vyzařování IEC 61000-3-3	Vyhovuje

6.5.2 Návod a prohlášení výrobce - elektromagnetická odolnost

Zkouška odolnosti	Vyhovující úroveň
Elektrostatický výboj (ESD) IEC 61000-4-2	± 8 kV pro kontaktní výboj ± 15 kV pro vzduchový výboj
Blízká pole od RF bezdrátových komunikačních přístrojů IEC 61000-4-3	Viz Tabulka 1
Rychlý elektrický přechodový jev/skupina impulzů IEC 61000-4-4	±2 kV opakovací kmitočet 100 kHz
Rázový impulz IEC 61000-4-5	± 1 kV sdruženě ± 2 kV mezi fází a zemí
Vedený vysoký kmitočet IEC 61000-4-6	3 V (0,15 MHz – 80 MHz) 6 V v pásmech ISM mezi 0,15 MHz a 80 MHz) 80 % AM při 1 kHz)
Magnetické pole síťového kmitočtu (50/60 Hz) IEC 61000-4-8	30 A/m
Krátkodobý pokles napětí a přerušení napětí (napájení) IEC 61000-4-11	0 % UT; 0,5 cyklu Při 0°, 45°, 90°, 135°, 180°, 225°, 270° a 315° 0 % UT; 1 cyklus a 70 % UT; 25/30 cyklů Jediná fáze: při 0° 0 % UT; 250/300 cyklů

Tabulka 1 – elektromagnetická odolnost, telekomunikační služby dle IEC 61000-4-3

Zkušební kmitočet (MHz)	Pásmo (MHz)	Služba	Modulace	Zkušební úroveň odolnosti V/m
385	380 - 390	TETRA 400	Pulzní modulace 18 Hz	27
450	430 - 470	GMRS 460, FRS 460	FM ± 5 kHz odchylna 1 kHz sinusový průběh	28
710 745 780	704 - 787	LTE pásmo 13, 17	Pulse modulation 217 Hz	9
810 870 930	800 - 960	GSM 800/900, TETRA 800, iDEN 820, CDMA 850, LTE pásmo 5	Pulzní modulace 18 Hz	28
1 720 1 845 1 970	1 700 - 1 990	GSM 1800; CDMA 1900; GSM 1900; DECT; LTE pásmo 1, 3, 4, 25; UMTS	Pulzní modulace 217 Hz	28
2 450	2 400 - 2 570	Bluetooth, WLAN, 802.11 b/g/n, RFID 2450, LTE pásmo 7	Pulzní modulace 217 Hz	28
5 240 5 500 5 785	5 100 - 5 800	WLAN 802.11 a/n	Pulzní modulace 217 Hz	9

POZNÁMKA Nejsou aplikovány žádné odchylky od požadavků normy na EMC.

POZNÁMKA Nejsou známá žádná další opatření pro udržení základní bezpečnosti z hlediska EMC.

POZNÁMKA Křesla vybavená komunikačním modulem pracují ve standardu IEEE 802.11 b/g/n (2 400 až 2 483,5 MHz, modulace DSSS (IEEE 802.11 b), OFDM (IEEE 802.11 g/n) 20MHz šířka pásma, EIRP = 0,34 W.

7 Podmínky pro používání a skladování



NEBEZPEČÍ!

Nebezpečí života v důsledku zásahu elektrickým proudem!

Chcete-li zajistit třídu I ochrany křesla před úrazem elektrickým proudem:

- ▶ Uzemněte elektrické napájení.
- ▶ Při uzemnění používejte výhradně zásuvky „Hospital Grade“ nebo „Hospital Only“.

Křeslo Graciella je určeno pro použití v místnostech pro lékařské účely. Z tohoto důvodu musí elektroinstalace splňovat místní normy, které stanovují podmínky nezbytné pro elektroinstalaci.

- ▶ Ve výjimečných případech odpojte křeslo z elektrické sítě (tj. při bouři nebo zemětřesení).

Křeslo Graciella není vhodné pro vnitřní prostředí obsahující hořlavé plyny (s výjimkou kyslíkových láhví).

8 Rozsah dodávky a varianty křesla

8.1 Dodávka

- ▶ Po přijetí zkontrolujte, zda je dodávka kompletní, tak, jak je uvedeno v dodacím listě.
- ▶ Upozorněte přepravce a dodavatele ihned na jakékoli nedostatky nebo poškození, a to buď písemně, nebo zaznamenáním do dodacího listu.

8.2 Rozsah dodávky

- ▶ Graciella gynekologické vyšetřovací křeslo
- ▶ Návod k použití

8.3 Graciella Varianty

S = standartní

V = volitelné

Základ (s):

- Základna
- Sloup přední
- Sloup zadní
- Horní rám
- Sedák (součástí je svod)
- Opěrák
- Nožní ovladač

Povinně volitelné vybavení:

- Opěry noh elektricky ovládané:
 - Ruční ovladač – pravý (v)/ levý (v)
 - Typy opěr noh – typ goepel (v), opěry noh (v)
- Barva čalounění (v)
- Držák misky - pravý (v)/ levý (v):
 - Typ misky – miska plast (s) / miska nerez (v)
- Napájecí kabel (v)
- Zdroj (v)

Volitelné vybavení:

- Schodek - pravý (v)/ levý (v)
- Manipulační kolečka
- Lampička - pravý (v)/ levý (v)
- Držák papírové rolky - pravý (v)/ levý (v)
- Euro lišta - pravý (v)/ levý (v)

Příslušenství (v):

- Držák na euro lištu
- Infuzní stojan
- Podhlavník
- Lékařská židlička – ergonomická
- Lékařská židlička – ergonomická – nastavitelná nohou
- Židlička lékařská, výškově nastavitelná, aretace rukou
- Návlek dlouhý
- Návlek krátký

9 Uvedení do provozu



VÝSTRAHA!

Nebezpečí poranění při práci s křeslem!

- ▶ Ujistěte se, že je před uvedením do provozu a prováděním údržby křeslo odpojeno od elektrické sítě.



VAROVÁNÍ!

Riziko věcných škod způsobené nesprávným uvedením do provozu!

- ▶ Ujistěte se, že uvedení do provozu bude provádět výhradně zákaznický servis nebo vyškolený personál nemocnice.

POZNÁMKA: Pro bezpečnou a snadnou manipulaci doporučuje společnost LINET®, aby křeslo sestavovali vždy dva techničtí pracovníci.

Křeslo nastavte takto:

- ▶ Vybalte křeslo.
- ▶ Zkontrolujte dodávku (viz Rozsah dodávky a Varianty křesla).
- ▶ Instalujte zařízení a příslušenství (viz Instalace).
- ▶ Křeslo umístěte vždy pouze na vhodný povrch podlahy (viz Transport).
- ▶ Ujistěte se, že při nastavení křesla síťový kabel nekoliduje nebo se nenapíná.
- ▶ Zkontrolujte, zda je zástrčka správně zasunutá.
- ▶ Nikdy nenechávejte prodlužovací kabely ani rozdvojky volně na podlaze.
- ▶ Ujistěte se, že jsou všechny požadované mechanické a elektrické preventivní mechanismy na místě k dispozici.
- ▶ Na křesle není žádný hlavní vypínač, to znamená, že napájecí kabel je jediný způsob, jak izolovat lůžko od elektrické sítě. Ujistěte se, že je napájecí kabel vždy dobře přístupný.
- ▶ Oddělitelnou zástrčku napájecího kabelu smí vyměňovat a údržbu provádět vždy výhradně kvalifikovaní a vyškolení servisní technici autorizovaní výrobcem.



VAROVÁNÍ!

Riziko věcných škod způsobené teplotním rozdílem!

- ▶ Pokud existuje značný teplotní rozdíl mezi křeslem a místem jeho používání (po transportu/uskladnění), ponechte křeslo nepřipojené po dobu 24 hod, aby mohlo samo vyrovnat rozdíl.

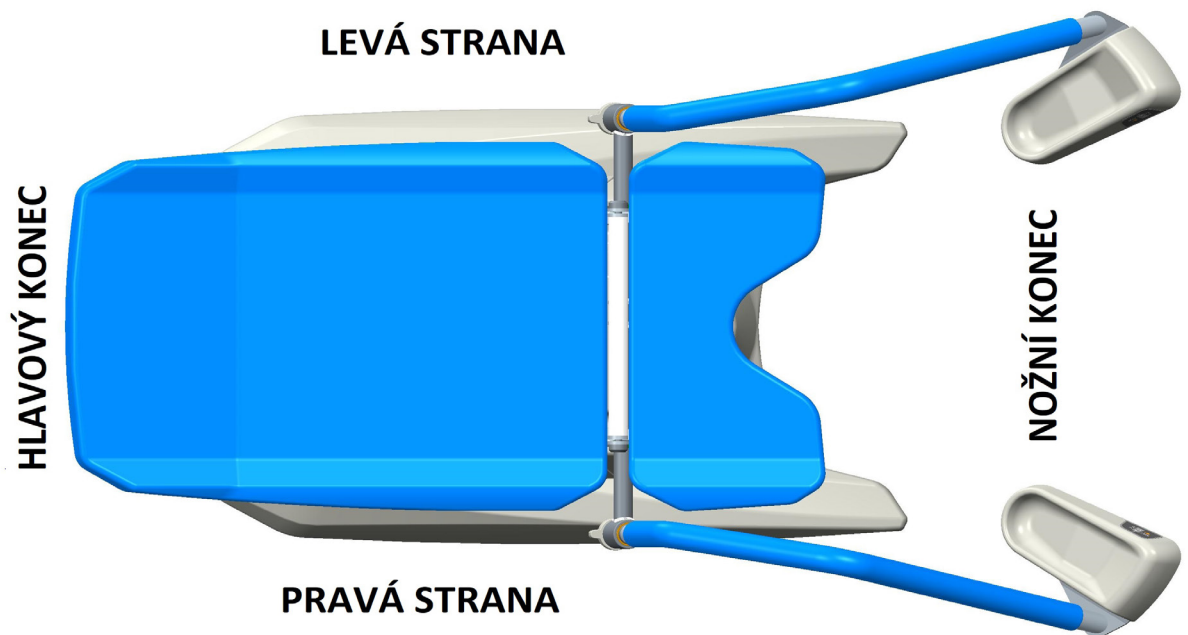
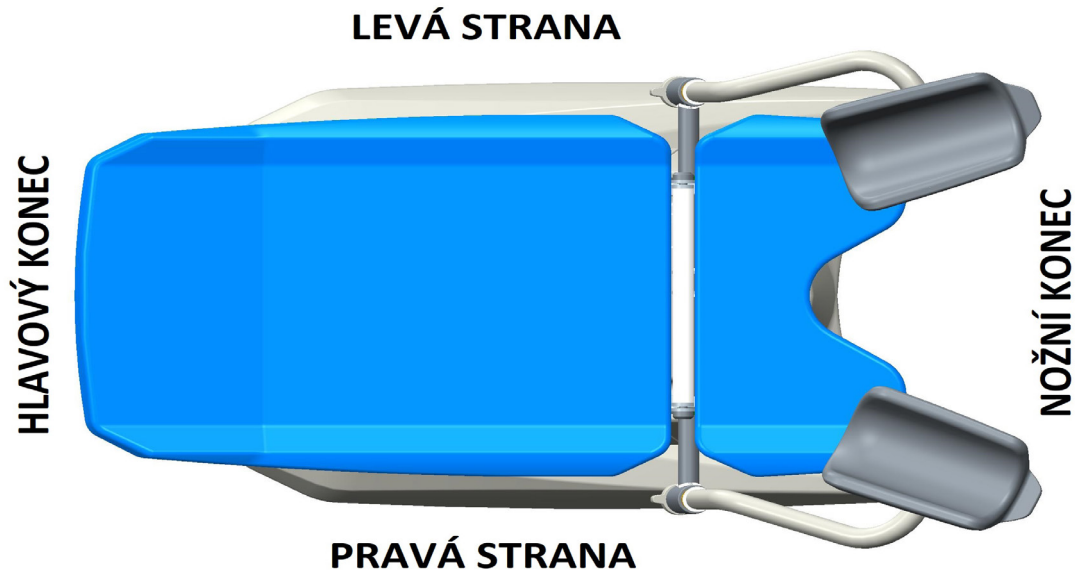

9.1 Vyrovnání potenciálu

Křeslo je vybaveno standardním ochranným konektorem. Tento konektor slouží pro vyrovnání potenciálu mezi lůžkem a veškerým intravaskulárním nebo intrakardiálním zařízením, k nimž je pacient připojen, a to k ochraně pacienta před statickým elektrickým proudem.

Konektor pro vyrovnání potenciálu použijte, pokud:

- je pacient připojen k intravaskulárnímu nebo intrakardiálnímu zařízení.

Před připojením pacienta k intravaskulárnímu/intrakardiálnímu zařízení:

- ▶ Použijte standardní nemocniční konektor.
- ▶ Ujistěte se, že konektory odpovídají.
- ▶ Připojte zemnicí vodič zařízení ke konektoru pro vyrovnání potenciálu na křesla, na kterém sedí dotyčný pacient.
- ▶ Ujistěte se, že nemůže dojít k neúmyslnému odpojení.

Před přesunem křesla:

- ▶ Odpojte konektor pro vyrovnání potenciálu.

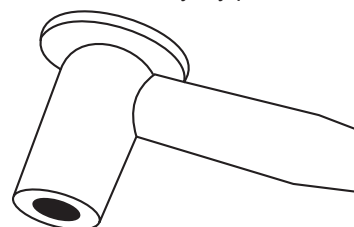

Obr. Vyrovnání potenciálu – Konektor typu „samice“ (female)

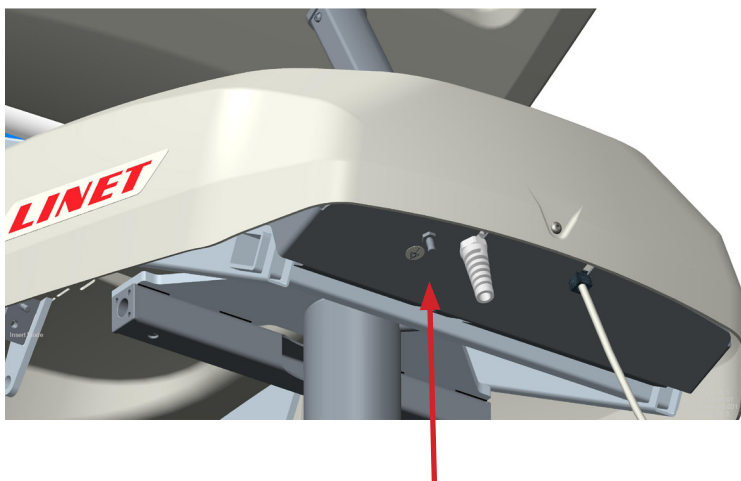

Obr. Vyrovnání potenciálu – konektor typu „samec“ (male)

9.2 Před použitím

Před použitím připravte křeslo takto:

- ▶ Zkontrolujte zda je křeslo stabilně ustaveno na všech čtyřech nožičkách.
- ▶ Připojte křeslo k elektrické síti.
- ▶ Zvedněte a nakloňte křeslo do nejvyšší polohy.
- ▶ Spusťte a nakloňte křeslo do nejnižší polohy.
- ▶ Zkontrolujte všechny funkce ovládacích prvků.
- ▶ Zlikvidujte veškeré obaly (viz Likvidace).

9.3 Transport



VAROVÁNÍ!

Manipulační kolečka nejsou určeny k transportu křesla mimo ordinaci.

Pro bezpečný transport dodržujte následující:

- ▶ Dbejte na to, abyste při přemísťování křesla žádné kabely nepřejeli.
- ▶ Nastavte výšku křesla do nejnižší rovné polohy.
- ▶ Křeslo posunujte pomocí opěr noh (geplu) a opěrné plochy.
- ▶ Křeslo přesunujte výhradně po vhodných podlahových površích.

Vhodné povrchy:

- Dlaždice
- Tvrdé linoleum
- Litá podlaha

Nevhodné povrchy:

- Příliš měkké, nezpevněné nebo poškozené podlahy
- Měkké dřevěné podlahy
- Měkké a porézní kamenné podlahy
- Kobercové podlahy s podložkou
- Měkké linoleum

10 Kabel elektrického napájení

Zástrčka pro připojení je prostředek pro připojení a odpojení lůžka od elektrické sítě.

Síťový napájecí kabel musí být během transportu a manipulace s křeslem bezpečně uložen na křesle.



VAROVÁNÍ!

Odpojení křesla od elektrické sítě pohyby křesla zastaví!

11 Manipulace



VÝSTRAHA!

Nebezpečí poranění při úpravě křesla!

- ▶ Ujistěte se, že se mezi zádočným dílem a horním rámem se při nastavování křesla nenachází žádné části těla.
- ▶ Ujistěte se, že pod horním rámem před nastavením křesla se nenachází žádné části těla nebo předměty.
- ▶ V případě pacienta s váhou větší než 150 kg je zapotřebí před polohováním výšky křesla směrem nahoru, náklonu sedacího dílu směrem nahoru a polohy pro vyšetření pacienta sklopit zádočný díl.
- ▶ V případě, že sedací díl je nastaven v rozsahu 12°- 20° nelze polohovat se zádočným dílem – hrozilo by vyklopení pacienta dozadu.

11.1 Ovládací prvky

Křeslo je ovládáno různými ovládacími prvky.

Ovládací prvky závislé na modelu:

- Ruční ovladač
- Nožní ovladač

POLOHOVÁNÍ	Ruční ovladač	Nožní ovladač
Zdvih křesla - nastavení výšky	✓	✓
Náklon sedáku	✓	✓
Náklon zádočného dílu	✓	✓
Náklon opěr noh/ opěr typu Goepel	✓	
Poloha pro nasednutí pacienta	✓	✓
Poloha pro vyšetřování pacienta	✓	✓
Rovná pooha	✓	
Nouzová poloha Trendelenburg	✓	



11.1.1 Ruční ovladač (součást elektricky ovládaných opěr noh/ noh typu Goepel)

► Ujistěte se, že ruční ovladač bude obsluhovat výhradně vyškolený ošetřující personál.

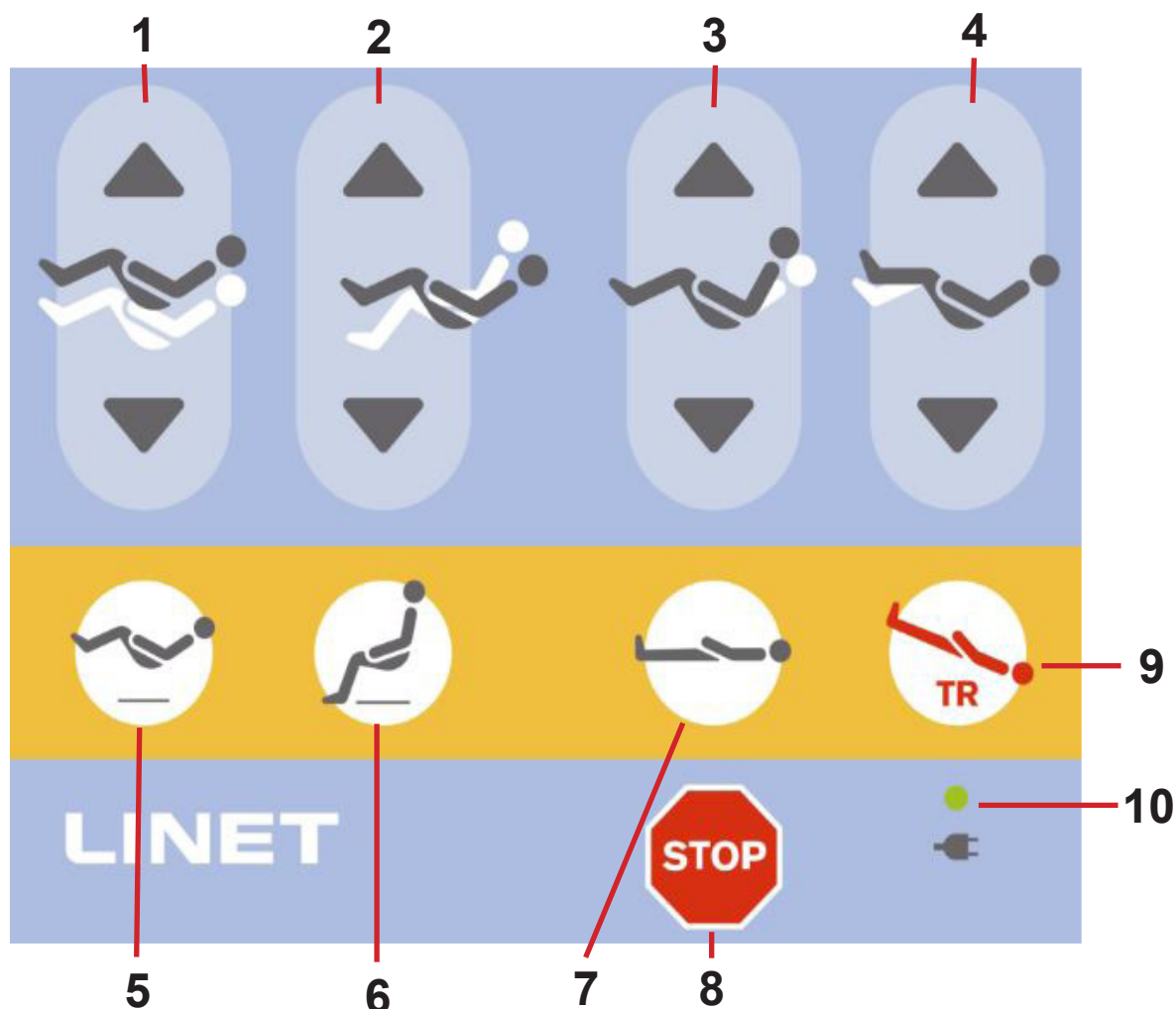

Obr. Ruční ovladač

1. Tlačítko nastavení výšky křesla
2. Tlačítko nastavení sedacího dílu
3. Tlačítko nastavení zádového dílu
4. Tlačítko pro nastavení noh/opěry noh typu Goepel
5. Tlačítko pro nastavení do polohy vyšetřování pacienta
6. Tlačítko polohy pro nasedání pacienta
7. Tlačítko pro nastavení do rovné polohy
8. Tlačítko STOP
9. Tlačítko pro nastavení do nouzové polohy Trendelenburg
10. Indikace zapojení do sítě

Funkční tlačítka 1, 2, 3, 4, 5, 6, 7, 9 jsou popsána v kapitole **Polohování lůžka**.

Tlačítko STOP

Centrální tlačítko STOP v případě neoprávněného polohování lůžka nebo elektronické závady okamžitě přeruší všechny pohyby lůžka.

Po stisknutí centrálního tlačítka STOP po dobu alespoň 0,3 sekundy se okamžitě zastaví všechny elektronické pohyby lůžka.

Krátkým stiskem tlačítka **STOP** se provede **RESET** křesla.

11.1.2 Nožní ovladač výšky křesla (povinné)

Nožní ovladač je volitelná výbava a umožňuje nastavení výšky lůžka a polohy pro vyšetřování pacienta jednou nohou.

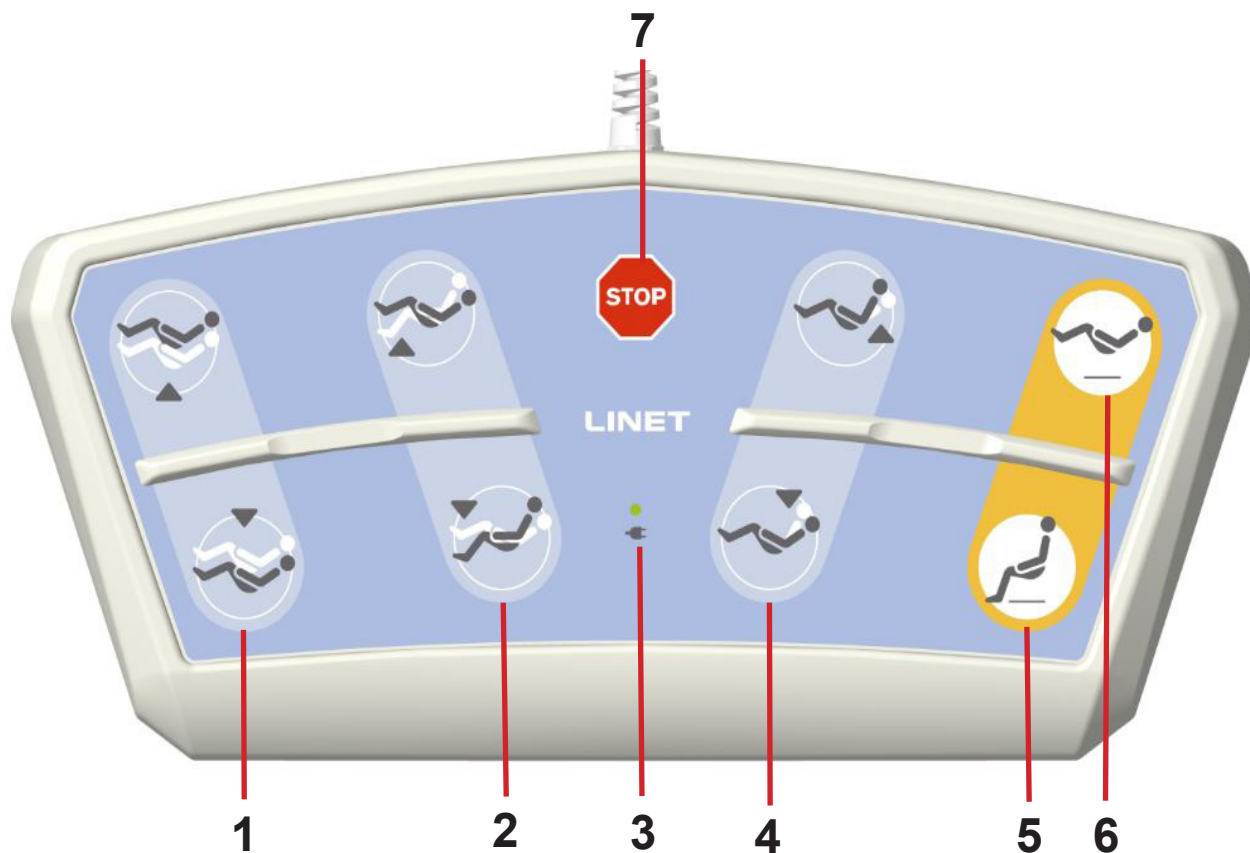

Obr. Nožní ovladač

1. Tlačítko nastavení výšky křesla
2. Tlačítko nastavení sedacího dílu
3. Indikace zapojení do sítě
4. Tlačítko pro nastavení zádového dílu
5. Tlačítko polohy pro nasedání pacienta
6. Tlačítko polohy pro vyšetřování pacienta
7. Tlačítko STOP

Použití nožního ovladače pro nastavení výšky lůžka je popsáno v kapitole **Polohování lůžka**.

Tlačítko STOP

Centrální tlačítko STOP v případě neoprávněného polohování lůžka nebo elektronické závady okamžitě přeruší všechny pohyby lůžka.

Po stisknutí centrálního tlačítka STOP po dobu alespoň 0,3 sekundy se okamžitě zastaví všechny elektronické pohyby lůžka.

Krátkým stiskem tlačítka **STOP** se provede **RESET** křesla.

11.2 Polohování křesla

11.2.1 Výška Křesla

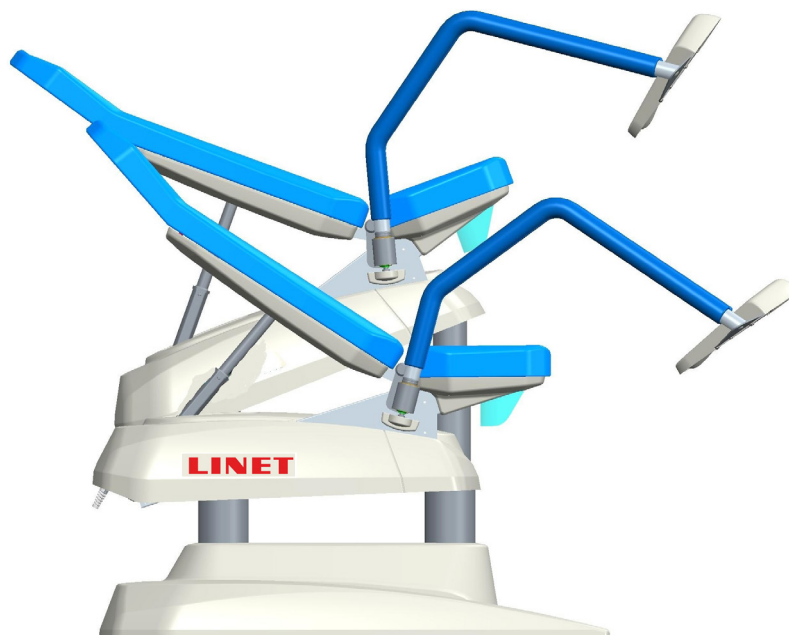

Obr. Nastavení výšky křesla

Pro nastavení polohy výšky křesla použijte:

- ▶ Ruční ovladač
- ▶ Nožní ovladač

Během nepřetržitého polohování výšky křesla směrem nahoru se křeslo automaticky zastaví při dosažení náklonu 12° pro sedací díl. Aby polohování pokračovalo, uvolněte tlačítko a poté ho stiskněte a držte, dokud nedosáhnete požadované polohy. Během nastavení výšky křesla v rozsahu náklonu sedáku 12° - 20° se automaticky zvedne zádový díl do své horní polohy.

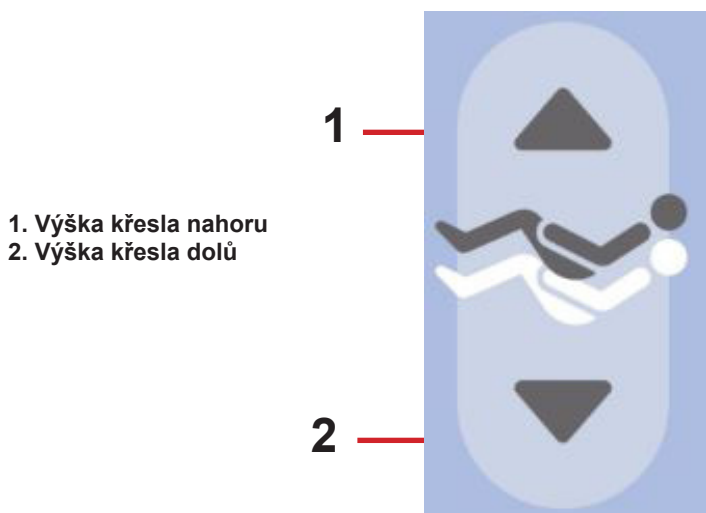

Ruční ovladač, nožní ovladač:

- ▶ Tiskněte vybranou část tlačítka nastavení výšky křesla, dokud nedosáhnete požadované polohy.

Obr. Tlačítko nastavení výšky křesla
(Ruční ovladač, Nožní ovladač)

11.2.2 Sedací díl

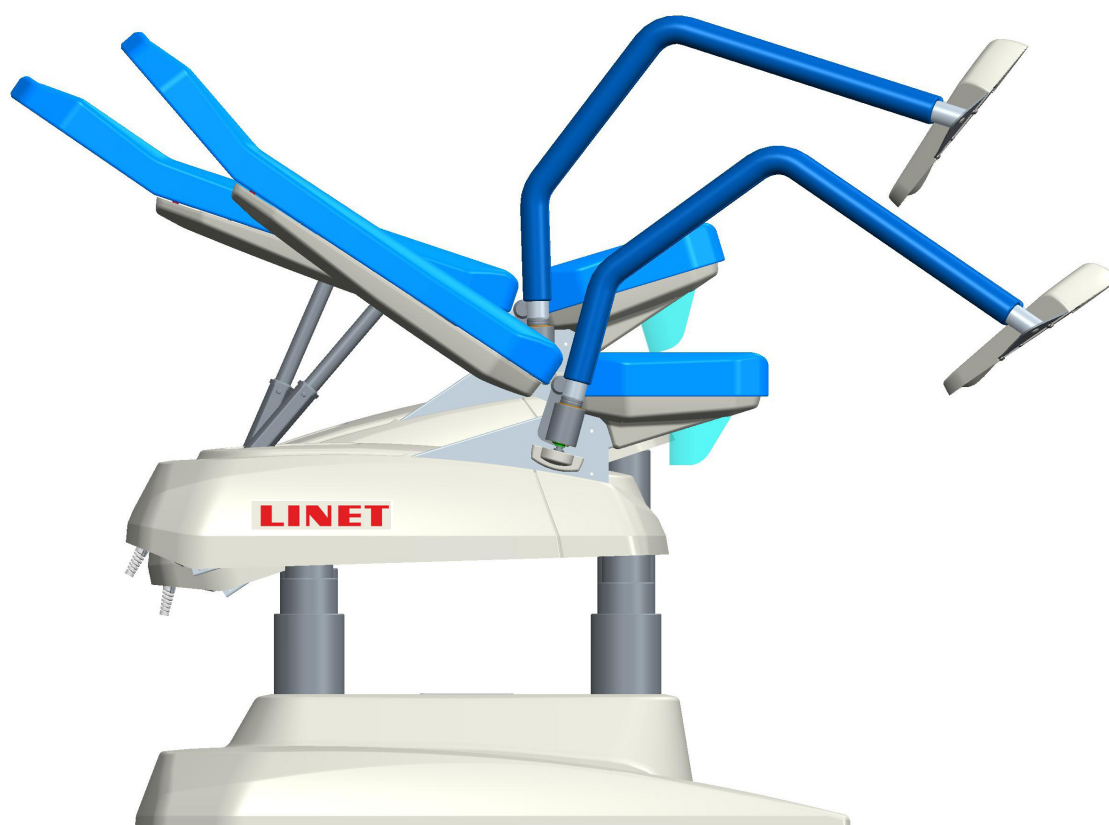

Obr. Polohování sedacího dílu

Pro polohování sedacího dílu použijte:

- ▶ Ruční ovladač
- ▶ Nožní ovladač

Během nepřetržitého polohování sedací díl automaticky zastaví ve 12°. Aby polohování pokračovalo, uvolněte tlačítko a poté ho stiskněte a držte, dokud nedosáhnete požadované polohy. Během nastavení výšky křesla v rozsahu náklonu sedáku 12° - 20° se automaticky zvedne zádivý díl do své horní polohy.

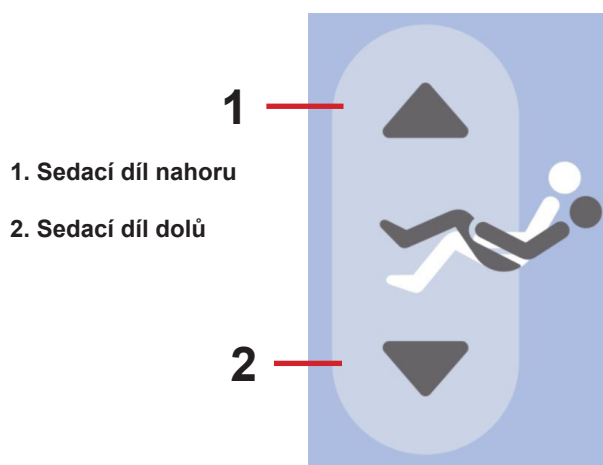

1. Sedací díl nahoru

2. Sedací díl dolů

Ruční ovladač, nožní ovladač:

- ▶ Tiskněte vybranou část tlačítka nastavení sedacího dílu, dokud nedosáhnete požadované polohy.

Obr. Tlačítko nastavení sedacího dílu
(Ruční ovladač, nožní ovladač)

11.2.3 Zádový díl

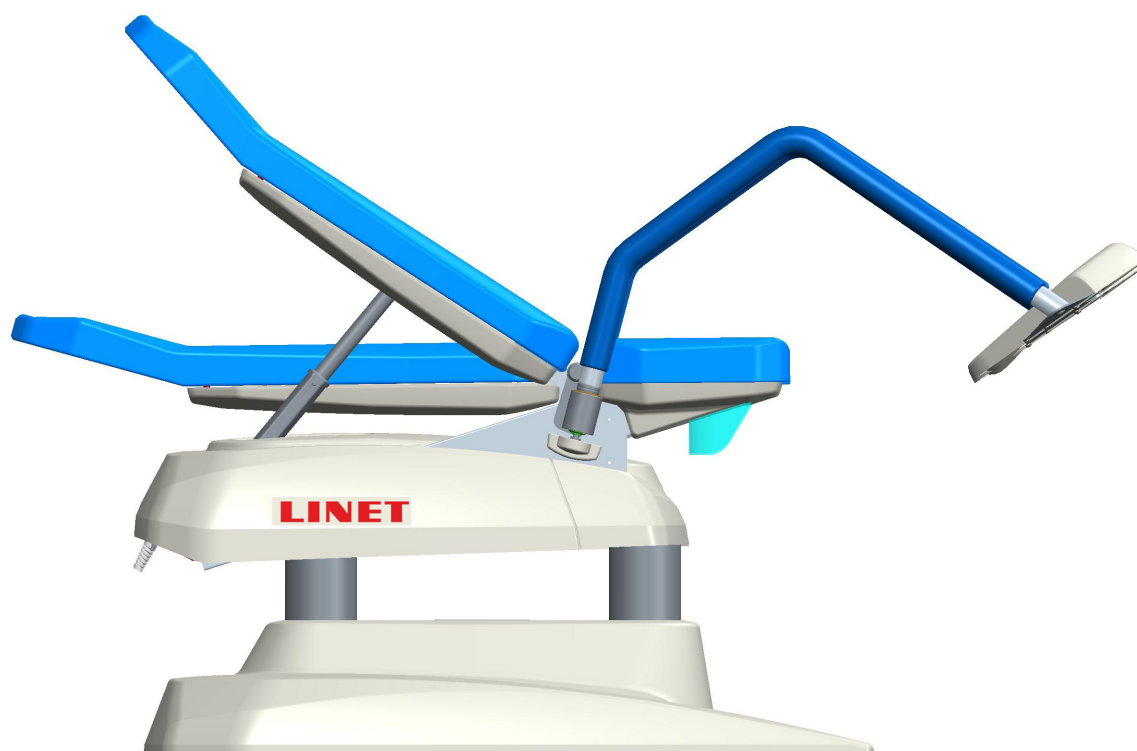

Obr. Polohování zádového dílu

Pro polohování zádového dílu použijte:

- ▶ Nožní ovladač
- ▶ Ruční ovladač

v případě, že sedací díl je nastaven v rozsahu 12° - 20° nelze polohovat se zádovým dílem – hrozilo by vyklopení pacienta dozadu.

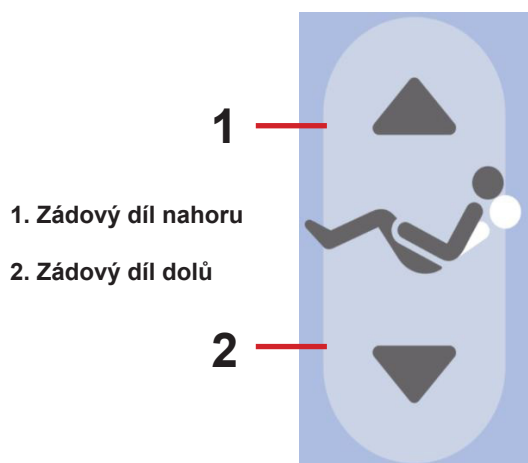

Ruční ovladač, nožní ovladač:

- ▶ Tiskněte vybranou část tlačítka nastavení zádového dílu, dokud nedosáhnete požadované polohy.

1. Zádový díl nahoru

2. Zádový díl dolů

Obr. Tlačítko nastavení zádového dílu (Ruční ovladač, nožní ovladač).

11.2.4 Nastavení noh / opěr noh typu Goepel (pouze pro elektrický vertikální pohyb opěr noh)

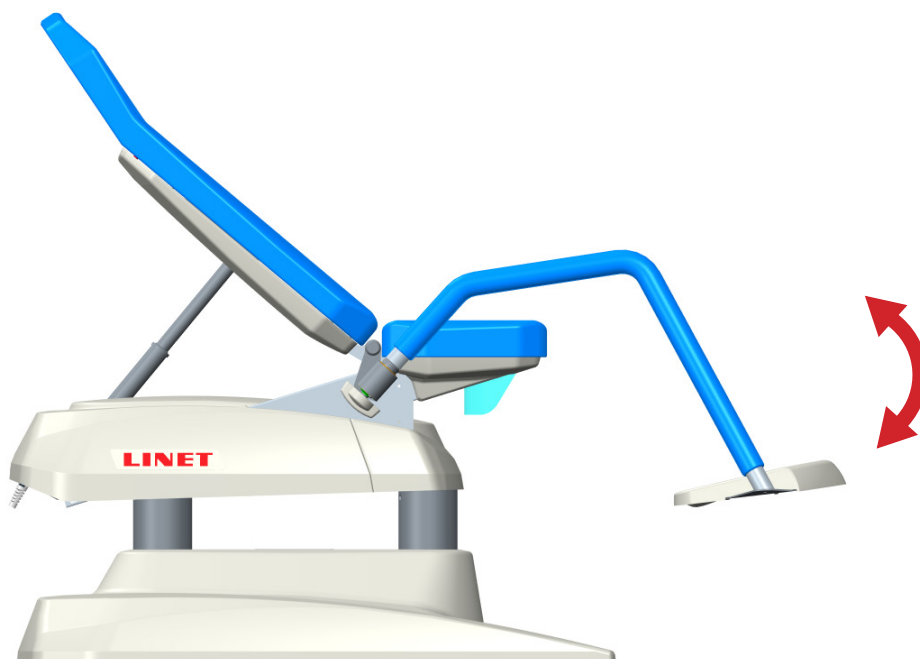

Obr. Nastavení noh/ pěr noh typu Goepel (pouze pro elektrický vertikální pohyb opěr noh)



VÝSTRAHA!
Nesprávná manipulace může způsobit poranění pacienta nebo obsluhy!

Pro nastavení polohy opěr noh použijte:

► Ruční ovladač

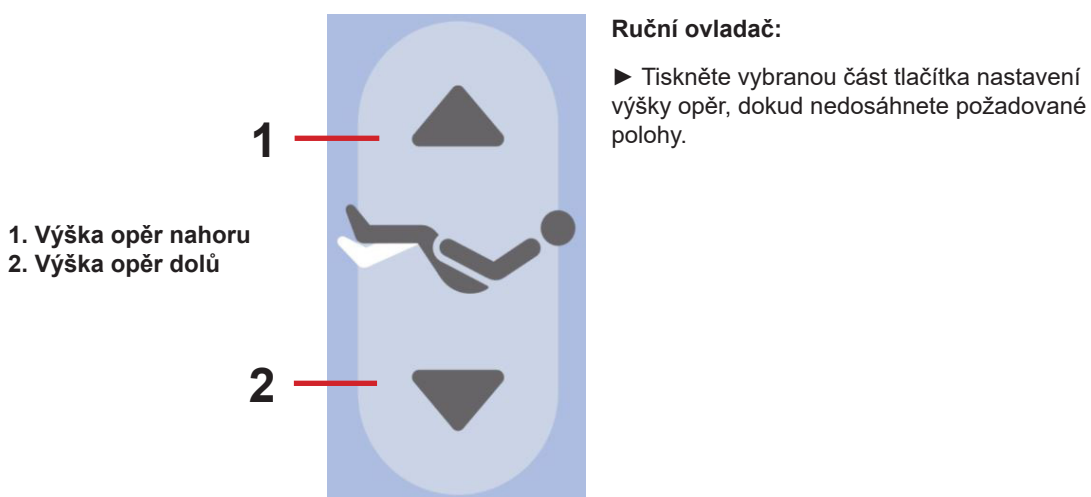

Obr. Tlačítka pro nastavení noh/ opěry noh typu Goepel

11.2.5 Ručně nastavitelné opěry noh typu Goepel (vertikálně)



Obr. Ručně nastavitelné opěry noh typu Goepel (vertikálně)



VÝSTRAHA!

Nesprávná manipulace může způsobit poranění pacienta nebo obsluhy!

- ▶ Držte Goepel, kdykoliv s ním manipulujete!
- ▶ Snižujte Goepel opatrně, abyste zabránili okamžitému pádu Goepelu!

Pro nastavení polohy opěr noh typu Goepel použijte:

- ▶ Manuální nastavení

Zvednutí / spuštění Goepel:

- ▶ držte rameno Goepel
- ▶ mírně uvolněte boční růžici
- ▶ rameno Goepel nastavte do požadované polohy
- ▶ dotáhněte růžici
- ▶ ujistěte se, že rameno Goepel pevně drží

11.2.6 Poloha pro vyšetření pacienta



Obr. Poloha pro vyšetření pacienta

Pro nastavení polohy pro vyšetření pacienta použijte:

- ▶ Ruční ovladač
- ▶ Nožní ovladač

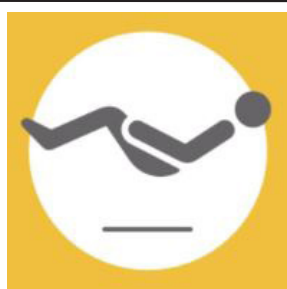

Ruční ovladač, nožní ovladač:

- ▶ Tiskněte tlačítko, dokud nedosáhnete požadované polohy.

Obr. Tlačítko polohy pro vyšetření pacienta (Ruční ovladač, Nožní ovladač).

11.2.7 Poloha pro nasednutí pacienta

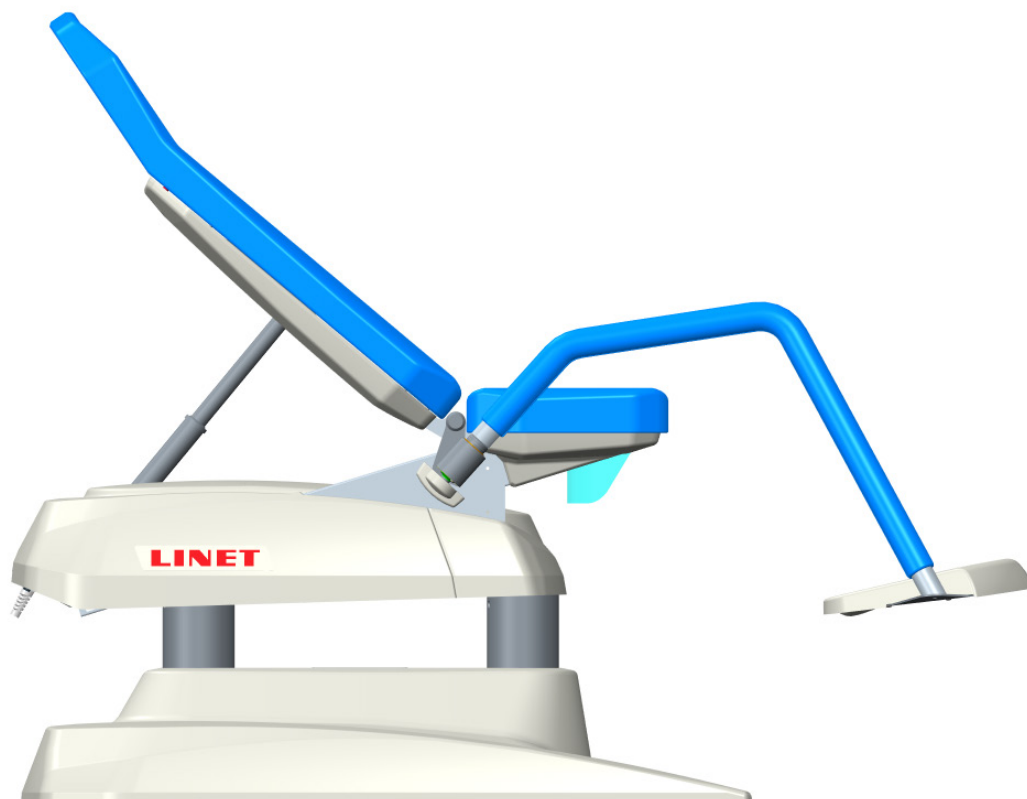

Obr. Nasedací poloha

Pro nastavení polohy pro nasednutí pacienta použijte:

- ▶ Ruční ovladač
- ▶ Nožní ovladač



Ruční ovladač, nožní ovladač:

- ▶ Tiskněte tlačítko, dokud nedosáhnete požadované polohy.

Obr. Tlačítko polohy pro nasednutí pacienta (Ruční ovladač, Nožní ovladač).

11.2.8 Rovná poloha

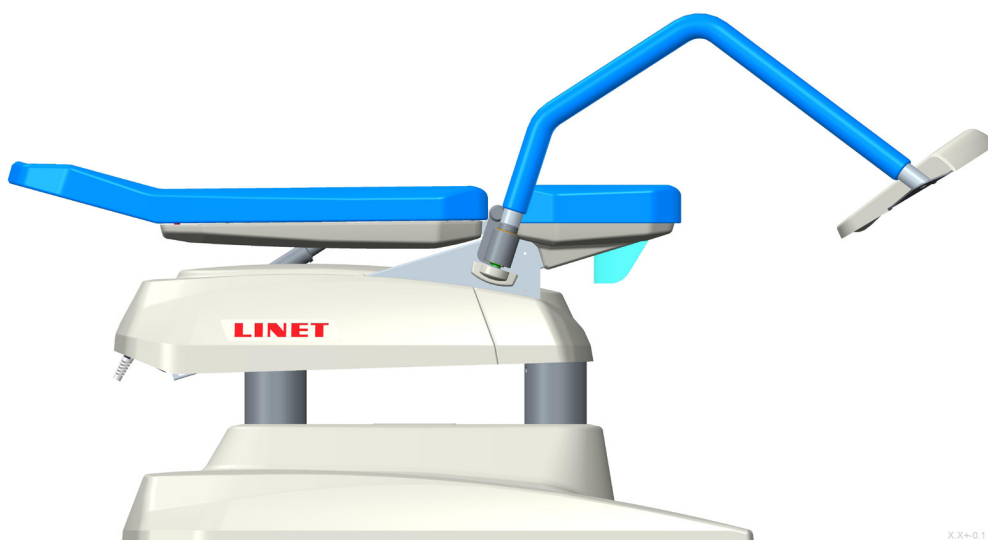

Obr. Rovná poloha

X.XX+0.1
X.XXX+0.01

Pro nastavení rovné použijte:

- Ruční ovladač



Obr. Tlačítko rovné
(Ruční ovladač).

Ruční ovladač, nožní ovladač:

- Tiskněte tlačítko, dokud nedosáhnete požadované polohy.

11.2.9 Nouzová poloha Trendelenburg



Obr. Nouzová poloha Trendelenburg/Náklon Trendelenburg

Pro polohování Nouzové polohy Trendelenburg použijte:

- Ruční ovladač

Poloha Trendelenburg je vhodná, pokud je pacient v šoku.
Během polohy Trendelenburg je ložná plocha narovnaná v náklonu.



Ruční ovládací panel obsluhy:

- Tiskněte tlačítko náklonu Trendelenburg, dokud nedosáhnete požadované polohy.

Obr. Tlačítko náklonu Trendelenburg
(Ruční ovladač)

11.2.10 Nastavení rovné polohy pomocí tlačítek nastavení výšky křesla a zádového dílu

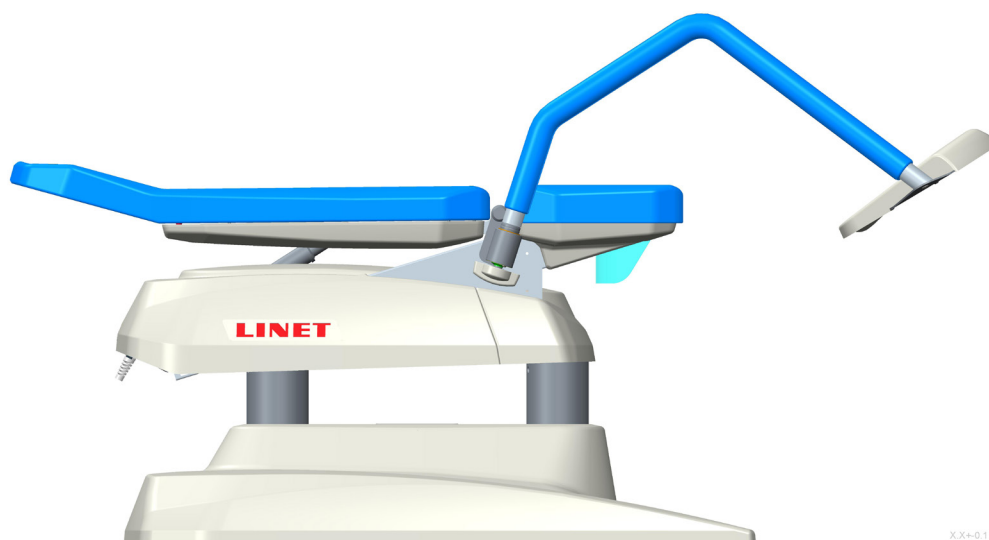

Obr. Rovná poloha

Pro nastavení rovné polohy použijte:

► Ruční ovladač, nožní ovladač

- 1) Pomocí tlačítka pro nastavení křesla směrem dolů nastavte křeslo do nejnižší polohy
- 2) Pomocí tlačítka pro nastavení zádového dílu směrem dolů nastavte zádový díl do dolní krajní polohy

Ruční ovladač, nožní ovladač:

► Tiskněte tlačítko, dokud nedosáhnete požadované polohy.

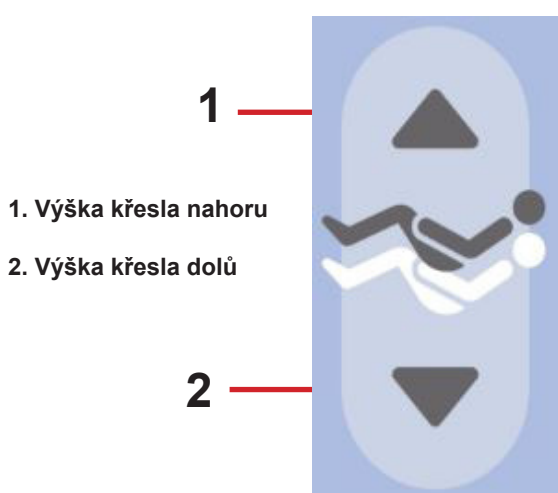

1. Výška křesla nahoru
2. Výška křesla dolů

Obr. Tlačítko nastavení výšky křesla
(Ruční ovladač, Nožní ovladač).

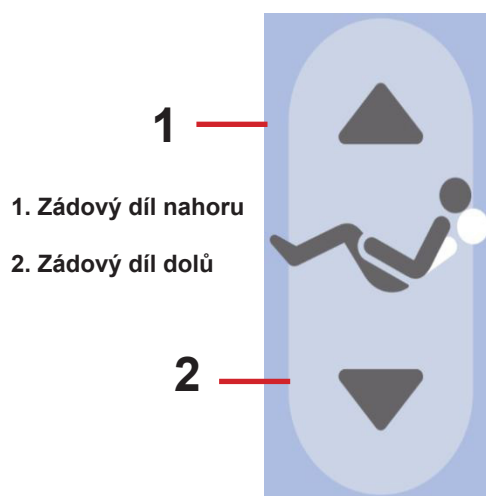

1. Zádový díl nahoru
2. Zádový díl dolů

Obr. Tlačítko nastavení zádového dílu
(Ruční ovladač, nožní ovladač).

11.2.11 Nastavení nouzové polohy Trendelenburg pomocí tlačítek nastavení zádového a sedacího dílu



Obr. Nouzová poloha Trendelenburg/Náklon Trendelenburg

Pro polohování Nouzové polohy Trendelenburg použijte:

► Ruční ovladač, nožní ovladač

Poloha Trendelenburg je vhodná, pokud je pacient v šoku.
Během polohy Trendelenburg je ložná plocha narovnaná v náklonu.

- 1) Pomocí tlačítka pro nastavení zádového dílu směrem dolů nastavte zádový díl do dolní krajní polohy
- 2) Pomocí tlačítka pro nastavení sedacího dílu směrem nahoru nastavte sedák do polohy cca. 12° (krátký zvuk akustické signalizace)

Ruční ovládací panel obsluhy:

► Tiskněte tlačítko náklonu Trendelenburg, dokud nedosáhnete požadované polohy.

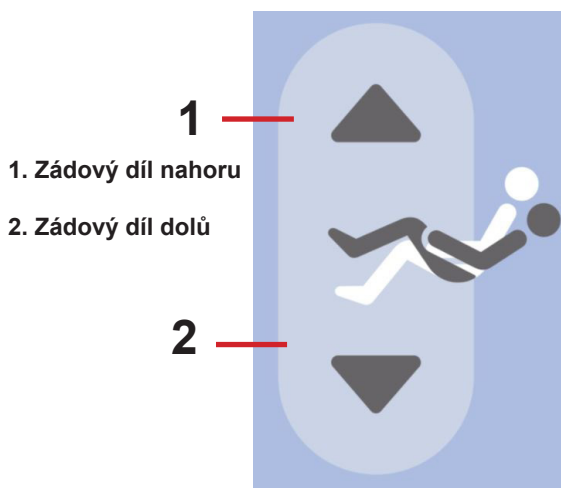

Obr. Tlačítko nastavení zádového dílu (Ruční ovladač, nožní ovladač).

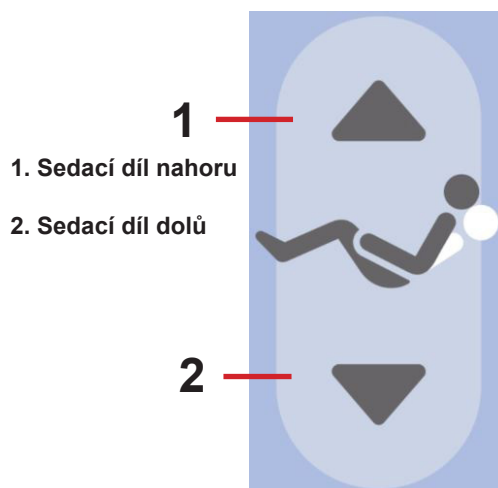

Obr. Tlačítko nastavení sedacího dílu (Ruční ovladač, nožní ovladač)

12 Povinné volitelné vybavení



VÝSTRAHA!

Riziko poranění v důsledku nekompatibilního vybavení!

- ▶ Používejte výhradně originální vybavení od výrobce.
Výrobce není odpovědný za použití neschváleného vybavení.



VÝSTRAHA!

Riziko zranění kvůli poškozenému vybavení!

- ▶ Používejte výhradně vybavení v perfektním stavu.

POVINNÉ VOLITELNÉ VYBAVENÍ (option equipment)	hlavový konec	nožní konec	po stranách
Opěry noh - bez vertikálního nastavení		✓	
Opěry noh - elektricky ovládané		✓	
Opěry noh typu Goepel (dále jen Goepel) - bez vertikálního nastavení		✓	
Opěry noh typu Goepel (dále jen Goepel) - elektricky ovládané		✓	
Opěry noh typu Goepel (dále jen Goepel) - s ručním nastavením poloh		✓	
Držák misky L		✓	
Držák misky P		✓	
Ruční ovladač L		✓	
Ruční ovladač P		✓	

12.1 Opěry noh - bez vertikálního nastavení



VÝSTRAHA!

- ▶ Nesprávná manipulace může způsobit poranění pacienta, nebo obsluhy!
- ▶ Opěry noh nejsou určeny na stoupání a opírání těla – hrozí nebezpečí nestability křesla
- ▶ Opěry noh jsou určeny k opření chodidel při sezení / ležení pacienta
- ▶ Před použitím se vždy přesvědčte, že jsou opěry dostatečně zajištěné
- ▶ Každou opěru lze zatížit hmotností 16 kg / 35 lb
- ▶ V případě přetížení dojde k poklesu opěry – okamžitě opěru odlehčete – hrozí nebezpečí poškození
- ▶ Při manipulaci s křeslem (pohyb směrem dolů) dbejte zvýšené opatrnosti nebezpečí kolize s okolními předměty (např. židlička)

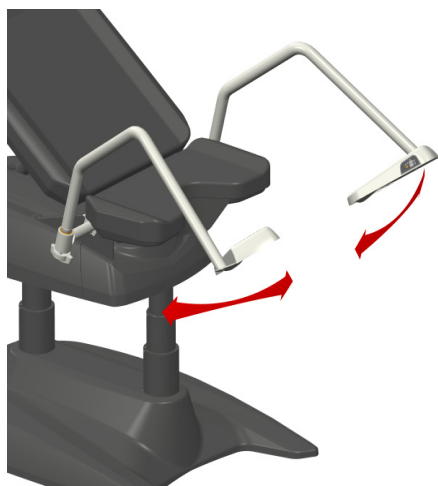

Manipulace:

- ▶ Nasadte opěru do úchyty a zespod ji zajištěte pomocí rúžice
- ▶ Pohyb ramene od středu / ke středu křesla:

- uchopte rameno opěry nohy
- mírně uvolněte rúžici
- opěru nohy nastavte do požadované polohy
- rúžici opět dotáhněte
- ujistěte se, že rameno nohy pevně drží



Výměna za Goepel

(v případě, že součástí křesla jsou objednané obě varianty)
(opěry noh / opěry noh typu Goepel)

- uchopte opěru nohy
- vyšroubujte spodní rúžici
- opěru nohy vyjměte z úchyty
- opěru nohy odložte bokem
- uchopte Goepel
- vložte Goepel do úchyty
- zašroubujte spodní rúžici
- ujistěte se, že Goepel pevně drží



12.2 Opěry noh - elektricky ovládané



VÝSTRAHA!

- ▶ Nesprávná manipulace může způsobit poranění pacienta, nebo obsluhy!
- ▶ Opěry nejsou určené na stoupání a opírání těla – hrozí nebezpečí nestability křesla
- ▶ Opěry noh jsou určeny k opření chodidel při sezení / ležení pacienta
- ▶ Před použitím se vždy přesvědčte, že jsou opěry dostatečně zajištěné
- ▶ Každou opěru lze zatížit hmotností 16 kg / 35 lb
- ▶ V případě přetížení dojde k poklesu opěry – okamžitě opěru odlehčete – hrozí nebezpečí poškození křesla
- ▶ V případě nárazu do opěry zespod dojde k nazvednutí opěry – okamžitě ukončete pohyb směrem dolů – hrozí nebezpečí nestability křesla
- ▶ Při manipulaci s opěrami dbejte zvýšené opatrnosti – nebezpečí kolize s okolními předměty (např. nástrojový stolek)
- ▶ Při manipulaci s křeslem (pohyb směrem dolů) dbejte zvýšené opatrnosti – nebezpečí kolize s okolními předměty (např. židlička)



Manipulace:

- ▶ Nasadte opěru do úchytu a zespod ji zajištěte pomocí rúžice
- ▶ Pohyb ramene od středu / ke středu křesla:
 - uchopte rameno opěry nohy
 - mírně uvolněte rúžici
 - opěru nohy nastavte do požadované polohy
 - rúžici opět dotáhněte
 - ujistěte se, že rameno nohy pevně drží
- ▶ Pohyb ramene nahoru / dolů
 - Pohyb se vykonává pomocí tlačítek na ručním ovladači určených pro pohyb opěr noh



Výměna za Goepel

(v případě, že součástí křesla jsou objednané obě varianty)
(opěry noh / opěry noh typu Goepel)

- uchopte opěru nohy
- vyšroubujte spodní rúžici
- opěru nohy vyjměte z úchytu
- opěru nohy odložte bokem
- uchopte Goepel
- vložte Goepel do úchytu
- zašroubujte spodní rúžici ujistěte se, že Goepel pevně drží



12.3 Opěry noh typu Goepel (dále jen Goepel) - bez vertikálního nastavení



VÝSTRAHA!

- ▶ Nesprávná manipulace může způsobit poranění pacienta, nebo obsluhy!
- ▶ Goepel nejsou určeny na stoupání a opírání těla – hrozí nebezpečí nestability křesla
- ▶ Goepel jsou určeny k opření lýtky při sezení / ležení pacienta
- ▶ Před použitím se vždy přesvědčte, že jsou Goepel dostatečně zajištěné
- ▶ V případě přetížení dojde k poklesu Goepel – okamžitě Goepel odlehčete – hrozí nebezpečí poškození křesla
- ▶ Při manipulaci s Goepel dbejte zvýšené opatrnosti – nebezpečí kolize s okolními předměty (např. nástrojový stůlek)
- ▶ Při manipulaci s křeslem (pohyb směrem dolů) dbejte zvýšené opatrnosti – nebezpečí kolize s okolními předměty (např. židlička)



Manipulace:

- ▶ Nasadte Goepel do úchytu a zespod ji zajištěte pomocí rúžice
- ▶ Pohyb ramene od středu / ke středu křesla:

- Uchopte rameno Goepel
- mírně uvolněte spodní rúžici
- Goepel nastavte do požadované polohy
- rúžici opět dotáhněte
- ujistěte se, že rameno nohy pevně drží

▶ Pohyb misky Goepel:

- uchopte zespod misku Goepel
- mírně uvolněte horní rúžici
- misku Goepel nastavte do požadované polohy
- rúžici opět dotáhněte
- ujistěte se, že miska Goepel pevně drží



Výměna za opěru noh

(v případě, že součásti křesla jsou objednané obě varianty)
(opěry noh / opěry noh typu Goepel)

- uchopte Goepel
- vyšroubujte spodní rúžici
- Goepel vyjměte z úchytu
- Goepel odložte bokem
- uchopte opěru nohy
- vložte opěru nohy do úchytu
- ujistěte se, že opěra nohy pevně drží



12.4 Opěry noh typu Goepel (dále jen Goepel) - elektricky ovládané



VÝSTRAHA!

- ▶ Nesprávná manipulace může způsobit poranění pacienta, nebo obsluhy!
- ▶ Goepel nejsou určeny na stoupání a opírání těla – hrozí nebezpečí nestability křesla
- ▶ Goepel jsou určeny k opření lýtky při sezení / ležení pacienta
- ▶ Před použitím se vždy přesvědčte, že jsou Goepel dostatečně zajištěné
- ▶ V případě přetížení dojde k poklesu Goepel – okamžitě Goepel odlehčete – hrozí nebezpečí poškození křesla
- ▶ Při manipulaci s Goepel dbejte zvýšené opatrnosti – nebezpečí kolize s okolními předměty (např. nástrojový stůlek)
- ▶ Při manipulaci s křeslem (pohyb směrem dolů) dbejte zvýšené opatrnosti – nebezpečí kolize s okolními předměty (např. židlička)



Manipulace:

- ▶ Nasadte Goepel do úchytu a zespod ji zajištěte pomocí růžice
- ▶ Pohyb ramene od středu / ke středu křesla:
 - Uchopte rameno Goepel
 - mírně uvolněte spodní růžici
 - Goepel nastavte do požadované polohy
 - růžici opět dotáhněte
 - ujistěte se, že rameno nohy pevně drží

▶ Pohyb ramene nahoru / dolů:

- Pohyb se vykonává pomocí tlačítek na ručním ovladači určených pro pohyb Goepel

▶ Pohyb misky Goepel:

- uchopte zespod misku Goepel
- mírně uvolněte horní růžici
- misku Goepel nastavte do požadované polohy
- růžici opět dotáhněte
- ujistěte se, že miska Goepel pevně drží



Výměna za opěru noh

(v případě, že součástí křesla jsou objednané obě varianty)
(opěry noh / opěry noh typu Goepel)

- uchopte Goepel
- vyšroubujte spodní růžici
- Goepel vyjměte z úchytu
- Goepel odložte bokem
- uchopte opěru nohy
- vložte opěru nohy do úchytu
- ujistěte se, že opěra nohy pevně drží



12.5 Opěry noh typu Goepel (dále jen Goepel) – s ručním nastavením poloh



VÝSTRAHA!

- ▶ Nesprávná manipulace může způsobit poranění pacienta, nebo obsluhy!
- ▶ Držte Goepel, kdykoliv s ním manipulujete!
- ▶ Snižujte Goepel opatrně, abyste zabránili okamžitému pádu Goeplu!
- ▶ Goepel nejsou určené na stoupání a opírání těla – hrozí nebezpečí nestability křesla
- ▶ Goepel jsou určené k opření lýtky při sezení / ležení pacienta
- ▶ Před použitím se vždy přesvědčte, že jsou Goepel dostatečně zajištěné
- ▶ V případě přetížení dojde k poklesu Goepel – okamžitě Goepel odlehčete – hrozí nebezpečí poškození křesla
- ▶ Při manipulaci s Goepel dbejte zvýšené opatrnosti – nebezpečí kolize s okolními předměty (např. nástrojový stolek)
- ▶ Při manipulaci s křeslem (pohyb směrem dolů) dbejte zvýšené opatrnosti – nebezpečí kolize s okolními předměty (např. židlička)



Manipulace:

▶ Pohyb ramene:

- držte rameno Goepel
- mírně uvolněte boční růžici,
- rameno Goepel nastavte do požadované polohy
- dotáhněte růžici
- ujistěte se, že rameno Goepel pevně drží

▶ Pohyb misky Goepel:

- uchopte zespod misku Goepel
- mírně uvolněte horní růžici
- misku Goepel nastavte do požadované polohy
- růžici opět dotáhněte
- ujistěte se, že miska Goepel pevně drží



12.6 Držák misky L



Miska se nastavuje do pracovní pozice na **otočném držáku**.



VÝSTRAHA!

Dbejte zvýšené opatrnosti při nástupu a sestupu z křesla. Miska má být vysunuta pouze při vyšetřování pacienta.

► Při otáčení pozor na kolize s příslušenstvím (např. lampička)



12.7 Držák misky P



Miska se nastavuje do pracovní pozice na **otočném držáku**.



VÝSTRAHA!

Dbejte zvýšené opatrnosti při nástupu a sestupu z křesla. Miska má být vysunuta pouze při vyšetřování pacienta.

► Při otáčení pozor na kolize s příslušenstvím (např. lampička)



12.8 Ruční ovladač L

Slouží pro ovládání křesla. V je umístěn na levé straně křesla.

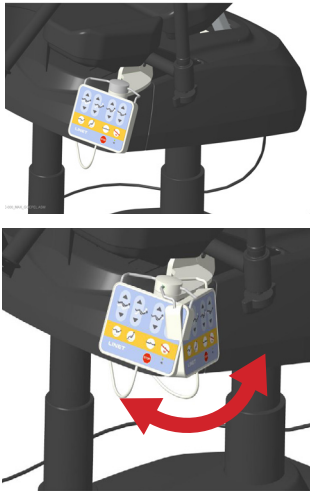

VÝSTRAHA!

Dbejte zvýšené opatrnosti při nástupu a sestupu z křesla.

- ▶ Ruční ovladač je spojen výhradně s „elektricky ovládanými opěrami nohou a elektricky ovládanými opěrami nohou typu Goepel“

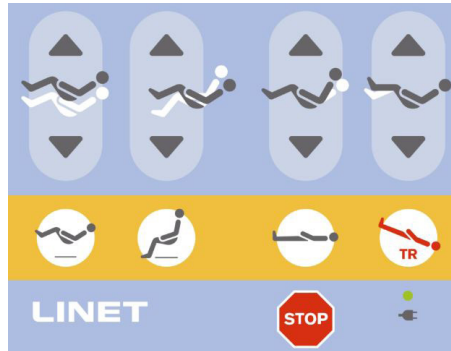

Obr. Ruční ovladač - popis funkcí kap. 10.2.1.

12.9 Ruční ovladač P

Slouží pro ovládání křesla. V je umístěn na pravé straně křesla.

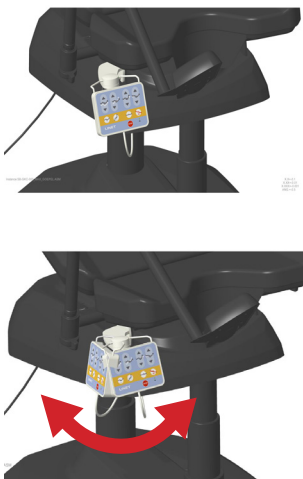

VÝSTRAHA!

Dbejte zvýšené opatrnosti při nástupu a sestupu z křesla.

- ▶ Ruční ovladač je spojen výhradně s „elektricky ovládanými opěrami nohou a elektricky ovládanými opěrami nohou typu Goepel“



Obr. Křeslo s opěrami nohou - elektricky ovládané



Obr. Křeslo s opěrami nohou typu Goepel - elektricky ovládané



Obr. Křeslo s opěrami nohou - ruční nastavení polohy

13 Volitelné vybavení



VÝSTRAHA!

Riziko poranění v důsledku nekompatibilního vybavení!

- ▶ Používejte výhradně originální vybavení od výrobce.
- Výrobce není odpovědný za použití neschváleného vybavení.



VÝSTRAHA!

Riziko zranění kvůli poškozenému vybavení!

- ▶ Používejte výhradně vybavení v perfektním stavu.

VOLITELNE VYBAVENI (option equipment)	hlavový konec	nožní konec	po stranách
Schodek L		✓	
Schodek P		✓	
Eurolišta L			✓
Eurolišta P			✓
Lampička L		✓	
Lampička P		✓	
Držák papírové rolky L	✓		
Držák papírové rolky P	✓		
Manipulační kolečka		✓	
Prodloužení ložné plochy		✓	

13.1 Schodek L



Slouží pro nástup pacienta. V neaktivní poloze je umístěn na levé straně křesla.



VÝSTRAHA!

Dbejte zvýšené opatrnosti při nástupu a sestupu ze schůdku. Schodek je potažen protiskluzovou fólií.

- ▶ Při otáčení schodku pozor na kolize s příslušenstvím (např. nástrojový stolek, nožní ovladač, držák kolposkopu).
- ▶ Nelze kombinovat s držákem kolposkopu pro pravou stranu.
- ▶ Maximální zatížení je 180 kg.

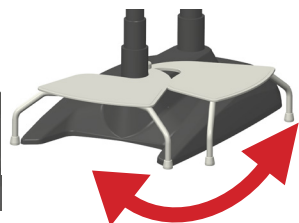
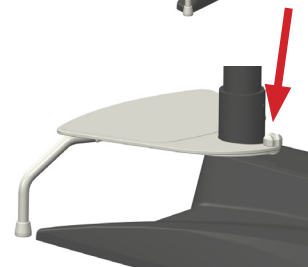

Manipulace:

- ▶ Při demontáži, nejprve vyšroubujte ružici ze zadní strany schodku.

13.2 Schodek P

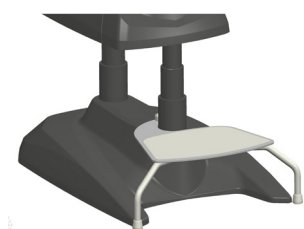

Slouží pro nástup pacienta. V neaktivní poloze je umístěn na pravé straně křesla.



VÝSTRAHA!

Dbejte zvýšené opatrnosti při nástupu a sestupu ze schůdku. Schodek je potažen protiskluzovou fólií.

- ▶ Při otáčení schodku pozor na kolize s příslušenstvím (např. nástrojový stolek, nožní ovladač, držák kolposkopu).
- ▶ Nelze kombinovat s držákem kolposkopu pro levou stranu.
- ▶ Maximální zatížení je 180 kg.

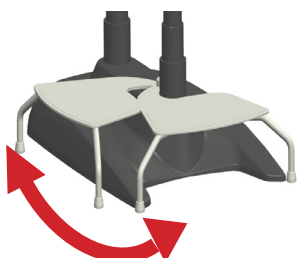
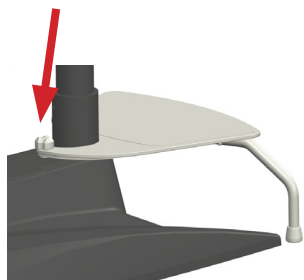

Manipulace:

- ▶ Při demontáži, nejprve vyšroubujte ružici ze zadní strany schodku.

13.3 Eurolišta L



Slouží pro umístění daného příslušenství, jako jsou například infuzní stojan.



VÝSTRAHA!

Maximální zatížení – viz technické údaje.

- ▶ Zajistěte prosím, aby při pohybu křesla nahoru a dolů nedošlo k zachycení okolních předmětů, popř. zachycení osob eurolištou.
- ▶ Maximální statické zatížení je 16 kg.

13.4 Eurolišta P



Slouží pro umístění daného příslušenství, jako jsou například infuzní stojan.



VÝSTRAHA!

Maximální zatížení – viz technické údaje.

- ▶ Zajistěte prosím, aby při pohybu křesla nahoru a dolů nedošlo k zachycení okolních předmětů, popř. zachycení osob eurolištou.
- ▶ Maximální statické zatížení je 16 kg.

13.5 Lampička L

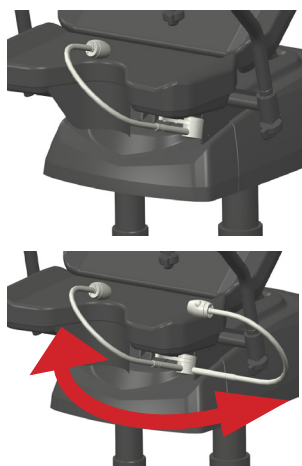

Slouží pro vyšetření pacienta. V neaktivní poloze je umístěna na levé straně křesla.



VÝSTRAHA!

Dbejte zvýšené opatrnosti při nástupu a sestupu z křesla. Lampička musí být v neaktivní poloze.

- ▶ Při otáčení lampičky pozor na kolize s příslušenstvím (např. nástrojový stolek, opěrami noh, kolposkopem).
- ▶ Nelze kombinovat s kolposkopem pro levou stranu a ručním ovladačem pro levou stranu.

13.6 Lampička P

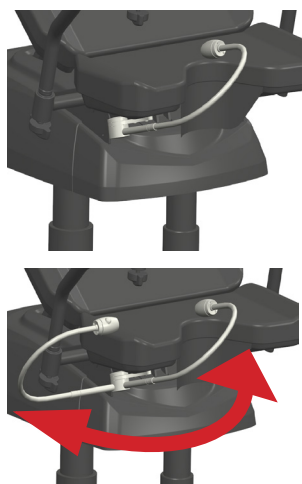

Slouží pro vyšetření pacienta. V neaktivní poloze je umístěna na pravé straně křesla.



VÝSTRAHA!

Dbejte zvýšené opatrnosti při nástupu a sestupu z křesla. Lampička musí být v neaktivní poloze.

- ▶ Při otáčení lampičky pozor na kolize s příslušenstvím (např. nástrojový stolek, opěrami noh, kolposkopem).
- ▶ Nelze kombinovat s kolposkopem pro pravou stranu a ručním ovladačem pro pravou stranu.

13.7 Držák papírové rolky L



Držák role papíru (pro maximální roli o délce 60 cm).



VÝSTRAHA!

Určeno pouze pro roli papíru!

- ▶ Neslouží k jakékoliv manipulaci s křeslem ani jako transportní madlo!
- ▶ Maximální zatížení je 2 kg

13.8 Držák papírové rolky P



Držák role papíru (pro maximální roli o délce 60 cm).



VÝSTRAHA!

Určeno pouze pro roli papíru!

- ▶ Neslouží k jakékoliv manipulaci s křeslem ani jako transportní madlo!
- ▶ Maximální zatížení je 2 kg

13.9 Manipulační kolečka



Manipulační kolečko slouží pouze k posunu křesla v rámci ordinace (např. při úklidu).



VÝSTRAHA! Při aktivaci, použití a deaktivaci manipulačních koleček nesmí nikdo sedět na křesle.

- ▶ S manipulačními kolečky v aktivní poloze se nesmí přejíždět přes prahy a jiné nerovnosti. Manipulační kolečka nejsou určeny k transportu křesla.
- ▶ Manipulaci s křeslem provádějte vždy s odpojeným síťovým napájecím kabelem.
- ▶ Dbejte na to, abyste při přemísťování křesla žádné kabely nepřejeli.
- ▶ Před manipulací s křeslem odpojte schůdek.

Postup aktivace/deaktivace manipulačních koleček

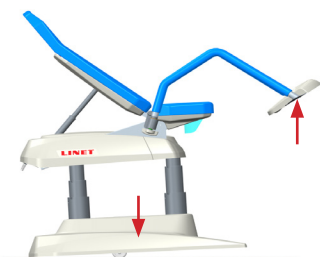

Aktivace manipulačních koleček:

- 1) Nastavte křeslo do nejnižší polohy
- 2) Uchopte opěry noh a křeslo mírně nadzvedněte, dokud neuslyšíte zvuk (jedno cvaknutí) zajištění manipulačních koleček v aktivní poloze (v případě, že uslyšíte 2x cvaknutí, kolečka nejsou v aktivní poloze).
- 3) Zpusťte křeslo dolu
- 4) Při manipulaci s křeslem udržujte křeslo pomoci opěr noh ve vodorovné poloze

Obr. Aktivování koleček



Obr. Aktivní kolečka

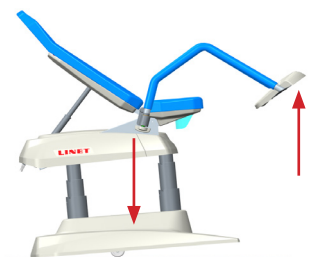

Deaktivace manipulačních koleček:

- 1) Uchopte opěry noh a křeslo nadzvedněte, dokud neuslyšíte zvuk (cvaknutí) odjištění manipulačních koleček
- 2) Zpusťte křeslo dolu

Obr. Deaktivování koleček

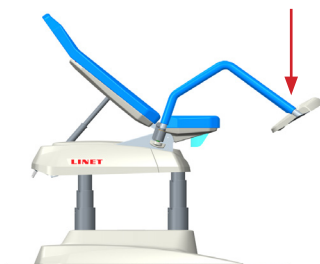

Obr. Neaktivní kolečka

13.10 Prodloužení ložné plochy

Příslušenství slouží pro vytvoření rovné ložné plochy, vhodné pro pacienty pro pozici vleže při delších zákrocích.

VÝSTRAHA!

- ▶ Nesprávná manipulace může způsobit poranění pacienta, nebo obsluhy!
- ▶ Ložná plocha je odnímatelné příslušenství!
- ▶ Manipulovat a obsluhovat ložnou plochou může pouze proškolený personál!
- ▶ Ložná plocha se nesmí nasadit opačně! Správná poloha ložné plochy před nasazením na křeslo je čalouněním směrem nahoru.
- ▶ Před zasouváním ložné plochy musí být křeslo v nejnižší poloze.
- ▶ Ložná plocha se může používat jen v nejnižší poloze křesla.
- ▶ Zasouvání/ vysouvání ložného dílu provádějte vždy v nezátíženém stavu.
- ▶ Maximální zatížení ložné plochy je 45 kg/99lb
- ▶ Před použitím se vždy přesvědčte, že je ložná plocha dostatečně zajištěná.
- ▶ Dbejte zvýšené opatrnosti při nástupu a sestupu z křesla.
- ▶ Nástup na křeslo je možný pouze z boku křesla přes sedák křesla
- ▶ Přední strana není určena k nástupu – hrozí nebezpečí nestability křesla.
- ▶ Ložná plocha je určena k položení nohou při ležení pacienta.
- ▶ Při manipulaci s ložnou plochou dbejte zvýšené opatrnosti nebezpečí kolize s okolními předměty (např. opěry nohou).
- ▶ S nainstalovanou ložnou plochou je zakázaný transport křesla.
- ▶ S nainstalovanou ložnou plochou je zakázán převoz pacienta.
- ▶ Ložná plocha se nesmí použít k aktivaci koleček. Ke zdvihu a následné aktivaci koleček slouží pouze opěry nohou.
- ▶ Dbejte zvýšené opatrnosti při odložení ložné plochy mimo křeslo. Hrozí nebezpečí poškození čalouněné plochy a nebezpečí úrazu zakopnutím či nárazem na odloženou ložnou plochu.

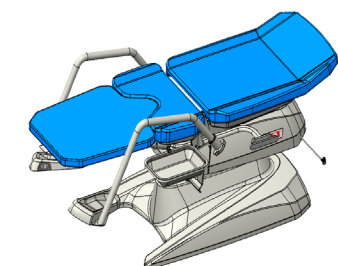

Obr. Ložná plocha

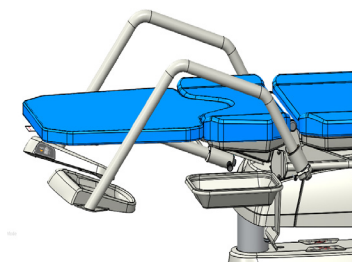

Obr. Ložná plocha

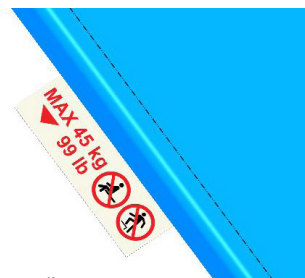

Obr. Štítek - nosnost

Manipulace:

Instalace:

- 1) Uchopte prodloužení ložné plochy dvěma rukama na dlouhých stranách čalounění a to tak, aby čalounění bylo směrem nahoru a vodící tyče směrem od Vás
- 2) Vodicí tyče nasadte do obou otvorů držáku pod sedákem (obr. 1)
- 3) Zasuňte prodloužení ložné plochy co nejbliž k sedáku (obr. 2) dokud neuslyšíte cvaknutí aretačního čepu (obr. 3)
- 4) Před použitím se pomocí tahu prodloužené ložné plochy směrem od sedáku přesvědčte, že je prodloužení ložné plochy správně zajištěné

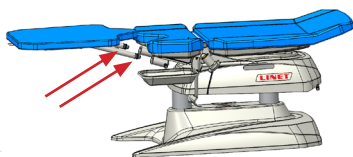

Obr. 1 Nasazení ložné plochy

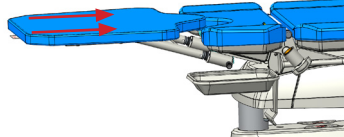

Obr. 2 Nasazení ložné plochy

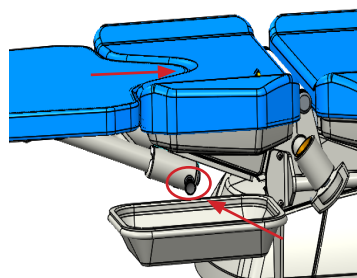

Obr. 3 Detail aretačního čepu

Odinstalace:

- 1) Postavte se k čelu prodloužení ložné plochy (strana se štítkem nosnosti)
- 2) Jednou rukou zatáhněte za aretační čep (obr. 4) a zároveň druhou rukou kousek vysuňte prodloužení ložné plochy směrem od křesla (obr. 5)
- 3) Poté uchopte prodloužení ložné plochy dvěma rukama na dlouhých stranách čalounění vysuňte prodloužení ložné plochy směrem od křesla dokud nebudou vodící tyče zcela vysunuté z obou otvorů držáku (obr. 6)
- 4) Prodloužení ložné plochy uložte na bezpečné místo, kde nebude překážet pohybu po ordinaci

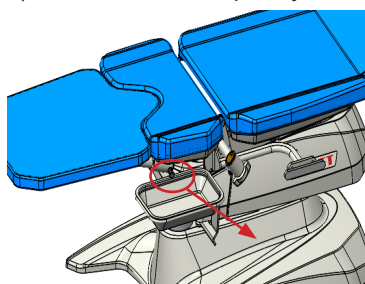

Obr. 4 Vytáhnutí aretačního čepu

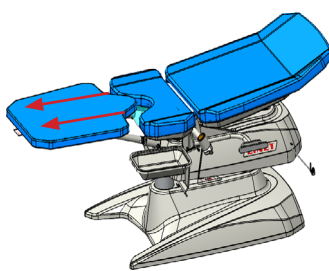

Obr. 5 Vysunutí ložné plochy

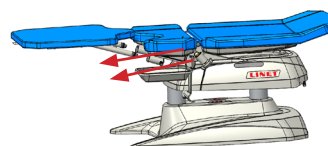

Obr. 6 Odejmутí ložné plochy

14 Příslušenství

PŘÍSLUŠENCTVÍ (accessory)	hlavový konec	nožní konec	po stranách
Infuzní stojan			✓
Držák na eurolištu			✓
Podhlavník (polštář)	✓		
Lékařská židlička - ergonomická		✓	
Lékařská židlička - ergonomická - nastavitelná nohou		✓	
Židlička lékařská, výškově nastavitelná, aretace rukou		✓	
Návlek krátký		✓	
Návlek dlouhý		✓	

14.1 Infuzní stojan



Stojan je z nerezové oceli. Lze výškově teleskopicky nastavovat.



VÝSTRAHA!

Maximální nosnost jednoho háku je 2 kg!

Maximální nosnost celková je 8 kg

Nebezpečí zranění v důsledku použití nesprávného příslušenství nebo nesprávného používání!

Infuzní stojany se smí používat pouze pro jejich zamýšlené použití. Vždy si přečtěte návod k použití!

- ▶ Infuzní pumpu montujte vždy pouze do dolní (širší) teleskopické sekce infuzního stojanu nad hlavové čelo.
- ▶ Infuzní pumpu nikdy nemontujte do horní (užší) teleskopické sekce infuzního stojanu.
- ▶ Ujistěte se, že infuzní pumpa nebude kolidovat s žádnými pohyblivými částmi křesla (zejména zádovkým dílem) nebo s pacientem. Tuto skutečnost musíte po instalaci vždy ověřit.
- ▶ Při instalaci dbejte na to, abyste příliš neutáhli svorky infuzní pumpy. Přílišné utažení může poškodit infuzní stojan.
- ▶ Infuzní pumpu lze použít pouze tehdy, pokud je infuzní stojan připevněn v objímce držáku příslušenství v hlavové části na podvozku křesla.
- ▶ Nepoužívejte infuzní stojany jako prostředky k řízení/ tlačení křesla během transportu křesla.



VAROVÁNÍ!

Používejte výhradně infuzní stojany s 4 háčky na zavěšení sáčků IV nebo držáků pro intravenózní roztoky.

- ▶ Ujistěte se, že u jednotlivých háčků infuzního stojanu není překročeno bezpečné provozní zatížení 2 kg.
- ▶ Ujistěte se, že u infuzního stojanu není překročeno maximální bezpečné provozní zatížení 15 kg.

Infuzní stojany jsou určeny k tomu, aby poskytly vhodnou podporu pro upevnění infuzních pump/lineárních dávkovačů a pro zavěšení infuzních sáčků nebo lahví.

14.2 Držák na Eurolištu



VÝSTRAHA!

Maximální nosnost je 9,5 kg!

Nebezpečí zranění v důsledku nesprávného použití příslušenství nebo nesprávného používání!

- ▶ Držák na eurolištu se smí používat pouze pro jejich zamýšlené použití. Vždy si přečtěte návod k použití!
- ▶ Pře použitím se přesvědčte, že držák na eurolištu je správně a bezpečně uchycen na euroliště.

14.3 Podhlavník (polštář)



Komfortní výškově nastavitelná opěrka hlavy poskytuje podporu hlavy pacienta. Polštářek s pružným páskem lze jednoduše odejmout.

14.4 Lékařská židlička - ergonomická



Výškově nastavitelná, aretace rukou



VAROVÁNÍ!

- ▶ Při ovládání mechaniky nepoužívejte nepřiměřenou sílu!
- ▶ Zkontrolujte funkčnost ovládání - zdvih pístu.
- ▶ Maximální statické zatížení je 120 kg.

14.5 Židlička lékařská - ergonomická, nastavitelná nohou



Výškově nastavitelná, aretace nohou.



VAROVÁNÍ!

- ▶ Při ovládání mechaniky nepoužívejte nepřiměřenou sílu!
- ▶ Zkontrolujte funkčnost ovládání - zdvih pístu.
- ▶ Maximální statické zatížení je 120 kg.

14.6 Lékařská židlička, výškově nastavitelná, aretace rukou



Výškově nastavitelná, aretace rukou



VAROVÁNÍ!

- ▶ Při ovládání mechaniky nepoužívejte nepřiměřenou sílu!
- ▶ Zkontrolujte funkčnost ovládání - zdvih pístu.
- ▶ Maximální statické zatížení je 150 kg.

14.7 Návlek krátký

Koženkový rozepínatelný návlek na rameno opěry noh a rameno opěry noh typu Goepel pro zvýšení komfortu pacienta při uchopení ramene.



Obr. Křeslo s opěrami nohou - elektricky ovládané/ bez vertikálního nastavení



Obr. Křeslo s opěrami nohou typu Goepel - elektricky ovládané/ bez vertikálního nastavení



Obr. Křeslo s opěrami nohou - ruční nastavení polohy

14.8 Návlek dlouhý

Koženkový rozepínatelný návlek na rameno opěry noh pro zvýšení komfortu pacienta při uchopení ramene.

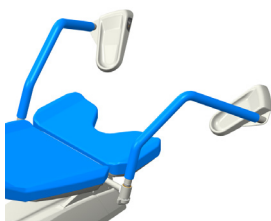

15 Čištění/dezinfekce



VÝSTRAHA!

Riziko úrazu v důsledku náhodného pohybu křesla!

- ▶ Při čištění vždy deaktivujte funkční tlačítka mezi podvozkem a ložnou plochou.



VAROVÁNÍ!

Riziko věcných škod způsobené nesprávným čištěním/dezinfekcí!

- ▶ Nepoužívejte mycí stroje.
- ▶ Nepoužívejte tlakové ani parní čističe.
- ▶ Postupujte podle pokynů a dodržujte dávkování doporučené výrobcem.
- ▶ Ujistěte se, že dezinfekční prostředky budou vybírány a používány výhradně kvalifikovanými odborníky na hygienu.
- ▶ **Při čištění a dezinfekci mějte na zřeteli použité materiály! Informace naleznete v následující tabulce.**

Komponenty křesla	Použité materiály
Konstrukce podvozku, konstrukce rámu, držák opěr nohou,	Lakovaná ocel
Sloupy	Oxidovaná hliníková slitina
Konstrukce opěr nohou	Lakovaná ocel, ABS
Konstrukce sedáku, opěráku	PVC
Kryt podvozku, kryt opěráku	ABS
Šaut	PUR, Lakovaná ocel
Ruční ovladač	ABS, PE
Štítky	PET
Pohony	PA6, AI
Miska	Nerezová ocel, ABS
Fóliový ovladač (ruční, nožní)	PE
Eurolišty	Lakovaná ocel, nerezová ocel
Prodloužení ložné plochy	PVC, Lakovaná ocel, nerezová ocel
Schodek	Lakovaná ocel, HPL deska, EVA
Lampička	Oxidovaná hliníková slitina, Lakovaná ocel, PVC
Držák papírové rolky	Lakovaná ocel
Držák kolposkopu	Lakovaná ocel, Lakovaný hliník

15.1 Čištění (Graciella)

Křeslo připravte k čištění takto:

- ▶ Zvedněte křeslo do nejvyšší polohy.
- ▶ Nastavte zádový díl tak, abyste měli přístup k rubové straně.
- ▶ Odpojte křeslo od elektrické sítě.

15.1.1 Denní čištění

Vyčistěte následující díly křesla:

- Všechny ovládací prvky pro nastavení křesla
- Všechna madla
- Volně přístupné povrchy čalounění

15.1.2 Kompletní čištění a dezinfekce

Vyčistěte následující díly křesla:

- Všechny ovládací prvky pro nastavení křesla
- Podpůrné oblasti zahrnující hlavový polštář začínající od hlavové sekce směrem ke spodní sekci
- Závěsy a rukojeti
- Opěrky nohou
- Rám křesla
- Zdvihněte levý plastový kryt podvozku a vyčistěte znečištěná místa
- Infuzní stojan a držák
- Kolečka a brzdové pedály

Pro bezpečné a šetrné čištění:

- ▶ Nepoužívejte žádné silné kyseliny ani zásady (optimální rozsah pH je 6 - 8).
- ▶ Používejte výhradně čisticí prostředky, které jsou vhodné pro čištění zdravotnických zařízení.
- ▶ Nepoužívejte abrazivní prášky, ocelovou vlnu nebo jiné materiály a čisticí prostředky.
- ▶ Nikdy nepoužívejte žádné leptavé nebo žíravé čisticí prostředky.
- ▶ Nikdy nepoužívejte čisticí prostředky, které způsobují usazování uhlíkatu vápenatého.
- ▶ Nikdy nepoužívejte čisticí prostředky s rozpouštědly, které by mohly ovlivnit strukturu a konzistenci plastů (benzen, toluen, acetón, atd.).
- ▶ Pečlivě vyčistěte elektrické součásti a nechte je úplně vyschnout.
- ▶ Nikdy neponořujte SŘJ do vody ani ji nečistěte párou.
- ▶ Dodržujte místní směrnice týkající se kontroly infekce.
- ▶ Při práci s čisticími a desinfekčními prostředky nepoužívejte otevřený oheň!
- ▶ Zabarvení čalounění v důsledku přestupu barevného pigmentu z oděvu nebo jiných výrobků přicházejících do kontaktu s povrchem (např. Jeansové kalhoty) není známkou snížené kvality koženky a nelze na toto zbarvení uplatňovat záruku
- ▶ Ujistěte se, že jsou všechny používané čisticí prostředky schváleny:

Doporučená dezinfekce (dezinfekční prostředky pro otírání)		
RTU- prostředky k přímému použití bez ředění - postřik nebo pěna, nutno rozetřít		
Účinná látka	Způsob použití	Příklad dezinfekčního prostředku
Amin, alkohol do 30%	postřik a rozetřít	Incidin foam
Peroxid vodíku	postřik a rozetřít	Incidin OxyFoam S
Alkohol do 30%	postřik a rozetřít	Bacillo 30 Foam
Utěrky a ubrousky		
KAS	otírání	Sani cloth active
Peroxid vodíku	otírání	Incidin OxyWipe S
Amin, Alkohol do 30%	otírání	Bacillo 30 tissues
Prostředky koncentrované, určené k ředění		
Účinná látka	Koncentrace připraveného roztoku dezinfekčního prostředku	Příklad dezinfekčního prostředku
Glukoprotamin	0,5%	Incidin plus
Amin, KAS	0,5-1%	Terralin protect
Kyslík, KAS	1%	Desam OX
Kyslík, KAS	1%	Incidin Oxydes
Amin, KAS	0,5%	Incidin pro
Amin, KAS	0,5%	Surfanios premium
Kyslík	0,5%	Anios Oxy Floor
Kyslík	1%	Incidin Active
Kyslík	1%	Perform
POZOR ! Nepoužívat: dezinfekční prostředky s účinnou látkou: alkohol nad 30%, aktivní chlór, jód, aldehydy.		

Na základě hygienického přípravného procesu odpovídají gynekologická zařízení, že veškeré vybavení a medicínská zařízení, která používají musí být čištěna nebo dezinfikována přímo a okamžitě po skončení obsazení, s cílem připravit prostory pro nového pacienta. To znamená, že takové čištění bude mít vliv na veškeré části křesla. Vzhledem k rychlé změně pacientů na jednom místě se zvýšený požadavek týká nejlepší možné rovnováhy mezi nezbytnými a možnými procesy čištění. Procedura musí být přezkoušena a odsouhlasena s nemocničními směrnici, doporučeními pro hygienické plány, a implementovanými opatřeními, nebo do nich doplněna. Po pacientech se známou infekcí je nutné použít speciální čistící a dezinfekční opatření. Takovéto procedury podléhají výše zmíněným nemocničním směrnicím a musí být příslušně objasněny. Co se týče kontroly infekce, doporučuje se používání prefabrikovaných ochranných povlaků a/nebo krycích tkanin, které dodatečně kryjí hygienicky citlivé komponenty křesla – sedák, opěradlo, a sekci pro nohy, s cílem vyloučit kontakt pacientovy pokožky s čalouněním.

16 Řešení problémů

NEBEZPEČÍ!

Nebezpečí smrtelného úrazu elektrickým proudem!

- ▶ Pokud dojde k závadě, musí být elektromotor, síťový zdroj nebo jiné elektrické části opravovány vždy výhradně kvalifikovaným technikem servisního oddělení schváleného výrobcem!
- ▶ Neotevírejte ochranné kryty elektromotoru ani síťového zdroje.

Chyba/porucha	Příčina	Řešení
 Nastavení pomocí polohovacích tlačítek není možné	Síťová zástrčka je chybně zasunuta	Zasuňte síťovou zástrčku správně.
	Pohony nemají napájení	Zkontrolujte indikaci napájení na ovladači. Informujte servisní oddělení.
	Vadný ovládací prvek Vadné pohony Vadný zdroj napájení Vadná řídicí jednotka	Informujte servisní oddělení.
Nelze aretovat opěru nohy	Nedostatečné utažení aretační růžice.	Dotáhněte aretační růžici.
	Vadný mechanismus aretace opěry nohy	Informujte servisní oddělení.

17 Údržba



VAROVÁNÍ!

Nebezpečí poranění při práci s křeslem!

- ▶ Před instalací, servisním zásahem, prováděním údržby a demontáží se ujistěte, že je křeslo odpojeno od elektrické sítě.
- ▶ Před instalací, servisním zásahem, prováděním údržby a demontáží se ujistěte, že jsou manipulační kolečka křesla v deaktivované poloze.



VAROVÁNÍ!

Riziko poranění v důsledku závady křesla!

- ▶ Vadné křeslo okamžitě nechte opravit.
- ▶ Pokud závadu nelze opravit, křeslo nepoužívejte.



POZOR!

Riziko věcných škod způsobené nesprávnou údržbou!

- ▶ Ujistěte se, že údržbu bude provádět výhradně zákaznický servis výrobce nebo autorizovaný servisní personál certifikovaný výrobcem.
- ▶ Pokud závadu nelze opravit, křeslo nepoužívejte.

Společnost LINET® doporučuje připevnit na křeslo plaketu prováděné údržby.

17.1 Pravidelná údržba

- ▶ Pravidelně kontrolujte pohyblivé části na opotřebení.
- ▶ Pravidelně provádějte vizuální kontrolu výrobku (v případě potřeby s dodacím listem).
- ▶ Pokud chybí některé části výrobku, požádejte o dodání originálních náhradních dílů servisní oddělení výrobce.
- ▶ O originální náhradní díly jako náhradu za jakékoli poškozené díly výrobku požádejte servisní oddělení výrobce.
- ▶ Zkontrolujte, zda akumulátor funguje správně. Odpojte křeslo od elektrické sítě a podle návodu k použití zkontrolujte signalizaci indikátoru akumulátoru.
- ▶ Pokud akumulátor nefunguje správně, nechte ho vyměnit.
- ▶ Pravidelně kontrolujte správnou funkci veškerého příslušenství.
- ▶ Poškozené příslušenství ihned vyměňte.

17.2 Náhradní díly

Výrobní štítek se nachází na rámu ložné plochy. Na výrobním štítku jsou informace pro reklamace a objednávání náhradních dílů.

Informace o náhradních dílech získáte zde:

- Zákaznický servis výrobce
- Obchodní oddělení

17.3 Bezpečnostní technické kontroly



VAROVÁNÍ!

Riziko poranění v důsledku nesprávných bezpečnostních technických kontrol!

- ▶ Ujistěte se, že bezpečnostní technické kontroly bude provádět výhradně zákaznický servis výrobce nebo autorizovaný servisní personál certifikovaný výrobcem.
- ▶ Ujistěte se, že bezpečnostní kontroly budou zaznamenávány do protokolu servisu a údržby.

Bezpečnostní technické kontroly zdravotního křesla musí být prováděny nejméně jednou za 12 měsíců.

Postup provádění bezpečnostních technických kontrol stanoví norma EN 62353:2014.

POZNÁMKA Na vyžádání poskytne výrobce servisnímu personálu za účelem oprav zdravotnických elektrických zařízení, která podle označení výrobcem může servisní personál opravovat, servisní dokumentaci (např. schémata elektrických obvodů, seznamy dílů a komponent, popisy, kalibrační instrukce atd.).

18 Likvidace

18.1 Ochrana životního prostředí

Společnost LINET® si je vědoma důležitosti ochrany životního prostředí pro budoucí generace. V rámci celé společnosti je aplikován systém environmentálního managementu, který je v souladu s mezinárodně dohodnutou normou ISO 14001. Splnění požadavků této normy je každoročně testováno externím auditem vykonávaným autorizovanou společností. Na základě směrnice o odpadních elektrických a elektronických zařízeních **OEEZ** je společnost LINET®, zapsána v **Seznamu výrobců elektrozařízení** Ministerstva životního prostředí České republiky.

Materiály použité v tomto výrobku a v LINET® příslušenství nejsou pro životní prostředí nebezpečné. Výrobky společnosti LINET® a LINET® příslušenství splňují platné požadavky vnitrostátní i evropské legislativy v oblastech **RoHS** a **REACH**, neobsahují tedy žádné zakázané látky v nadměrných množstvích.

Žádný z dřevěných dílů není vyroben z tropického dřeva (jako je mahagon, palisandr, eben, týk atd.) nebo ze dřeva z amazonské oblasti nebo podobných deštných pralesů. Hluk výrobku (hladina akustického tlaku) splňuje požadavky nařízení na ochranu veřejného zdraví před nežádoucími účinky hluku a vibrací v chráněných vnitřních prostorách budov. Použité obalové materiály splňují požadavky **zákona o obalech**.

Ohledně likvidace obalových materiálů po instalaci výrobků a možnosti bezplatného zpětného odběru obalů prostřednictvím autorizované společnosti (podrobnější informace najdete na stránkách www.linnet.cz) se obraťte na svého obchodního zástupce nebo na zákaznický servis výrobce.

18.2 Likvidace

Materiály použité v tomto výrobku a v příslušenství LINET® zatěžují životní prostředí, ale zároveň lze celou řadu těchto materiálů velmi efektivně znovu použít a recyklovat. Po skončení životnosti výrobku by měla být provedena mechanická demontáž výrobku a třídění materiálů na základní druhy odpadu (plast, kov, dřevěné materiály). Hlavním cílem povinností vyplývajících z evropské směrnice o odpadních elektrických a elektronických zařízeních je zvýšit opětovné použití, využití materiálu a recyklaci elektrických a elektronických zařízení na požadovanou úroveň, čímž se zamezí vzniku odpadů a předejde se tak možným škodlivým účinkům nebezpečných látek obsažených v elektrických a elektronických zařízeních na lidské zdraví a životní prostředí.

Elektrická a elektronická zařízení společnosti LINET® s vestavěnou baterií nebo akumulátorem jsou konstruována tak, aby použité baterie nebo akumulátory mohli bezpečně odstranit kvalifikovaní servisní technici společnosti LINET®. Na vestavěné baterii nebo akumulátoru jsou údaje ohledně jejich typu.

18.2.1 V rámci Evropy

Likvidace elektrických a elektronických zařízení včetně LINET® příslušenství:

- ▶ Elektrická a elektronická zařízení nesmí být likvidována jako komunální odpad.
- ▶ Toto zařízení likvidujte na určených sběrných místech nebo místech zpětného odběru.
- ▶ Výrobek, jeho součásti nebo příslušenství zlikvidujte v souladu s místními zákony a předpisy!
- ▶ Likvidací odpadu pověřte schváleného poskytovatele likvidace odpadu!

Likvidace jiného zařízení včetně LINET® příslušenství:

- ▶ Zařízení nesmí být likvidováno jako komunální odpad.
- ▶ Toto zařízení likvidujte na určených sběrných místech nebo místech zpětného odběru.

Společnost LINET® je zapojena do sběrného systému spolu se společností REMA Systém zajišťující zpětný odběr (viz www.rema-system.cz/sberna-mista/).

Dopravením elektrických a elektronických zařízení do místa zpětného odběru se zapojujete do recyklace a šetříte prvotní suroviny a zároveň chráníte životní prostředí před účinky neobdobné likvidace.

18.2.2 Mimo Evropu

- ▶ Výrobek, jeho součásti nebo příslušenství zlikvidujte v souladu s místními zákony a předpisy!
- ▶ Likvidací odpadu pověřte schváleného poskytovatele likvidace odpadu!



19 Záruka

Společnost L I N E T spol. s r.o. ponese odpovědnost pouze za bezpečnost a spolehlivost produktů, které jsou pravidelně udržovány a používány v souladu s bezpečnostními směrnicemi.

Pokud dojde k závažnému poškození, které nelze opravit během údržby:

- Křeslo už dále nepoužívejte.

Záruka na tento produkt a její podmínky závisí na dohodě mezi kupujícím a prodávajícím. Záruka pokrývá veškeré materiální a výrobní poruchy a selhání. Nejsou pokryty poruchy a selhání způsobené nesprávným používáním a stejně tak i vnější efekty. Oprávněné stížnosti budou bezplatně vyřešeny během záruční lhůty. Pro veškerý záruční servis je vyžadován důkaz prodeje s datem prodeje. Jsou aplikovány naše standardní termíny a podmínky.

20 Normy a předpisy

Aplikované normy jsou uvedeny v Prohlášení o shodě.

Výrobce dodržuje certifikovaný systém řízení jakosti podle následujících norem:

- ISO 9001
- ISO 14001
- ISO 13485